

# TOTO

Uživatelská příručka

## WASHLET



# washlét

TCF895CG  
TCF894CG



TCF897CG  
TCF896CG



- Děkujeme vám, že jste si zakoupili tento výrobek.  
Přečtěte si prosím přiložené informace, abyste zajistili bezpečné používání svého výrobku.
- Před použitím výrobku si přečtěte tuto uživatelskou příručku a uschovejte ji na bezpečném místě pro případné budoucí nahlédnutí.

# Dostupné funkce se liší podle čísla výrobku.

Zkontrolujte model a číslo svého výrobku a podle potřeby uveďte do tohoto pole zatržítko.



Funkce			Název výrobku (model)	WASHLET		Ref. strana
			Číslo výrobku	TCF895CG TCF897CG	TCF894CG TCF896CG	
			Váš model			
Základní funkce	Mytí	Mytí zadních partií				14
		Jemné mytí zadních partií	•	•		
		Mytí předních partií				
	Změna způsobu mytí	Nastavení polohy trysky				14
		Nastavení tlaku vody				
		Mytí s kmitavým pohybem	•	•		
		Pulzní mytí				
Změna teploty	Nastavení teploty	•	•	18, 19		
Hygienické funkce	Odstranění zápachu	Odsávání zápachu	•	•	16, 17	
	Antibakteriální voda „ewater+“	Automatické čištění trysky	•	•		
	Čištění mísy před použitím	Oplach před použitím WC	•	•		
Praktické funkce	Spláchnutí	Dálkové ovládání splachování	•	-	15	
		Automatické spláchnutí	•*1		16, 17	
	Vyhřívání WC sedátka	Vyhřívání sedátka	•	•	-	
		Úspora energie snížením teploty WC sedátka	Automatická úspora energie+			20, 21
Časovač pro úsporu energie	•		•			
Údržba		Čištění trysky	•	•	26	
		Režim odstranění vodního kamene / odvápnění	•	•	28	

# Maximální čistota

## Hygienické WC

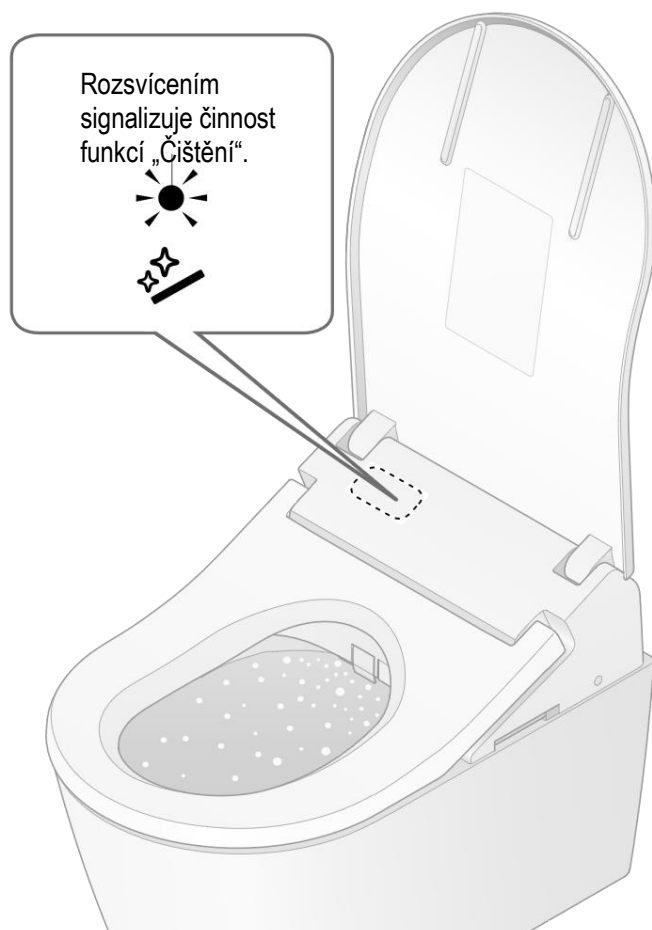

**Samočisticí funkce se aktivují automaticky.**  
(Podrobné informace naleznete na stranách 16 a 17.)

### Obsah



Bezpečnostní pokyny ..... 4	Úvod
Bezpečnostní pokyny při používání ..... 9	
Popis součástí ..... 10	
Příprava ..... 12	
Základní ovládání ..... 14	Ovládání
Automatické funkce (Funkce čištění, praktické funkce) ..... 16	
Odsávání zápachu, Automatické čištění trysky, Oplach před použitím WC, Automatické spláchnutí	
Nastavení teploty (WC sedátko, teplá voda) ..... 18	
Funkce pro úsporu energie ..... 20	Údržba
Údržba ..... 24	
• Řídicí jednotka ..... 25	
• Tryska ..... 26	
Čištění trysky	
• Pachový filtr ..... 27	
• Režim odstranění vodního kamene / odvápnění ..... 28	
• Vypouštěcí ventil vodního filtru ... 32	
• Tryska s funkcí spray ..... 33	Ostatní
Změna nastavení ..... 34	
Užitečné rady ..... 40	
• Jestliže voda neteče kvůli přerušení dodávky vody ..... 40	
• Jestliže nefunguje dálkový ovladač ..... 40	
• Ochrana před poškozením mrazem ..... 41	
• Delší doba nepoužívání ..... 42	
• Způsob odstranění průvodce funkcemi ..... 44	
Odstraňování problémů ..... 45	
Technické údaje ..... 50	
Bezpečnostní upozornění ..... 51	
Záruka ..... 52	
Důležité informace ..... 54	

	<b>Jakmile se posadíte</b>	<b>Jakmile si stoupnete</b>
Odstranění zápachu z mísy.	Odsávání zápachu	Automatické odsávání zápachu
Před každým použitím je automaticky rozstříknuta voda na povrch vnitřní plochy mísy. Vzhledem k hydrofilní povaze keramiky se odpad snáze odplavuje.	Oplach před použitím WC	
Čištění trysky pomocí antibakteriální vody „ewater+“.		Automatické čištění trysky



# Bezpečnostní pokyny

Tyto bezpečnostní pokyny jsou důležité pro zajištění bezpečného používání. Dbejte na jejich dodržování, abyste používali výrobek správně.

## Symbole a jejich význam

	<b>VAROVÁNÍ</b>	Nebezpečí smrti nebo vážného úrazu.
	<b>UPOZORNĚNÍ</b>	Nebezpečí úrazu nebo poškození majetku.

Následující symboly slouží k upozornění na důležité bezpečnostní pokyny týkající se používání výrobku.

Symbol	Význam
	Tento symbol označuje zakázaný způsob používání výrobku.
	Tento symbol upozorňuje na nezbytný krok při používání výrobku.

- Tento výrobek je klasifikován jako zařízení třídy Ia a musí být uzemněn.
- Nainstalujte tento výrobek tak, aby byl jeho jistič snadno přístupný.
- Toto zařízení nesmí používat osoby s omezenými fyzickými, smyslovými nebo duševními schopnostmi (včetně dětí), nebo osoby s nedostatkem zkušeností a znalostí, pokud nejsou pod dohledem nebo nebyly poučeny o správném používání zařízení osobou odpovědnou za jejich bezpečnost. Děti by měly být pod dozorem, aby bylo zaručeno, že si se zařízením nehrají.
- Použijte sadu nové hadice dodanou s tímto výrobkem. Nepoužívejte opětovně sadu staré hadice.

## **VAROVÁNÍ**

**Nedotýkejte se přípojovací části síťového kabelu mokřými rukama.**

- V takovém případě by mohlo dojít k úrazu elektrickým proudem.

**Dbejte na to, aby se na řídicí jednotku nebo přípojovací část síťového kabelu nedostala voda ani čisticí prostředek.**

- V takovém případě by mohlo dojít ke vzniku požáru, úrazu elektrickým proudem, přehřátí nebo zkratu.
- V takovém případě by mohlo dojít k prasknutí výrobku a následnému zranění nebo vzniku škod způsobených vodou.

**Výrobek nikdy nedemontujte, neopravujte ani neupravujte.**

- V takovém případě by mohlo dojít ke vzniku požáru, úrazu elektrickým proudem, přehřátí, zkratu nebo poruše.

**Neinstalujte výrobek v pohyblivých dopravních prostředcích, jako jsou kolová vozidla nebo plavidla.**

- V takovém případě by mohlo dojít ke vzniku požáru, úrazu elektrickým proudem, zkratu nebo poruše.
- WC sedátko, poklop, řídicí jednotka a ostatní součásti by se mohly uvolnit a upadnout, což by mohlo způsobit zranění.

# VAROVÁNÍ

## **Pokud dojde k výskytu poruchy, přestaňte výrobek používat.**

- V případě poruchy nebo jiných problémů vypněte napájení přepnutím vypínače do polohy OFF (Vypnuto).  
Zavřením uzavíracího ventilu vody zastavte přívod vody.  
Možné poruchy:
  - Únik vody z přívodního potrubí nebo řídicí jednotky.
  - Výrobek je prasklý nebo poškozený.
  - Výrobek vydává divný zvuk nebo je cítit nepříjemný zápach.
  - Z výrobku uniká kouř.
  - Výrobek je nezvykle horký.
  - Doraz WC sedátka není na správném místě.
- Při pokračování v používání po vzniku poruchy může dojít k požáru, úrazu elektrickým proudem, přehřátí, zkratu, zranění nebo škodám způsobeným vodou.

## **Používejte pouze vodu, kterou povolují zákony a vyhlášky v místě instalace.**

### **Používejte výhradně pitnou vodu.**

### **Nepoužívejte mořskou ani recyklovanou vodu.**

- V takovém případě by mohlo dojít k podráždění pokožky a poruše výrobku.

## **Nedotýkejte se připojovací části síťového kabelu během bouřky.**

- V takovém případě by mohlo dojít k úrazu elektrickým proudem.

## **Zabraňte kontaktu hadice pro přívod vody se síťovým kabelem.**

- V takovém případě by mohlo dojít ke vzniku kondenzace a následnému požáru, úrazu elektrickým proudem, přehřátí nebo zkratu.



## **Neprovádějte žádné činnosti, při kterých by se mohl poškodit síťový kabel či zástrčka.**

Nevystavujte síťové kabely nárazům, netahejte za ně, nadměrně je neohýbejte a ani je nepoškozujte, neupravujte a nezahřívajte.

Rovněž neumísťujte na síťové kabely žádné těžké předměty, nesvazujte je a zabraňte jejich přiskřípnutí.

- Použití poškozeného síťového kabelu může mít za následek vznik požáru, úraz elektrickým proudem, přehřátí nebo zkrat.

## **Nepoužívejte žádný jiný zdroj napájení, než který je uveden.**

**220–240 V stř., 50 Hz**

- V takovém případě by mohlo dojít ke vzniku požáru nebo nadměrnému zahřívání.

## **Abyste předešli nebezpečí popálení, smrti v důsledku úrazu elektrickým proudem, vzniku požáru nebo jinému zranění:**

- Nikdy nepoužívejte tento výrobek, pokud je poškozen síťový kabel nebo napájecí část, pokud výrobek nepracuje správně, pokud došlo k pádu nebo poškození výrobku nebo pokud byl výrobek vystaven vodě. Vraťte výrobek společnosti TOTO Europe GmbH, která jej zkontroluje a provede opravu.
- Nikdy neblokujte vzduchové otvory výrobku ani výrobek nepokládejte na měkký povrch, jako je například postel nebo pohovka, protože by mohlo dojít k zablokování vzduchových otvorů. Zabraňte vniknutí vláken, vlasů nebo podobného materiálu do vzduchových otvorů.
- Nikdy nepoužívejte výrobek, pokud jste ospalí nebo unavení.
- Nikdy nevkládejte žádné předměty do jakéhokoli otvoru nebo hadice.
- Nepoužívejte výrobek ve venkovním prostředí, kde se používají aerosolové rozprašovače nebo kde se rozvádí kyslík.

## **Nepoužívejte cigarety ani jiné zdroje otevřeného ohně v blízkosti výrobku.**

- V takovém případě by mohlo dojít ke vzniku požáru.

# Bezpečnostní pokyny (pokračování)

## **VAROVÁNÍ**



### **Nesedíte na sedátku dlouhou dobu.**

- Mohlo by dojít ke vzniku popálenin vlivem nízkých teplot.  
Aby se u následujících osob zabránilo během používání vzniku popálenin vlivem středních teplot, měla by jiná osoba vypnout vyhřívání WC sedátka.
  - Malé děti, starší osoby a ostatní uživatelé, kteří nejsou schopni nastavit si správnou teplotu sami.
  - Nemocné, fyzicky postižené nebo jiné osoby s omezenou schopností pohybu.
  - Osoby užívající léky způsobující ospalost (léky na spaní, léky proti nachlazení), podnapilé osoby, unavené osoby nebo jakékoli jiné osoby, které by mohly usnout.

### **Abyste předešli nebezpečí popálení, smrti v důsledku úrazu elektrickým proudem, vzniku požáru nebo jinému zranění:**

- Pokud tento výrobek používají děti nebo invalidní osoby nebo pokud je výrobek používán v jejich blízkosti, je nutný pečlivý dohled.
- Používejte tento výrobek pouze k určenému účelu způsobem uvedeným v této příručce. Nepoužívejte příslušenství, které není doporučeno výrobcem.
- Vedte síťový kabel ve větší vzdálenosti od zahřátých povrchů.
- Připojte tento výrobek pouze k řádně uzemněnému napájecímu zdroji (zařízení).
- Nádržka smí být naplněna pouze vodou.

### **Toto je elektrický výrobek. Neinstalujte jej do míst, ve kterých by se na něj mohla dostat voda, nebo do míst s tak vysokou vlhkostí, že by mohlo dojít k tvorbě vody na povrchu tohoto výrobku. Při používání výrobku v koupelně zajistěte řádné proudění vzduchu prostřednictvím ventilátoru nebo větracího otvoru.**

- V opačném případě by mohlo dojít ke vzniku požáru nebo úrazu elektrickým proudem.



### **Výrobek vždy připojte k přívodu studené vody.**

- Při připojení k přívodu teplé vody by mohlo dojít k popálení pokožky a poškození výrobku.

### **Zkontrolujte, zda je správně připojen síťový kabel.**

- V opačném případě by mohlo dojít ke vzniku požáru, přehřátí nebo zkratu.  
(Při instalaci tohoto výrobku dodržujte místní zákony a nařízení týkající se instalace.)

### **Pokud je síťový kabel poškozen, nechejte jej vyměnit výrobcem nebo jiným odborným technikem, abyste zabránili vzniku jakéhokoli nebezpečí.**

### **Před prováděním údržby nebo kontroly vždy přepněte vypínač do polohy „OFF“ (Vypnuto).**

- V opačném případě by mohlo dojít k úrazu elektrickým proudem nebo poruše.

### **Pokud se elektrolyt unikající z baterie dostane na vaši pokožku nebo oděv, omyjte je čistou vodou.**

- Elektrolyt může poškodit oči nebo pokožku.

# UPOZORNĚNÍ

## **Nepoužívejte výrobek, pokud je řídicí jednotka nestabilní.**

- V takovém případě by se mohla řídicí jednotka uvolnit a spadnout, což by mohlo způsobit zranění. (V případě výskytu vůle u řídicí jednotky se obraťte na instalatéra/montážníka, prodejce nebo zákaznické středisko společnosti TOTO. Kontaktní informace naleznete na zadní straně příručky.)

## **Pokud je výrobek poškozen, nedotýkejte se poškozené části.**

- V takovém případě by mohlo dojít k úrazu elektrickým proudem nebo zranění. Ihned proveďte výměnu.

## **Nevystavujte WC sedátko, poklop a řídicí jednotku působení nadměrné síly, mechanickým otřesům, nárazům a přílišnému zatížení (způsobenému například stoupnutím). Rovněž nepokládejte na WC sedátko, poklop a řídicí jednotku žádné těžké předměty.**

- V takovém případě by mohla řídicí jednotka prasknout nebo se uvolnit a spadnout, což by mohlo způsobit zranění.
- V takovém případě by mohlo dojít k poškození výrobku a následnému zranění nebo vzniku škod způsobených vodou.

## **Nezvedejte tento výrobek za WC sedátko nebo poklop.**

## **Nezvedejte WC sedátko nebo poklop, pokud jsou na horní straně řídicí jednotky položeny předměty.**

- V takovém případě by se mohla řídicí jednotka uvolnit a spadnout, což by mohlo způsobit zranění.

## **Abyste předešli nebezpečí smrti v důsledku úrazu elektrickým proudem:**

- Nepoužívejte výrobek během koupání.
- Neumisťujte ani neskladujte výrobek v místech, kde by mohl spadnout do vany nebo umyvadla.
- Neponořujte jej do vody ani jiných kapalin.
- Nepoužívejte výrobek, pokud spadl do vody. Vypněte jistič v rozvaděči.

## **Při údržbě plastových dílů (řídicí jednotka atd.) nebo hadice pro přívod vody použijte neutrální kuchyňský čisticí prostředek zředěný s vodou. Nepoužívejte níže uvedené čisticí prostředky.**

### **WC čistič, čisticí prostředek do domácnosti, benzin, ředidlo, práškový čisticí prostředek nebo nylonový kartáč.**

- Tyto prostředky by mohly způsobit poškození nebo prasknutí plastových dílů a následné zranění nebo poruchu výrobku.
- Tyto prostředky by mohly poškodit hadici pro přívod vody a způsobit únik vody.

## **Abyste zabránili náhlému úniku vody, nedemontujte vypouštěcí ventil vodního filtru, pokud je uzavírací ventil otevřený.**

- V takovém případě by začala voda stříkat ven. (Pokyny k čištění vypouštěcího ventilu vodního filtru naleznete na straně 32.)

## **Chraňte hadici pro přívod vody před zkroucením nebo přiskřípnutím. Zabraňte jejímu poškození ostrým předmětem.**

- V opačném případě by mohlo dojít k úniku vody.



# Bezpečnostní pokyny (pokračování)

## UPOZORNĚNÍ

**V případě úniku vody vždy zavřete uzavírací ventil.**

**Pokud je pravděpodobné, že okolní teplota klesne na 0 °C nebo méně, zabraňte poškození potrubí a hadic způsobenému mrazem.**

- Při zamrznutí vodovodního potrubí může dojít k jeho prasknutí nebo poškození řídicí jednotky a následnému úniku vody.
- Abyste zabránili zamrznutí potrubí a hadic v zimních měsících, regulujte teplotu v místnosti.
- Vypusťte vodu.

**Pokud nebudete výrobek delší dobu používat, zavřete uzavírací ventil, vypusťte vodu z řídicí jednotky a hadice pro přívod vody a potom přepněte vypínač do polohy „OFF“ (Vypnuto).**

- Při opětovném použití výrobku nejdříve zajistěte naplnění výrobku vodou. V opačném případě by mohlo dojít ke kontaminaci vody v nádržce a následnému zanícení pokožky či jiným problémům. (Pokyny k doplnění vody naleznete na straně 43.)
- Pokud ponecháte výrobek zapnutý, může dojít ke vzniku požáru nebo přehřátí.

**Při instalaci vypouštěcího ventilu vodního filtru se ujistěte, že je řádně upevněn ve správné poloze.**

- V případě nedostatečného utažení může dojít k úniku vody.

**Pokud dojde k ucpání mísy, přepněte vypínač do polohy OFF (Vypnuto) a odstraňte příčinu ucpání.**

- Při aktivaci funkce „Automatické spláchnutí“ by došlo k přetečení odpadní vody z mísy a možnému vzniku škod způsobených vodou.
- K odstranění ucpání mísy použijte k tomu určené běžně dostupné nástroje.

**Pevně zatlačte řídicí jednotku na bidetovací sedátko.**

- Při správném zatlačení řídicí jednotky uslyšíte cvaknutí. Potom se pokuste za řídicí jednotku mírně zatáhnout, abyste se ujistili, že se neodpojí.
- V opačném případě by se mohla řídicí jednotka uvolnit, což by mohlo způsobit zranění.

**Při vkládání baterií dbejte na správnou orientaci kladného a záporného pólu.**

**Vybité baterie ihned vyjměte.**

**Při výměně baterií:**

**Vyměňte obě baterie za nové.**

**Použijte obě baterie stejné značky (může se jednat o jakoukoli běžně dostupnou značku).**

- V opačném případě by mohlo dojít k úniku elektrolytu z baterií, tvorbě tepla, jejich prasknutí nebo vznícení.

**Pokud nebudete výrobek delší dobu používat, vyjměte baterie z dálkového ovladače.**

- V opačném případě by mohlo dojít k úniku elektrolytu z baterií.



# Bezpečnostní pokyny při používání

## ■ Zabránění vzniku poruch

- Nezakrývejte vysílač nebo přijímač dálkového ovladače.

### < Spínač sedátka >

- Jestliže si sednete na WC sedátko, aktivuje se spínač sedátka, což umožní používat různé funkce. (Při AKTIVACI spínače sedátka uslyšíte cvaknutí.)

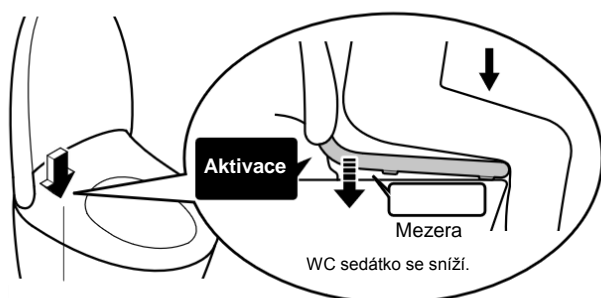

- Posadte se na zadní část WC sedátka.
  - Pokud si nesednete na WC sedátko správně, spínač sedátka se neaktivuje.



### Poznám

- Pokud výrobek používá dítě, nemusí se spínač sedátka aktivovat v důsledku jeho nízké tělesné hmotnosti.
- Jelikož je WC sedátko určeno k pohybu nahoru a dolů, ie mezi dorazv sedátka a mísou mezera.

## ■ Zabránění poškození

- Otřete plastové části, jako například řídicí jednotku a dálkový ovladač, měkkým a řádně vyždímaným hadříkem.



- Neopírejte se o WC poklop.



## ■ Zabránění poruchám a chybám

- V případě nebezpečí úderu blesku přepněte vypínač do polohy OFF (Vypnuto).
- Potah WC sedátka nebo poklopu nelze použít. (Snímače sedátka by nemusely pracovat správně.)



- Nemočte na řídicí jednotku, WC sedátko nebo trysku. (V takovém případě by mohlo dojít k poruše nebo zabarvení.)
- Netlačte na ovládací panel dálkového ovladače přílišnou silou.
- Pokud k čištění výrobku použijete WC čistič, opláchněte jej během 3 minut a nechte WC sedátko i poklop odklopené. (Pokud by se výpary WC čističe dostaly do řídicí jednotky, mohlo by dojít k poruše.)
  - Setřete veškeré zbytky čisticího prostředku z mísy.
- Nevystavujte výrobek přímému slunečnímu světlu. (Mohlo by to způsobit změny v barevnosti, nerovnoměrné vyhřívání sedátka, poruchu dálkového ovladače nebo poruchu výrobku v důsledku teplotních změn.)
- Rádía a podobná zařízení používejte ve větší vzdálenosti od výrobku. (Výrobek by mohl způsobovat rušení rádiového signálu.)
- Jestliže používáte sedátko pro dítě nebo polstrovanou židličku, po použití je odložte. (Pokud byste je ponechali nainstalované, nemuselo by být možné využívat některé funkce.)
- Netlačte na dálkový ovladač přílišnou silou. (Mohlo by dojít k poruše.)
  - Pokud nebudete dálkový ovladač používat, vložte jej do držáku, aby vám nespadl. Chraňte jej před vodou.
- Na WC sedátko a poklop nepokládejte žádné předměty a netlačte na ně rukama. (V takovém případě by mohlo dojít k aktivaci spínače sedátka a políití podlahy vodou, pokud by byla stisknuta tlačítka na dálkovém ovladači a teplá voda by vystříkla z trysky.)

### Mytí zadních partií, jemné mytí zadních partií a mytí předních partií

- **Tyto funkce slouží k smytí nečistot z dané části těla.**
- **Neprovádějte mytí příliš často nebo příliš dlouho.** Mohlo by dojít k smytí přirozené bakteriální mikroflóry a narušení tělesné bakteriální rovnováhy.
- **Osoby, kterým jsou na příslušnou část těla podávána léčiva nebo danou část těla léčí, by se měly před použitím tohoto výrobku poradit s lékařem.**

# Popis součástí

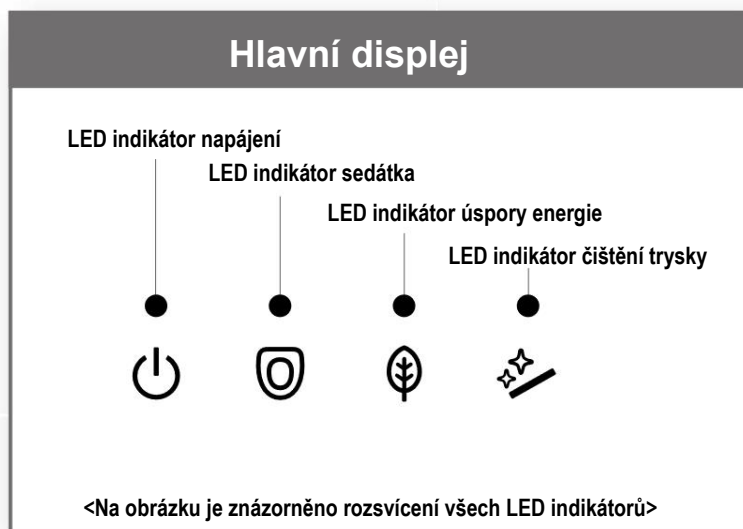

## Zadní strana řídicí jednotky

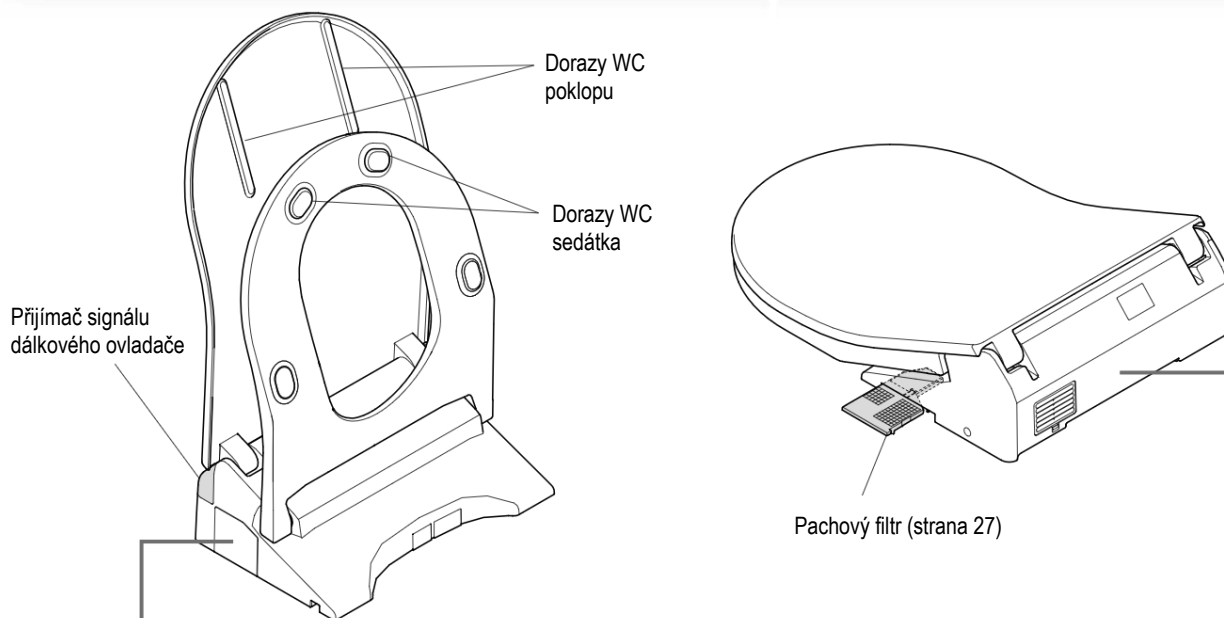
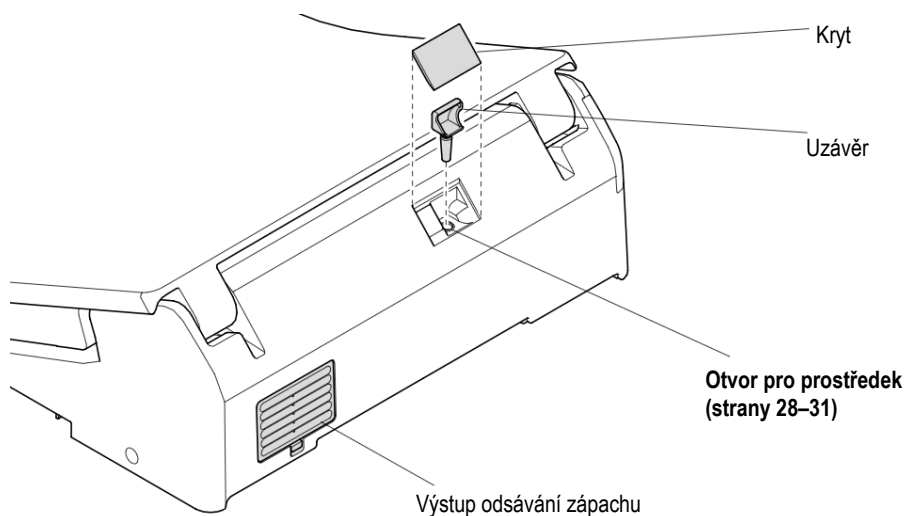

## Levá strana řídicí jednotky

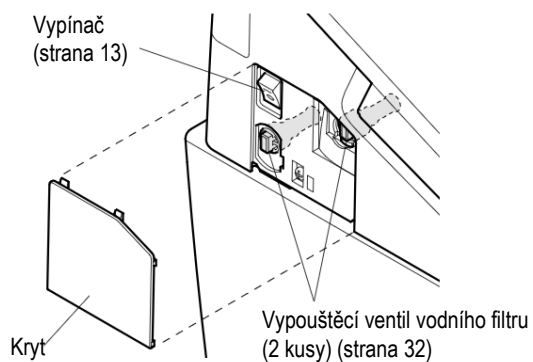

V této uživatelské příručce jsou uvedena vyobrazení modelu TCF895CG a TCF894CG. Tvar WC sedátka a poklopu se liší podle modelu.

# Příprava

## První použití výrobku

### 1. Vložení baterií

**1** Vyměte dálkový ovladač z držáku.

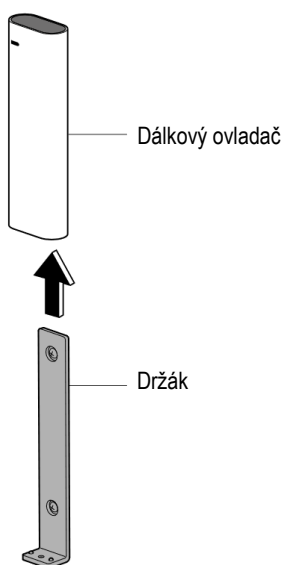

**2** Otevřete kryt baterií a vložte dvě baterie velikosti AA.

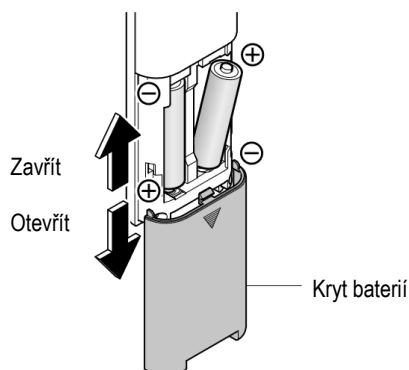

- Při správném vložení baterií se asi na 2 sekundy rozsvítí všechny LED indikátory na dálkovém ovladači.

**3** Vložte dálkový ovladač do držáku.

- Informace o bateriích
  - Používejte suché alkalické baterie.
  - Aby nedošlo k prasknutí baterií nebo úniku elektrolytu, dodržujte „Bezpečnostní pokyny“. (strany 6, 8)

### Pokud je dálkový ovladač zabezpečen

**1** Odšroubujte šroub z držáku dálkového ovladače.

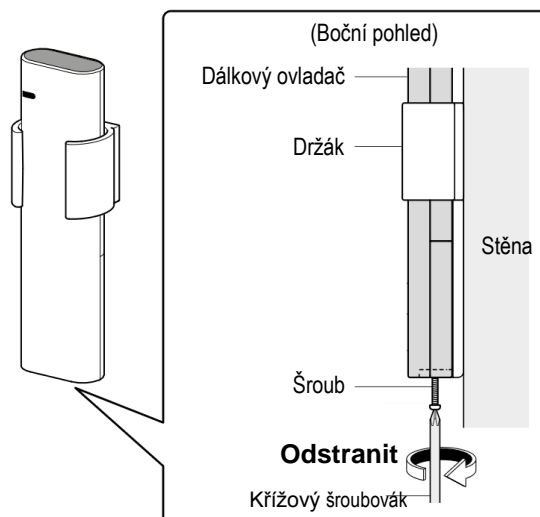

**2** Vyměte dálkový ovladač z držáku.

- **Opětovné zabezpečení dálkového ovladače**  
Zašroubujte a utáhněte šroub.  
(Přílišné utážení může poškodit díly jako například držák.)

## 2. Zapnutí napájení

- 1** Zapněte jistič v rozvaděči.  
 • Tryska se vysune a potom se opět zasune.

- 2** Zkontrolujte, zda svítí LED indikátor napájení.

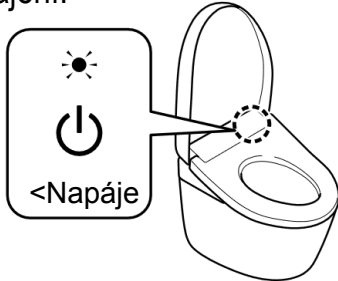

<Pokud indikátor nesvítí>

- (1) Sejměte kryt na levé straně řídicí jednotky a přepněte vypínač do polohy „ON“ (Zapnuto).

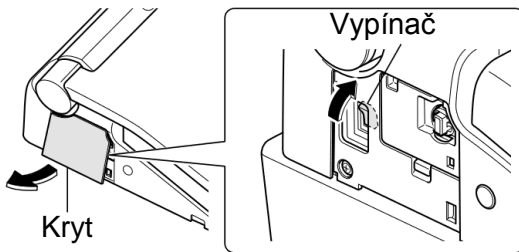

- (2) Nasadte kryt zpět. (strana 25)

<Pokud indikátor nesvítí, ale vypínač je v poloze „ON“ (Zapnuto)>

- Zapněte napájení pomocí dálkového ovladače.

### Ovládání pomocí zadní strany dálkového ovladače

-  Stiskněte tlačítko funkce „Zapnutí/vypnutí napájení“ asi na 3 sekundy nebo déle.

### Ovládání pomocí přední strany dálkového ovladače

- Doporučeno, pokud je dálkový ovladač zabezpečen proti krádeži atd.

-  Stiskněte tlačítko funkce „Mytí s kmitavým pohybem“ asi na 10 sekund nebo déle.

## 3. Otevření uzavíracího ventilu

- 1** Zcela otevřete uzavírací ventil.

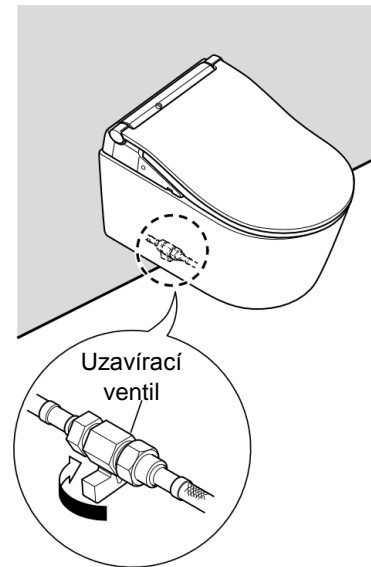

## Vypnutí napájení

Sejměte kryt na levé straně řídicí jednotky a přepněte vypínač do polohy „OFF“ (Vypnuto).

- LED indikátor napájení zhasne.

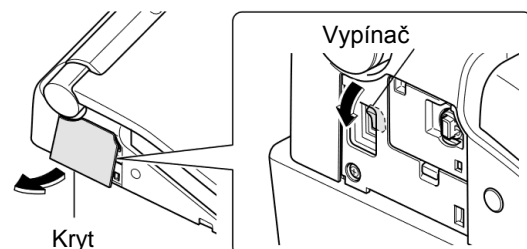

# Základní ovládání

Používejte ovládací prvky na dálkovém ovladači. Jakmile řídicí jednotka přijme signál, uslyšíte pípnutí.

### Ukončení

- „Ukončení“  
Činnost se ukončí.

### Mytí

„Mytí zadních partií“  
Provede se mytí zadních partií.

---

„Jemné mytí zadních partií“  
Provede se mytí zadních partií mírným tlakem vody.

Po každém stisknutí tlačítka se bude nastavení měnit mezi a .

---

„Mytí předních partií“  
Slouží jako bidet pro dámy.

### „Čištění trysky“

Čištění trysky pomocí antibakteriální vody „ewater+“.

- Trysku lze automaticky vyčistit po použití funkcí mytí (mytí zadních partií, mytí předních partií atd.). (strana 16 v příručce)

### Funkce, které lze aktivovat při stisknutí tlačítka během režimu „Mytí zadních partií“, „Jemné mytí zadních partií“ a „Mytí předních partií“.

### Poznámka

Pokud si sednete až na zadní část WC sedátka, budete moci snáze nastavit polohu trysky a omezit střikání.

---

„Mytí s kmitavým pohybem“  
Tryska se pohybuje dozadu a dopředu, čímž je zajištěno důkladné mytí zadních partií.

„Pulzní mytí“  
Provede se mytí se střídáním slabého a silného tlaku vody.

Po každém stisknutí tlačítka se bude nastavení měnit mezi „ON“ (Zapnuto)

---

### „Nastavení tlaku vody“

□ □ □ □ □

-            +

Můžete nastavit tlak vody na některou z pěti úrovní.  
([-] jemnější, [+] silnější)

- Po stisknutí tlačítka „Nastavení tlaku vody“ se nastavená úroveň rozsvítí na 10 sekund.
- Při stisknutí některého z tlačítek mytí (mytí zadních partií, jemné mytí zadních partií, mytí předních partií) bude rovněž po dobu přibližně 10 sekund blikat indikátor signalizující aktuální nastavení.

□ □ □ □ □

-            +

---

### „Nastavení polohy trysky“

□ □ □ □ □

▲            ▼

Pomocí tlačítek [▲] a [▼] si můžete vybrat některou z 5 poloh mytí mezi přední a zadní polohou trysky.

- Po stisknutí tlačítka „Nastavení polohy trysky“ se nastavená úroveň rozsvítí na 10 sekund.
- Při stisknutí některého z tlačítek mytí (mytí zadních partií, jemné mytí zadních partií, mytí předních partií) bude rovněž po dobu přibližně 10 sekund blikat indikátor signalizující aktuální nastavení.

□ □ □ □ □

▲            ▼

### „Osobní nastavení“

Můžete uložit preferovaná nastavení funkcí „Poloha trysky“, „Tlak vody“ a „Teplota teplé vody“.

- Uložení nastavení  
Jestliže probíhá mytí, nastavte funkce „Poloha trysky“, „Tlak vody“ a „Teplota teplé vody“ podle požadavků a potom podržte tlačítko nebo stisknuté 2 sekundy nebo déle.
- Použití  
Stiskněte nebo a potom stiskněte tlačítko požadované funkce mytí.
- Rozsvítí se indikátory s nastavenou úrovní polohy trysky a tlaku vody asi na 10 sekund a rovněž se zobrazí teplota teplé vody.

\*1 Vysílač dálkového ovladače (přední strana, horní strana)

## Spláchnutí\*2



„Plné spláchnutí“  
Provede se plné spláchnutí.



„Úsporné spláchnutí“  
Provede se úsporné spláchnutí.

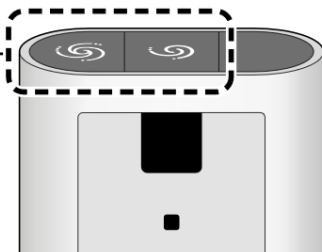

Tato část uvádí přehled nastavení, která lze nakonfigurovat pomocí dálkového ovladače.

- Podrobný popis naleznete na příslušných stranách.

## Teplota

Nastavení teploty (strana 18)



„Teplota WC sedátka“



„Teplota teplé vody“

Zadní strana dálkového ovladače

## Funkce pro úsporu energie

Úspora energie (strana 22)



„Časovač pro úsporu energie“



„Automatická úspora energie“



„Automatická úspora energie+“

## Automatické funkce\*

Změna nastavení (strana 36)



„Automatické spláchnutí“



„Zapnutí/vypnutí napájení“

- Při stisknutí na 3 sekundy nebo déle se zapne/vypne napájení.
- Pokud je dálkový ovladač zabezpečen proti krádeži (strana 13, krok 2-2)



„Potvrzení nastavení“

- Aktuální nastavení lze zjistit podle LED indikátorů.



„Čištění trysky“

- Čištění s vysunutím trysky. (strana 26)
- Při výměně trysky s funkcí spray (strana 33)



Výstražná ikona vybitých baterií (strana 40)

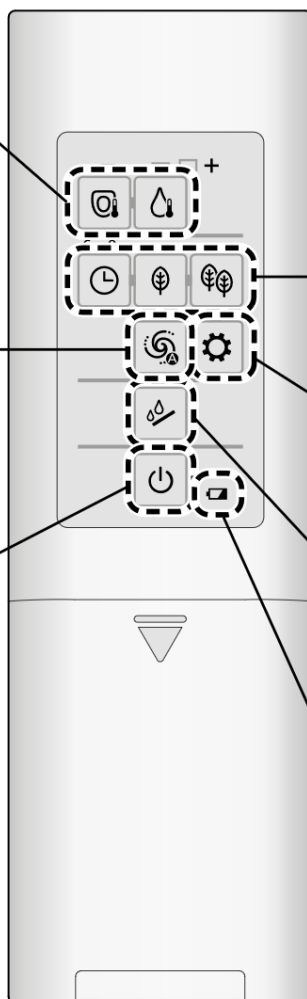

\*2 Kromě TCF894CG a TCF896CG.

# Automatické funkce

## Funkce čištění, praktické funkce

Antibakteriální voda „ewater+“<sup>\*1</sup> slouží k automatickému vyčištění trysky.

- Níže jsou popsány funkce při výchozím nastavení.

**Jakmile se přiblížíte**

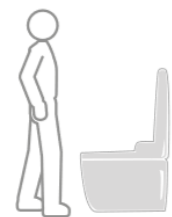

**Jakmile se posadíte<sup>\*2</sup>**



**Jakmile si stoupnete<sup>\*2</sup>**



Rozsvícením signalizuje činnost funkcí „Čištění“.

### LED indikátor čištění trysky

Rozsvícením signalizuje činnost funkcí „Automatické čištění trysky“ nebo „Čištění trysky“.



Během funkcí „Automatické čištění trysky“ nebo „Čištění trysky“: bliká



### Poznámka

### Změna nastavení

Odstranění zápachu z mísy  
**Odsávání zápachu**



**Aktivace odsávání zápachu**



**Aktivace automatického odsávání zápachu**  
(Po přibližně 10 sekundách)  
→ Ukončení činnosti po uplynutí přibližně 60

- Pachový filtr vyžaduje pravidelnou údržbu. (strana 27)

- Zapnutí/vypnutí funkce „Odsávání zápachu“
- Zapnutí/vypnutí funkce „Automatické odsávání zápachu“

Čištění trysky pomocí antibakteriální vody „ewater+“<sup>\*1</sup>  
**Automatické čištění trysky**



**Automatické vyčištění trysky**  
(Po přibližně 25 sekundách)

- Pouze v případě použití funkcí mytí.  
→ Tryska se vysune a antibakteriální voda „ewater+“<sup>\*1</sup> bude vytékat ze základny trysky.

- Pokud se funkce mytí (mytí zadních a předních partií atd.) nepoužijí po dobu 8 hodin, dojde k automatickému vyčištění trysky. (Bude vytékat voda, která čistí okolí trysky.)

- Zapnutí/vypnutí funkce „Automatické čištění trysky“

Před každým použitím je automaticky rozstříknuta voda na povrch vnitřní plochy mísy. Vzhledem k hydrofilní povaze keramiky se odpad snáze odplavuje.  
**Oplach před použitím WC**



**Oplach před použitím WC**  
→ Do mísy je rozstříknuta voda.

- Oplach před použitím WC nebude proveden po dobu přibližně 90 sekund od okamžiku, kdy vstanete z WC sedátka.

- Zapnutí/vypnutí funkce „Oplach před použitím WC“

Provedení automatického spláchnutí  
**Automatické spláchnutí<sup>\*3</sup>**



**Provede se spláchnutí<sup>\*4</sup>**  
(Po přibližně 10 sekundách)

- Automatické spláchnutí není k dispozici v následujících případech:  
→ Během 60 sekund od spláchnutí. (Po uplynutí 60 sekund spláchněte pomocí dálkového ovladače.)
- Pokud jste seděli na WC sedátku méně než 6 sekund. (Spláchněte pomocí dálkového ovladače.)
- Spláchnutí se liší podle toho, jak dlouho jste seděli na WC sedátku.  
Asi 6 až 30 sekund: „úsporné spláchnutí“  
Asi 30 sekund nebo déle: „plné spláchnutí“

- Zapnutí/vypnutí funkce „Automatické spláchnutí“
- „Prodleva automatického spláchnutí“ (5 sekund, 10 sekund nebo 15 sekund)

(strana 36 pro obě funkce)

Antibakteriální vodu „ewater+“ lze rovněž použít stisknutím tlačítka na dálkovém ovladači.



Stiskněte tlačítko „Čištění trysky“.



(Při čištění trysky bude voda oplachovat trysku.)

- Čištění s vysunutím trysky.  
→ „Čištění trysky“ (strana 26)

### \*1 Co je antibakteriální voda „ewater+“?

Tato voda obsahující kyselinu chlornou vytvořenou z chloridových iontů nacházejících se v kohoutkové vodě je široce používána k čištění a dezinfekci například potravin, nádobí či kojeneckých lahví.

- U vody ze studny nemusí být možné dosáhnout požadovaného efektu. (Protože množství chloridových iontů je nízké.)
- Antibakteriální voda „ewater+“ pomáhá sice minimalizovat znečištěné povrchy, ale neznamená to, že není nutné provádět čištění.
- Efekt a interval čištění se liší v závislosti na prostředí a podmínkách používání.

\*2 Bude vytékat voda, která čistí okolí trysky.

\*3 Kromě TCF894CG a TCF896CG.

\*4 Automatické spláchnutí není k dispozici, pokud používáte WC ve stoje.

# Nastavení teploty

## WC sedátko, teplá voda

Lze nastavit tři různé úrovně teploty (vysoká, střední, nízká) a možnost „OFF“ (Vypnuto).

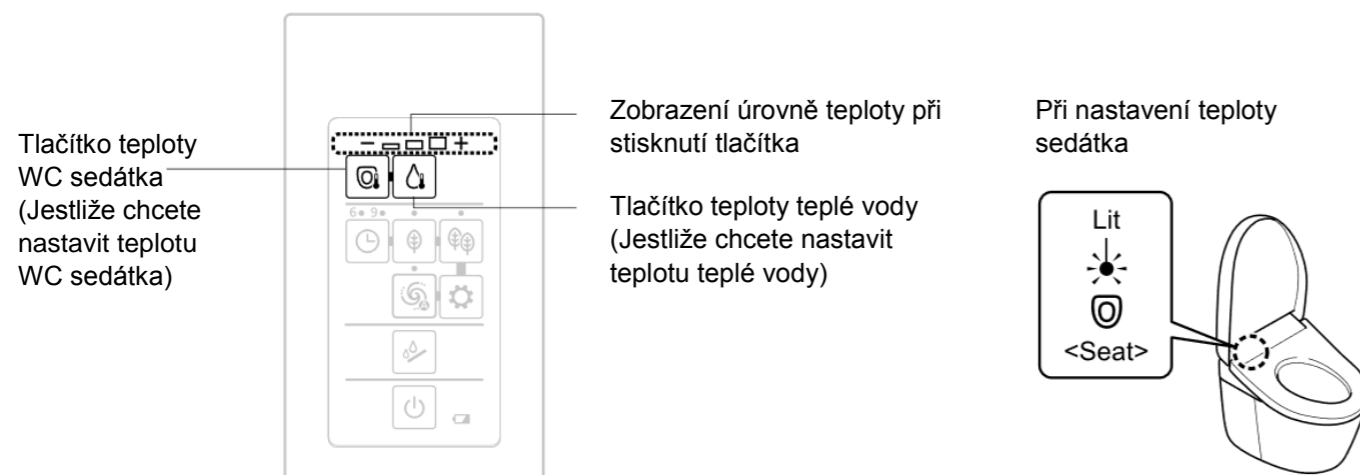

Při nastavení teploty sedátka na „OFF“ (Vypnuto)

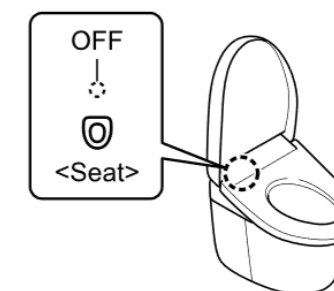

### Nastavení teploty

- 1 Vyjměte dálkový ovladač z držáku.
  - Pokud je dálkový ovladač zabezpečen proti krádeži. (strana 12)
- 2 Stiskněte tlačítko teploty, kterou chcete nastavit
  - („Teplota WC sedátka“), („Teplota teplé vody“).
  - Zobrazí se aktuální úroveň teploty.

Opakovaným stisknutím tlačítka vybraného v kroku 2 nastavte požadovanou úroveň teploty.

3

#### Nastavení se změní při každém stisknutí tlačítka

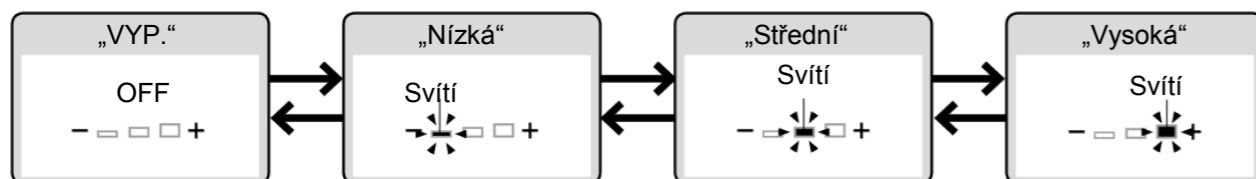

Pokud není tlačítko stisknuto po dobu asi 10 sekund, LED indikátor nastavení teploty zhasne, ale nastavení zůstane zachováno.  
Pokud LED indikátor nastavení teploty zhasne před dokončením nastavení, začněte znovu od kroku 2.

<Nastavení je dokončeno>

- 4 Vložte dálkový ovladač do držáku.
  - Pokud je dálkový ovladač zabezpečen proti krádeži. (strana 12)

### Nastavení teploty teplé vody\*1 a teploty WC sedátka na „OFF“ (Vypnuto)

- 1 Vyjměte dálkový ovladač z držáku.
  - Pokud je dálkový ovladač zabezpečen proti krádeži. (strana 12)
- 2 Vyberte tlačítko teploty, kterou chcete nastavit na „OFF“ (Vypnuto)
  - („Teplota WC sedátka“), („Teplota teplé vody“), a stiskněte jej.
  - Zobrazí se aktuální úroveň teploty.
- 3 Opakovaným stisknutím tlačítka vybraného v kroku 2 nastavte úroveň teploty na „OFF“ (Vypnuto).

3

#### Nastavení se změní při každém stisknutí tlačítka

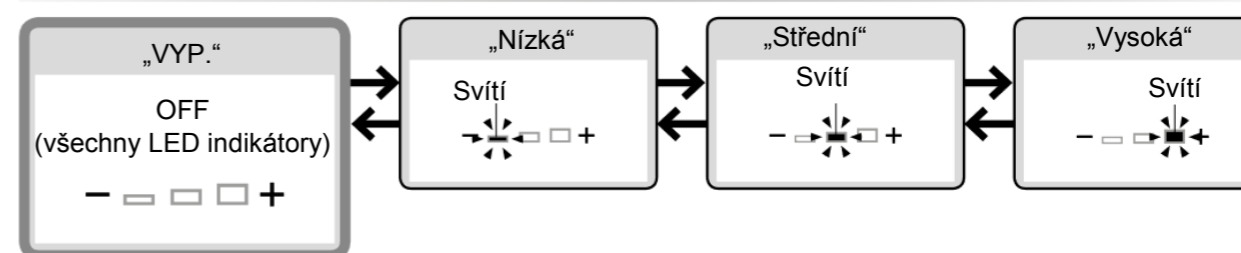

- 4 Vložte dálkový ovladač do držáku.
  - Pokud je dálkový ovladač zabezpečen proti krádeži. (strana 12)

\*1 Aby se zabránilo vzniku kondenzace, neklesne teplota vody pod 20 °C, i když je nastavena možnost „OFF“ (Vypnuto).  
 Jestliže při nastavení příslušné teploty není WC sedátko vyhříváno.  
 → Není zapnuta funkce pro úsporu energie? (strana 20)

# Funkce pro úsporu energie

Typ

Lze vybrat funkce „Automatická úspora energie“, „Automatická úspora energie+“ nebo „Časovač pro úsporu energie“.

Kvůli úspoře energie se teplota WC sedátka sníží (nebo nastaví na „OFF“ (Vypnuto)).

- Funkce „Automatická úspora energie“ potřebuje asi 10 dnů ke stanovení časových intervalů, ve kterých se WC sedátko nepoužívá vůbec nebo jen zřídka.

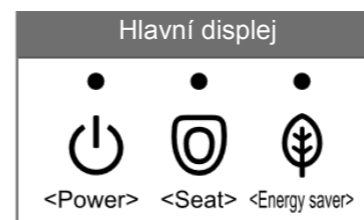

Typ	Situační	Úspora energie je zapnutá		Když je funkce pro úsporu energie v činnosti		AM		PM				
		Hlavní displej		Vyhřívání WC sedátka		0	4	6	8	5	9	0
<b>Automatická úspora energie</b>	Chcete, aby výrobek automaticky šetřil energii. Výrobek rozpozná časové intervaly, kdy není příliš používán, a automaticky sníží teplotu WC sedátka.		→		Nízká	Příklad: Výrobek není používán příliš často od 9 večer do 6 ráno 						
<b>Automatická úspora energie+</b>	Chcete ušetřit více energie. Oproti funkci „Automatická úspora energie“ tato funkce automaticky vypne vyhřívání WC sedátka v době, kdy není WC nikdy používáno.		→		Nízká VYP.	Příklad: Výrobek není používán od půlnoci do 4 ráno 						
<b>Časovač pro úsporu energie</b>	Chcete šetřit energii pouze v předem stanoveném časovém intervalu. (6 hodin, 9 hodin) Po nastavení bude vyhřívání WC sedátka během stanoveného časového intervalu automaticky každý den vypnuto.			→		VYP.	Příklad: Nastaveno od 8 ráno do 5 odpoledne 					
<b>Časovač pro úsporu energie a Automatická úspora energie / Automatická úspora energie+</b>	Chcete šetřit hodně energie pomocí funkcí „Automatická úspora energie“ a „Časovač pro úsporu energie“. Při nastavení obou funkcí „Časovač pro úsporu energie“ i „Automatická úspora energie“ / „Automatická úspora energie+“ bude funkce „Automatická úspora energie“ / „Automatická úspora energie+“ pracovat, pokud nebude funkce „Časovač pro úsporu energie“ v činnosti.			→	<ul style="list-style-type: none"> <li>• Během činnosti funkce „Automatická úspora energie“ / „Automatická úspora energie+“: Stejný LED indikátor jako v případě funkce „Automatická úspora energie“ / „Automatická úspora energie+“ (viz výše)</li> <li>• Během činnosti funkce „Časovač pro úsporu energie“: Stejný LED indikátor jako v případě funkce „Časovač pro úsporu energie“ (viz výše)</li> </ul>	Nízká VYP.	Příklad: Při společném použití funkcí „Časovač pro úsporu energie“ a „Automatická úspora energie+“ 					

- I když je funkce pro úsporu energie zapnutá (tj. vyhřívání WC sedátka je nastaveno na nízkou teplotu nebo vypnuto), WC sedátko se zahřeje na nastavenou teplotu přibližně za 15 minut. (LED indikátor na hlavním displeji se vrátí do stavu jako v případě zapnuté funkce pro úsporu energie.)

\*1 Informace o nastavení teploty WC sedátka najdete na straně 22.

\*2 Časový interval, kdy je vyhřívání WC sedátka nastaveno na nízkou teplotu.

\*3 Časový interval, kdy je vyhřívání WC sedátka vypnuto.

**Nastavení funkce pro úsporu energie – viz strana 22 a 23**

# Funkce pro úsporu energie

Způsob nastavení

Zadní strana dálkového ovladače

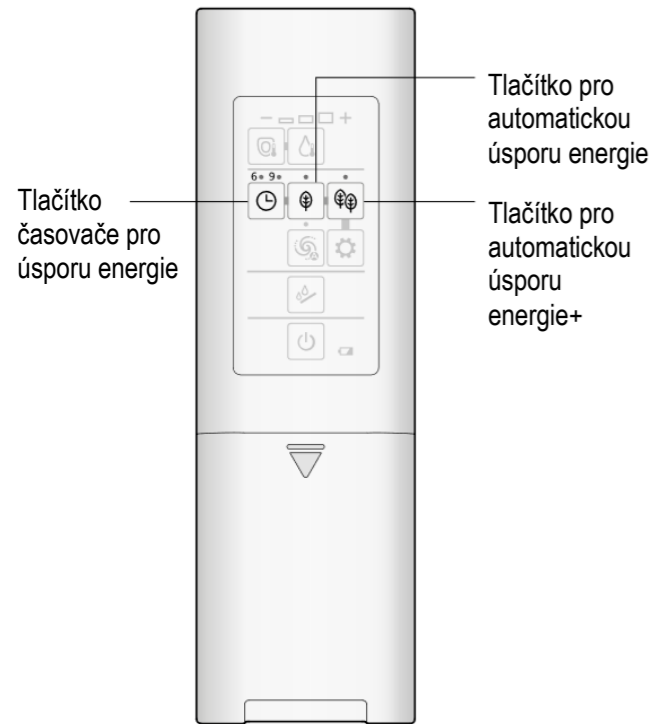

## Automatická úspora energie

1

Stiskněte tlačítko „Automatická úspora energie“.

Nastavení se změní při každém stisknutí tlačítka

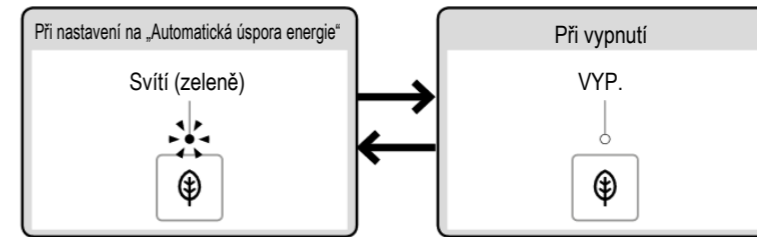

## Automatická úspora energie+

1

Stiskněte tlačítko „Automatická úspora energie+“.

Nastavení se změní při každém stisknutí tlačítka

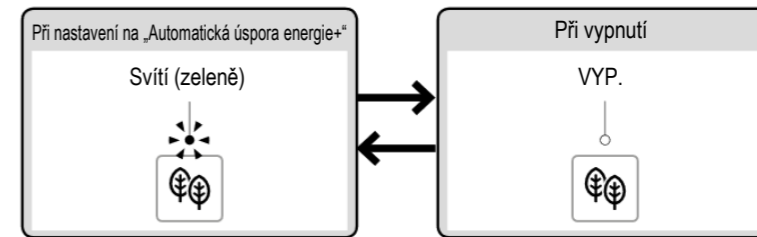

## Časovač pro úsporu energie

- Aktivujte funkci pro úsporu energie v požadované době spuštění.

Příklad: úspora energie od 1 v noci do 7 ráno (po dobu 6 hodin)

1

V čase 1:00



Stiskněte tlačítko „Časovač pro úsporu energie“.

Opakovaně stiskněte tlačítko „Časovač pro úsporu energie“, dokud se nerozsvítí \*LED indikátor „6“.

Nastavení se změní při každém stisknutí tlačítka

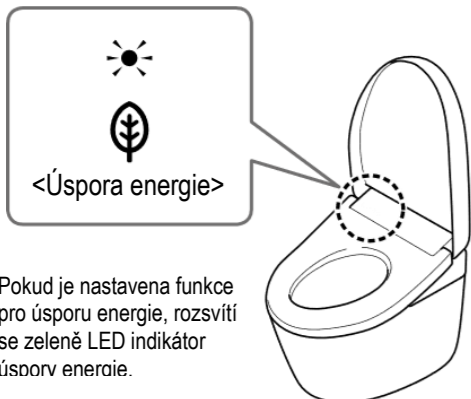
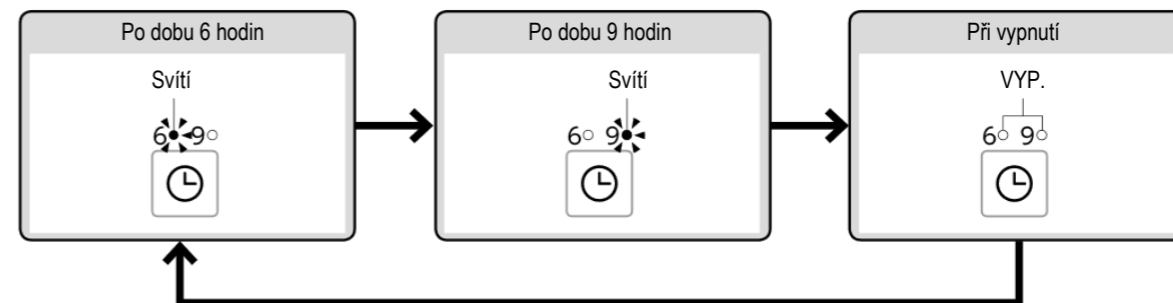

Pokud je nastavena funkce pro úsporu energie, rozsvítí se zelené LED indikátor úspory energie.

# Údržba

## ⚠ VAROVÁNÍ



Před prováděním údržby nebo kontroly vždy přepněte vypínač do polohy „OFF“ (Vypnuto).  
(V opačném případě by mohlo dojít k úrazu elektrickým proudem nebo poškození a poruše.)

Z bezpečnostních důvodů přepněte vypínač před prováděním údržby do polohy „OFF“ (Vypnuto).<sup>\*1</sup>

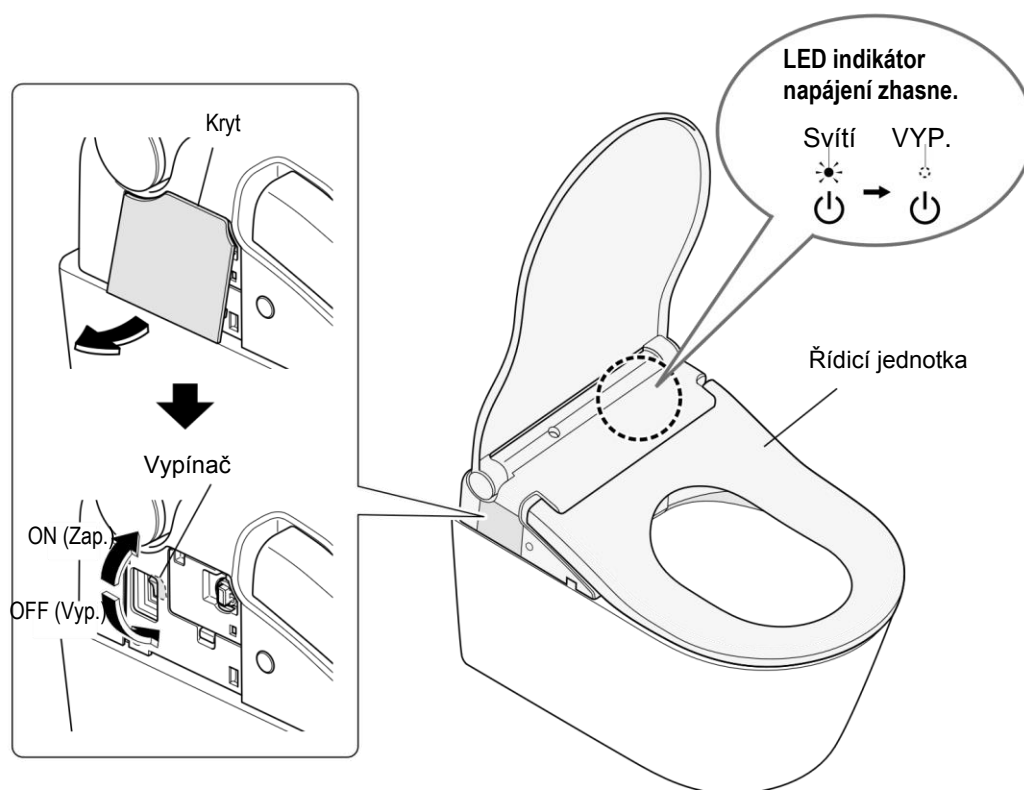

Nepoužívejte suchý hadřík nebo toaletní papír na plastové díly.  
(Mohou způsobit poškození.)

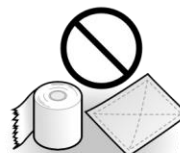

\*1 Neplatí při použití funkce „Čištění trysky“, „Režim odstranění vodního kamene / odvápnění“ nebo „Tryska s funkcí spray“.

# Řídicí jednotka

## Řídicí jednotka (zhruba každý den)



Měkký hadřík navlhčený ve vodě

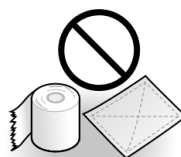

- Toaletní papír
- Suchý hadřík
- Nylonový kartáč (Mohou způsobit poškození.)

1

Sejměte kryt na levé straně řídicí jednotky a přepněte vypínač do polohy „OFF“ (Vypnuto). (strana 24)

2

Očistěte měkkým hadříkem, který byl namočen ve vodě a důkladně vyždímán.

■ Při silném znečištění

- Očistěte měkkým hadříkem navlhčeným ve zředěném neutrálním kuchyňském čisticím prostředku a potom otřete měkkým hadříkem navlhčeným ve vodě.



• Neutrální kuchyňský čisticí prostředek



- Ředidlo
- Benzin
- Práškový čistič

3

Přepněte vypínač do polohy „ON“ (Zapnuto). (strana 24)

- Rozsvítí se LED indikátor napájení.

4

Nasadte kryt zpět.

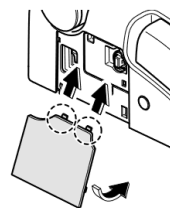

### Pozor!

- Tento výrobek je elektrické zařízení. Dbejte na to, aby se do něj nedostala voda a aby čisticí prostředek nezůstal v prostoru mezi řídicí jednotkou a mísou. (Mohlo by dojít k poškození plastových dílů nebo vzniku poruchy.)
- Pokud k čištění výrobku použijete WC čistič, opláchněte jej během 3 minut a nechejte WC sedátko i poklop odklopené.
  - Setřete veškeré zbytky čisticího prostředku z mísy. (Pokud by se výpary WC čističe dostaly do řídicí jednotky, mohlo by dojít k poruše.)
- Netahejte za kryty v blízkosti trysky ani na ně netlačte nepřiměřenou silou. (Mohlo by dojít k poškození nebo poruše.)
- Otřete zadní povrch WC sedátka a dorazy WC sedátka měkkým a řádně vyždímaným hadříkem. (V opačném případě by přilnutí nečistot mohlo mít za následek zbarvení.)

# Údržba **Tryska**

## Tryska (zhruba jednou měsíčně) <Pokud zjistíte znečištění (Čištění trysky)>



Měkký hadřík navlhčený  
ve vodě

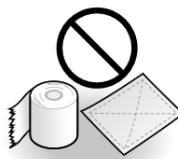

Toaletní papír atd.  
(Může způsobit poškození.)

### 1

#### Vysuňte trysku.

##### Ovládání pomocí zadní strany dálkového ovladače



Stiskněte tlačítko „Čištění trysky“.

##### Ovládání pomocí přední strany dálkového ovladače

• Doporučeno, pokud je dálkový ovladač zabezpečen proti krádeži atd.

(1) ■ Stiskněte tlačítko „Ukončení“ asi na 10 sekund nebo déle.

(2)  Stiskněte tlačítko funkce „Mytí předních partií“ asi na 3 sekundy nebo déle.

### 2

#### Očistěte měkkým hadříkem, který byl namočen ve vodě a důkladně vyždímán.

• Netahajte za trysku ani na ni netlačte příliš velkou silou.  
(Mohlo by dojít k poškození nebo poruše.)

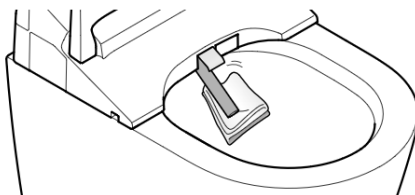

### 3

■ Stiskněte tlačítko „Ukončení“ na přední straně dálkového ovladače.

- Tryska se zasune.
- Z okolí trysky bude vytékat voda.

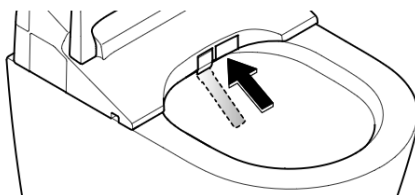

# Pachový filtr

## Pachový filtr (zhruba jednou měsíčně)

**1** Sejměte kryt na levé straně řídicí jednotky a přepněte vypínač do polohy „OFF“ (Vypnuto). (strana 24)

**2** Vyjměte pachový filtr.

- Uchopte úchyt a zatáhněte směrem ven.
- Netahujte příliš velkou silou. (Mohlo by dojít k poškození nebo poruše.)

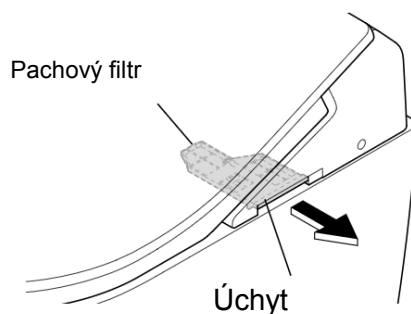

**3** Vyčistěte např. zubním kartáčkem.

- Pokud používáte k čištění vodu, je třeba filtr před vložením zpět vysušit.

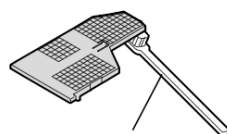

Zubní kartáček atd.

**4** Vložte pachový filtr zpět.

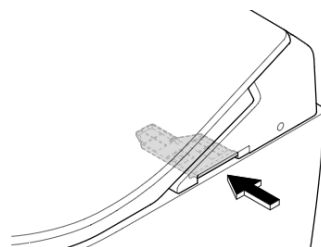

Silně zatlačte tak, abyste uslyšeli cvaknutí.

**5** Přepněte vypínač do polohy „ON“ (Zapnuto). (strana 24)

- Rozsvítí se LED indikátor napájení.

**6** Nasadte kryt zpět. (strana 25)

## Režim odstranění vodního kamene / odvápnění

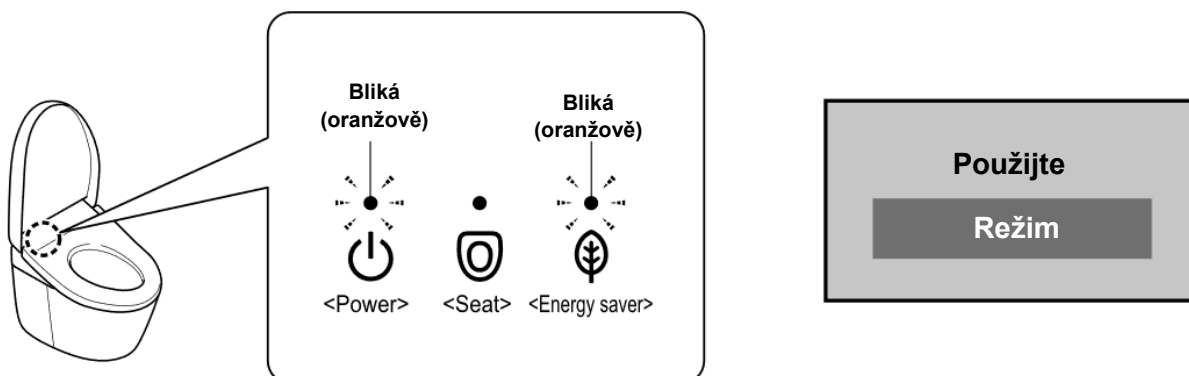

## Potřebné příslušenství

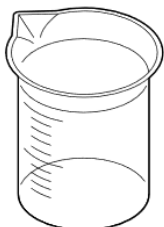

Odměrná nádoba  
(dodané příslušenství)

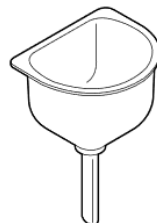

Nálevka  
(dodané příslušenství)

## Odstraňovač vodního kamene / odvápnovač (schválený společností TOTO)

### Pozor!

- Použijte prosím některý z následujících odstraňovačů vodního kamene / odvápnovačů ve stanovené koncentraci. (V opačném případě by mohlo dojít k poškození.)
- Pokud chcete použít jiný prostředek, kontaktujte nás na telefonním čísle uvedeném na zadní straně této příručky.

Název produktu	Výrobce
Sidol® Universal-Entkalker (tekutý) Bref POWER® Universal-Entkalker (tekutý) Oust® ALL PURPOSE DESCALER (tekutý)	Henkel AG & Co. KGaA

### Způsob zředění

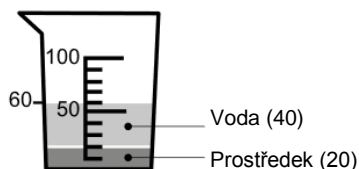

Nalijte a důkladně promíchejte

- Pokud odměrná nádoba není k dispozici  
Použijte čistý hrnek a zřeďte 20 ml prostředku se 40 ml vody.

Název produktu	Výrobce
swiril® Anti Calc Bio Power (koncentrát) swiril® Anti Calc Bio (tekutý)	Melitta Group

### Způsob zředění

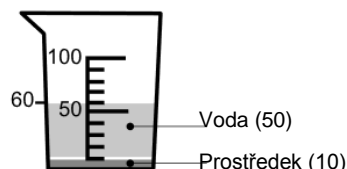

Nalijte a důkladně promíchejte

- Pokud odměrná nádoba není k dispozici  
Použijte čistý hrnek a zřeďte 10 ml prostředku s 50 ml vody.

[SIDOL], [Bref POWER] a [OUST] jsou registrované ochranné známky společnosti [Henkel AG & Co. KGaA].  
[swiril] je ochranná známka společnosti [Melitta Group].

# Údržba **Režim odstranění vodního kamene / odvápnění**

<Pokud se domníváte, že došlo k poklesu tlaku vody>

<Pokud blikají LED indikátory napájení (oranžově) a úspory energie (oranžově)> (pokračování)

## Poznámka

- Jakmile provedete krok 2, již nemůžete dočasně používat režimy mytí (mytí zadních partií, jemné mytí zadních partií a mytí předních partií). Tato doba činí 60 minut od provedení kroku 9 režimu odstranění vodního kamene / odvápnění. (WC lze spláchnout.)
- Pokud mezi prováděním kroků 2 až 9 uplyne více než 30 minut, odteče odstraňovač vodního kamene / odvápňovač do WC a zazní upozornění v podobě dlouhého pípnutí.
- Pokud chcete ukončit činnost mezi kroky 1 a 9, přepněte vypínač do polohy „OFF“ (Vypnuto) a potom jej přepněte zpět do polohy „ON“ (Zapnuto). (strana 24)  
(Odstraňovač vodního kamene / odvápňovač odteče do WC a zazní upozornění v podobě dlouhého pípnutí.  
Režimy mytí (mytí zadních partií, jemné mytí zadních partií a mytí předních partií) nelze používat, jestliže zní dlouhý zvukový signál.)

1



a



Současně stiskněte tlačítka „Ukončení“ a „Čištění trysky“ asi na 10 sekund nebo déle.

Vodní okruh se vypustí.  
(asi 30 sekund)

- Zazní krátké pípnutí.
- Z okolí trysky bude vytékat voda.
- Budou blikat LED indikátory napájení (zeleně) a úspory energie (zeleně). (LED indikátory budou blikat až do dokončení celého procesu odstranění vodního kamene / odvápnění.)



Po dokončení vypouštění vody zazní zvukový signál v podobě dlouhého pípnutí.

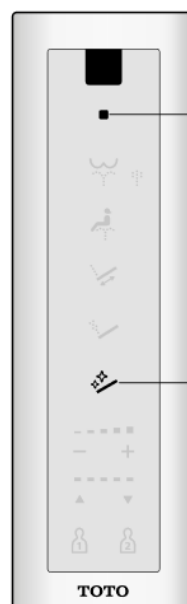

Tlačítko ukončení

tlačítko „Čištění trysky“.

### Režim odstranění vodního kamene / odvápnění

Režim odstranění vodního kamene / odvápnění (poprvé) 2 - 5

2

Zředte prostředek s vodou.

(Viz postup Způsob zředění **How to dilute** na straně 28.)

3

Sklopte poklop a sejměte kryt a uzávěr na horní straně výrobku.

Pozor!

- Kryt a uzávěr uschovejte.

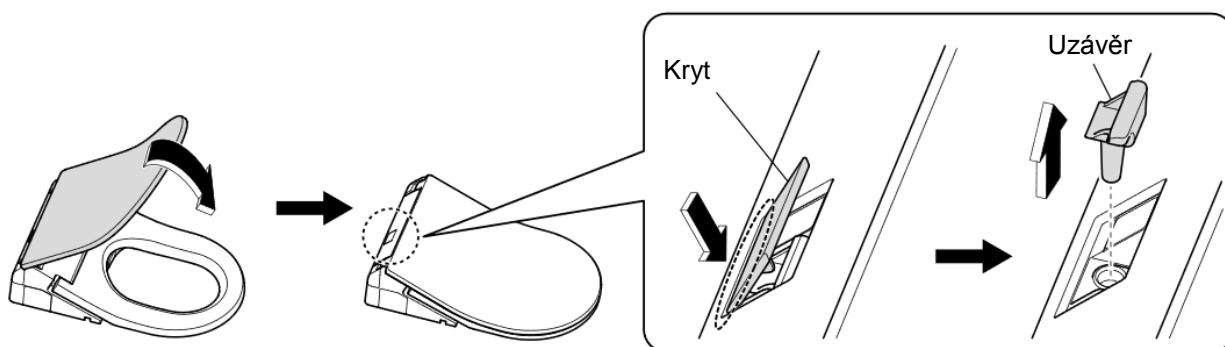

4

Vložte nálevku a nalijte zředěný prostředek.

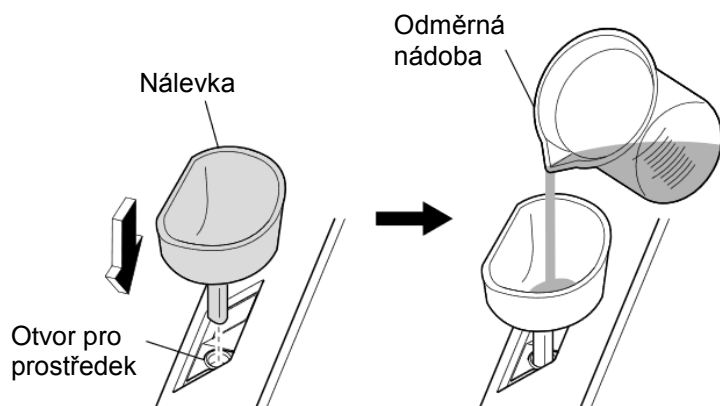

Pozor!

- Počkejte, dokud se nálevka nevyprázdní. (Odstranění vodního kamene / odvápnění nebude fungovat správně.)
- Pokud dojde k rozlití jakéhokoli čistícího prostředku na výrobek, otřete jej měkkým hadříkem, který byl namočen ve vodě a důkladně vyždímán. (V opačném případě by mohlo dojít k zabarvení.)

5

Stiskněte tlačítko funkce „Čištění trysky“ asi na 3 sekundy nebo déle.

Bude provedeno odstranění vodního kamene / odvápnění.

(asi 30 sekund)

- Zazní krátké pípnutí.
- Z okolí trysky bude vytékat voda.



Po dokončení vypouštění vody zazní zvukový signál v podobě dlouhého pípnutí.

<Pokud se domníváte, že došlo k poklesu tlaku vody>

<Pokud blikají LED indikátory napájení (oranžově) a úspory energie (oranžově)> (pokračování)

**Režim odstranění vodního kamene /  
odvápnění (podruhé) 6 - 9**

**6** Zředte prostředek s vodou.

(Viz postup Způsob zředění **How to dilute** na straně 28.)

**7** Nalijte zředěný prostředek. (Viz krok **4** na straně 30.)

**Pozor!**

- Počkejte, dokud se nálevka nevyprázdní. (Odstranění vodního kamene / odvápnění nebude fungovat správně.)

**8** Vyjměte nálevku a nasadte zpět uzávěr a kryt.

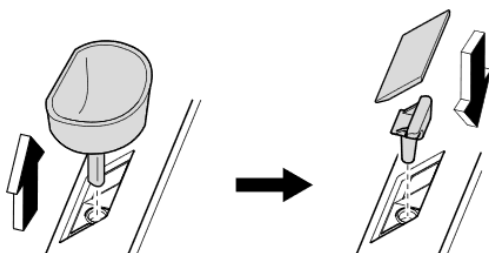

**Pozor!**

- Pokud dojde k rozliti jakéhokoli čistícího prostředku na výrobek, otřete jej měkkým hadříkem, který byl namočen ve vodě a důkladně vyždímán.

**9** ✨ Stiskněte tlačítko funkce „Čištění trysky“ asi na 3 sekundy nebo déle.

Bude provedeno odstranění vodního kamene / odvápnění.  
(asi 60 minut)

- Z okolí trysky bude vytékat voda zhruba v 20minutových intervalech.

Po přibližně 60 minutách odteče odstraňovač vodního kamene / odvápňovač do WC.

Po odtečení zazní zvukový signál v podobě dlouhého pípnutí a LED indikátory na řídicí jednotce přestanou blikat.

<Odstranění vodního kamene / odvápnění je dokončeno>

**Pozor!**

- Pokud je rozstřík po provedení režimu odstranění vodního kamene / odvápnění **Descaling mode** stále slabý, vyčistěte vypouštěcí ventil vodního filtru **Water filter drain valve**.
- Pokud je tlak vody i po provedení režimu odstranění vodního kamene / odvápnění **Descaling mode** a vyčištění vypouštěcího ventilu vodního filtru **Water filter drain valve** stále slabý, vyčistěte trysku s funkcí spray **Spray Nozzle**.
- Pokud se situace nezlepší ani po provedení režimu odstranění vodního kamene / odvápnění **Descaling mode** a vyčištění vypouštěcího ventilu vodního filtru a trysky s funkcí spray **Spray Nozzle**, nebo pokud začnou blikat LED indikátory napájení (oranžově) a úspory energie (oranžově), proveďte režim odstranění vodního kamene / odvápnění **Descaling mode** znovu.

# Údržba Vypouštěcí ventil vodního filtru

# Vypouštěcí ventil vodního filtru (zhruba jednou za 6 měsíců)

<Pokud je tlak vody i po provedení režimu odstranění vodního kamene / odvápnění stále slabý>

- 1** Zavřete uzavírací ventil. (strana 45)  
• Přívod vody se uzavře.

## UPOZORNĚNÍ

 Nedemontujte vypouštěcí ventil vodního filtru, pokud je uzavírací ventil otevřený. (V takovém případě může dojít k úniku vody.)

- 2**  Stiskněte tlačítko „Čištění trysky“.

(Uvolněte tlak z přívodu vody.)

- Z okolí trysky bude vytékat voda.

- 3** Sejměte kryt na levé straně řídicí jednotky a přepněte vypínač do polohy „OFF“ (Vypnuto). (strana 24)

- 4** Demontujte dva vypouštěcí ventily vodního filtru.

- Plochým šroubovákem uvolněte vypouštěcí ventil vodního filtru a vytáhněte jej.

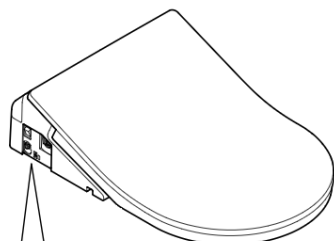

Vypouštěcí ventil vodního filtru

Plochý šroubovák

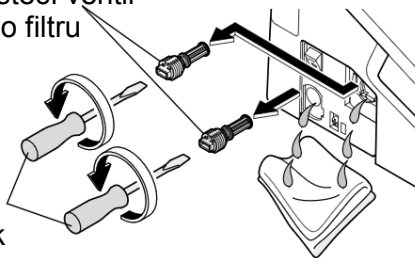

- 5** Vyčistěte filtr např. zubním kartáčkem.

- Odstraňte také veškeré nečistoty z otvoru vypouštěcího ventilu vodního filtru.

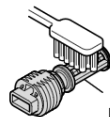

Filtr

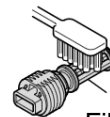

Filtr

- 6** Znovu namontujte dva vypouštěcí ventily vodního filtru.

- Vložte vypouštěcí ventil vodního filtru a pevně jej dotáhněte plochým šroubovákem.

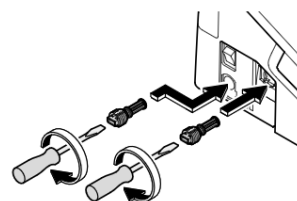

- 7** Přepněte vypínač do polohy „ON“ (Zapnuto).

(strana 24)

- Rozsvítí se LED indikátor napájení.

- 8** Nasadte kryt zpět. (strana 25)

- 9** Otevřete uzavírací ventil. (strana 13)

## Tryska s funkcí spray

<Pokud je tlak vody i po odstranění vodního kamene / odvápnění a vyčištění vypouštěcího ventilu vodního filtru stále slabý>

### 1 Odejměte trysku s funkcí spray z ramene

- (1) Vysuňte trysku.  
(viz krok 1 na straně 26)
- (2) Jednou rukou uchopte rameno s tryskou a druhou rukou stlačte obě strany trysky s funkcí spray a vysuňte ji.
  - Netahejte příliš velkou silou.  
(Mohlo by dojít k poškození nebo poruše.)

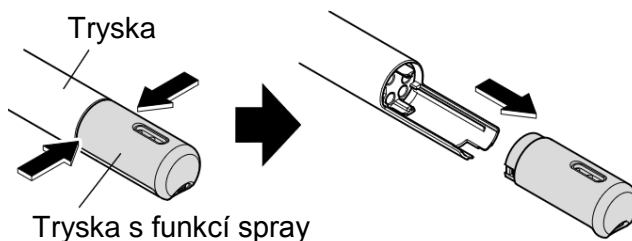

### 2 Upevněte trysku s funkcí spray (náhradní).

Zkontrolujte, zda je nasazeno těsnění (černé).

Těsnění

- (1) Jednou rukou uchopte rameno s tryskou a druhou rukou nasuňte náhradní trysku s funkcí spray na vodící drážky a zatlačte ji dovnitř.

- Upevněte ji správně tak, abyste uslyšeli cvaknutí.
- Netlačte příliš velkou silou. (Mohlo by dojít k poškození nebo poruše.)

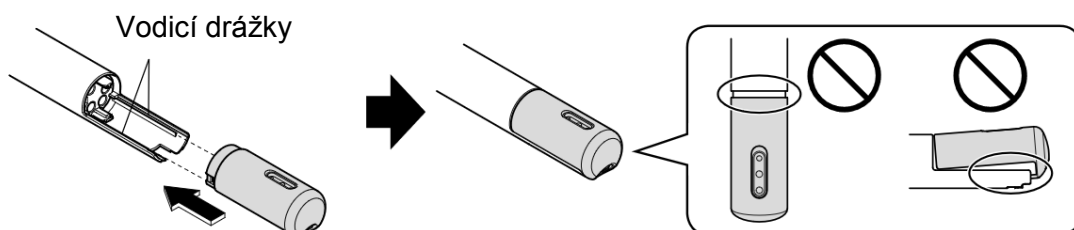

- (2) ■ Stiskněte tlačítko „Ukončení“ na přední straně dálkového ovladače.
  - Tryska se zasune.
  - Z okolí trysky bude vytékat voda.

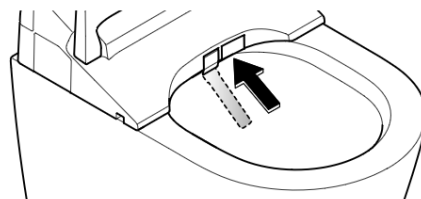

Pozor!

- Uložte náhradní trysku na bezpečném místě.

## Čištění ucpané trysky



odstraňovače vodního kamene / odvápnovače schváleného společností TOTO (strana 28).



Jiné čisticí prostředky

Vyčistěte odejmutou trysku s funkcí spray pomocí odstraňovače vodního kamene / odvápnovače schváleného společností TOTO (strana 28).

- Trysku s funkcí spray nerozebírejte. (Mohlo by dojít k poruše.)

# Změna nastavení Seznam nastavení

Typy nastavení		Dostupná nastavení • Tučně: výchozí nastavení	Platí pro tyto modely	Ref. strana s nastavením
Automatické funkce	Automatické spláchnutí	<b>Automatické spláchnutí</b> Nastavte, jestli se má nebo nemá <b>WC mísa automaticky čistit.</b>	<b>ZAP. / VYP.</b>	TCF895CG TCF897CG  Strana 36
		<b>Prodleva automatického spláchnutí</b> Nastavte časovou prodlevu před automatickým spláchnutím.	5 sekund / <b>10 sekund</b> / 15 sekund	
	Funkce čištění	<b>Automatické čištění trysky</b> Nastavte, jestli se má nebo nemá automaticky čistit tryska.	<b>ZAP. / VYP.</b>	Všechny modely  Strana 38
		<b>Oplach před použitím WC</b> Nastavte, jestli má nebo nemá být do mísy automaticky rozstříknuta voda.	<b>ZAP. / VYP.</b>	
		<b>Odsávání zápachu</b> Nastavte, jestli se má nebo nemá automaticky spustit odsávání zápachu při použití WC sedátka.	<b>ZAP. / VYP.</b>	
		<b>Automatické odsávání zápachu</b> Nastavte, jestli se má nebo nemá po stoupnutí automaticky spustit odsávání zápachu.	<b>ZAP. / VYP.</b>	
Další nastavení	<b>Zvuková signalizace (pípnutí)</b> Nastavte, jestli má nebo nemá zaznít zvukový signál v podobě pípnutí.	<b>ZAP. / VYP.</b>	Všechny modely	
	<b>Zámek osobního nastavení</b> Nastavte, jestli se má nebo nemá použít zámek nastavení.	<b>ZAP. / VYP.</b>		

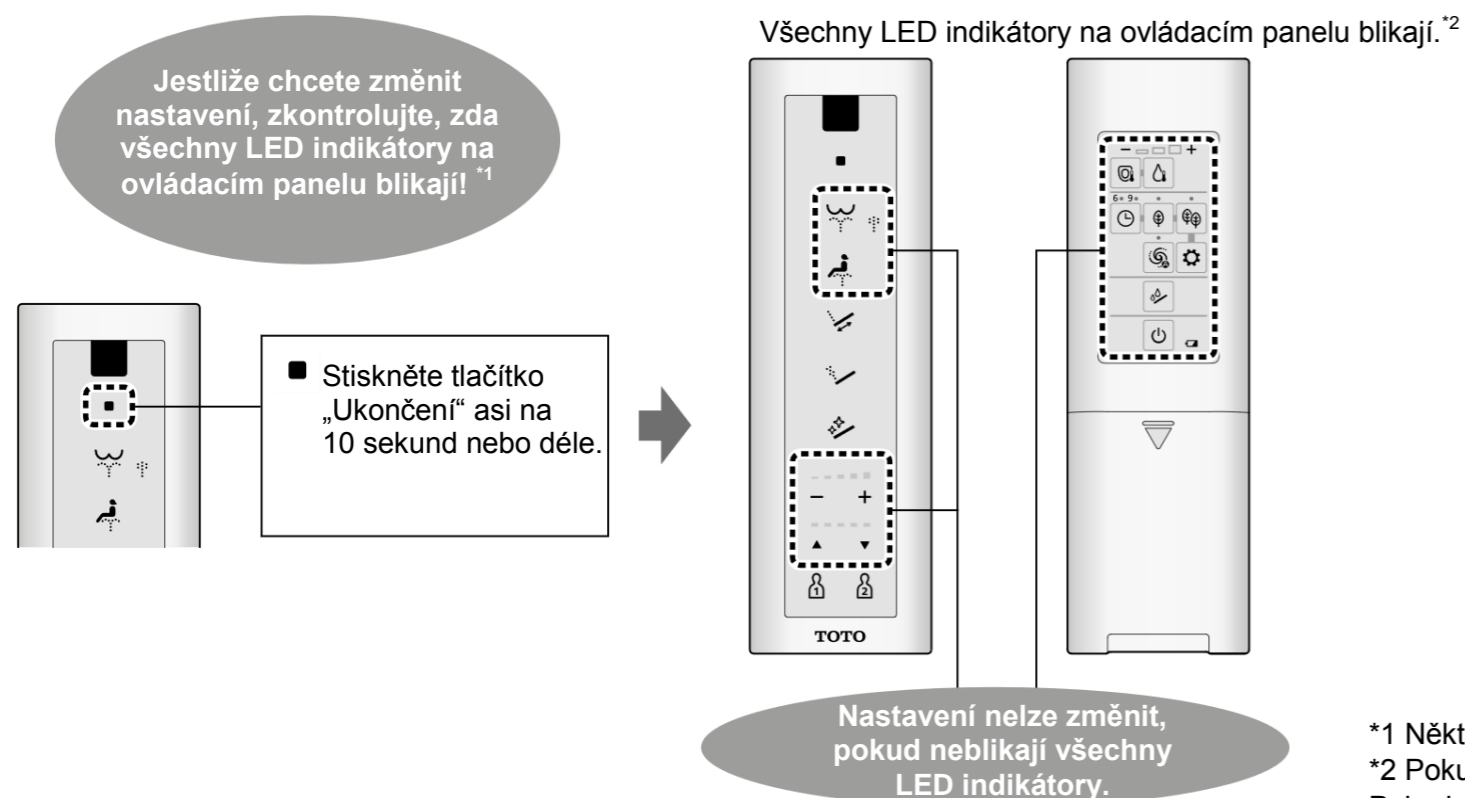

\*1 Některá nastavení nelze změnit.

\*2 Pokud během nastavování nestisknete další tlačítko do 60 sekund, přestane indikátor blikat. Pokud nastavení nedokončíte, proveďte postup znovu od kroku 1.

# Změna nastavení

- 1** ■ Podržte stisknuté tlačítko „Ukončení“, dokud nezačnou blikat všechny LED indikátory na dálkovém ovladači. (asi 10 sekund)

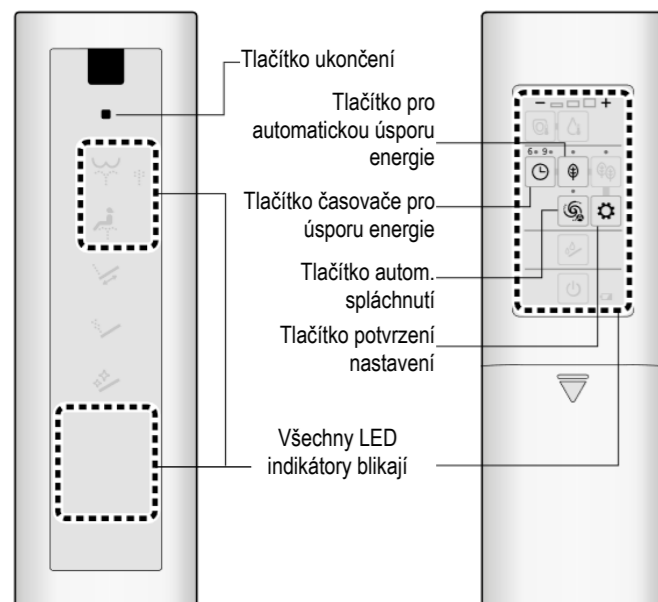

## Automatické spláchnutí

Nastavte, jestli se má nebo nemá WC mísa automaticky čistit.  
**Automatické spláchnutí**

**1** Stiskněte tlačítko „Automatické spláchnutí“.

Nastavení se změní při každém stisknutí tlačítka  
Nastavte, jestli se má nebo nemá WC mísa automaticky čistit.

Při zapnutí: Svítí → Při vypnutí: Vyp.

<Nastavení je dokončeno>

Zkontrolujte pomocí LED indikátoru funkce „Automatické spláchnutí“.

Nastavte časovou prodlevu před automatickým spláchnutím.  
**Prodleva automatického spláchnutí**

**2** Stiskněte tlačítko „Automatické spláchnutí“.

Nastavení se změní při každém stisknutí tlačítka  
Nastavte časovou prodlevu před automatickým spláchnutím.

Při nastavení možnosti „Asi po 5 sekundách“: Dvě krátká pípnutí → Při nastavení možnosti „Asi po 10 sekundách“: Dvě krátká pípnutí → Při nastavení možnosti „Asi po 15 sekundách“: Dvě krátká pípnutí

**3** ■ Stiskněte tlačítko „Ukončení“.  
<Nastavení je dokončeno>

## Funkce čištění

Nastavte, jestli se má nebo nemá automaticky čistit tryska.  
**Automatické čištění trysky**

**2** a Současně stiskněte tlačítka „Časovač pro úsporu energie“ a „Potvrzení nastavení“.

Nastavení se změní při každém stisknutí tlačítka  
Nastavte, jestli se má nebo nemá automaticky čistit tryska.

Při zapnutí: Krátká pípnutí → Při vypnutí: Dlouhé pípnutí

**3** ■ Stiskněte tlačítko „Ukončení“.  
<Nastavení je dokončeno>

Nastavte, jestli má nebo nemá být do mísy automaticky rozstříknuta voda.  
**Oplach před použitím WC**

**2** a Současně stiskněte tlačítka „Automatická úspora energie“ a „Potvrzení nastavení“.

Nastavení se změní při každém stisknutí tlačítka  
Nastavte, jestli má nebo nemá být do mísy automaticky rozstříknuta voda.

Při nastavení oplachu: Krátká pípnutí → Při nenastavení oplachu: Dlouhé pípnutí

**3** ■ Stiskněte tlačítko „Ukončení“.  
<Nastavení je dokončeno>

Ostatní

# Změna nastavení

**1** ■ Podržte stisknuté tlačítko „Ukončení“, dokud nezačnou blikat všechny LED indikátory na dálkovém ovladači. (asi 10 sekund)

## Funkce čištění (pokračování)

Nastavte, jestli se má nebo nemá automaticky spustit odsávání zápachu při použití WC sedátka.  
**Odsávání zápachu**

**2**  Stiskněte tlačítko funkce „Čištění trysky“ asi na 5 sekund nebo déle.

Nastavení se změní při každém podržení tlačítka déle než 5 sekund.  
Nastavte, jestli se má nebo nemá automaticky spustit odsávání zápachu při použití WC sedátka.

Při zapnutí



Při vypnutí



Nastavte, jestli se má nebo nemá po stoupenutí automaticky spustit odsávání zápachu.  
**Automatické odsávání zápachu**

**2**  Stiskněte tlačítko „Teplota WC sedátka“.

Nastavení se změní při každém stisknutí tlačítka  
Nastavte, jestli se má nebo nemá po stoupenutí automaticky spustit odsávání zápachu.

Při zapnutí



Při vypnutí



**3** ■ Stiskněte tlačítko „Ukončení“.  
<Nastavení je dokončeno>

## Další nastavení

Nastavte, jestli má nebo nemá zaznít zvukový signál v podobě pípnutí.  
**Zvuková signalizace (pípnutí)\*1**

**2**  Stiskněte tlačítko „Mytí zadních partií“.

Nastavení se změní při každém stisknutí tlačítka  
Nastavte, jestli má nebo nemá zaznít zvukový signál v podobě pípnutí.

Při nastavení zvukové signalizace



Při nenastavení zvukové signalizace

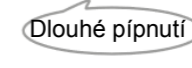

**3** ■ Stiskněte tlačítko „Ukončení“.  
<Nastavení je dokončeno>

Nastavte, jestli se má nebo nemá použít zámek osobního nastavení.  
**Zámek osobního nastavení**

**2**  Stiskněte tlačítko „Zámek osobního nastavení 2“ na 5 sekund nebo déle.

Nastavení se změní při každém podržení tlačítka déle než 5 sekund.  
Nastavte, jestli se má nebo nemá použít zámek osobního nastavení.

Při zapnutí

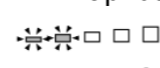

Při vypnutí

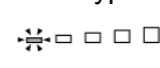

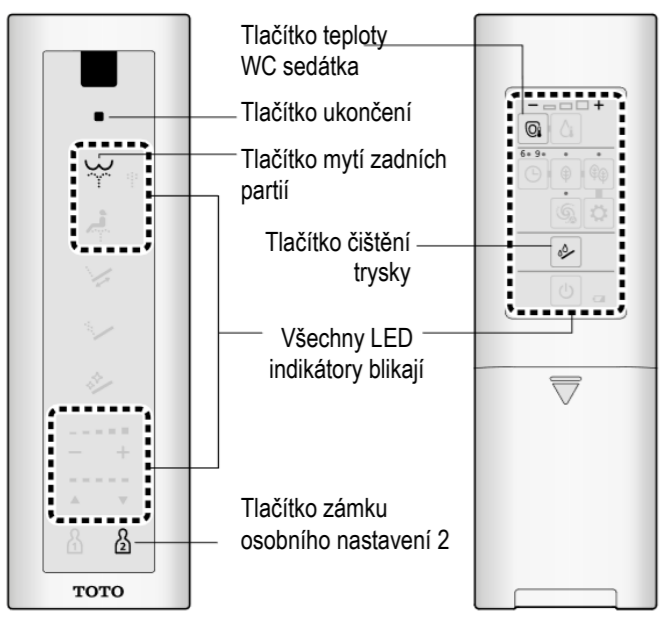

Ostatní

\*1 Při změně každého nastavení zazní zvukový signál (pípnutí).

# Užitečné rady

## Jestliže voda neteče kvůli přerušení dodávky vody

## Jestliže nefunguje dálkový ovladač

### Jestliže voda neteče kvůli přerušení dodávky vody

- 1 Použijte ke spláchnutí kbelík s vodou.
- 2 Pokud je úroveň vody po spláchnutí nízká, dolijte vodu.
  - Zabraňuje zápachu.

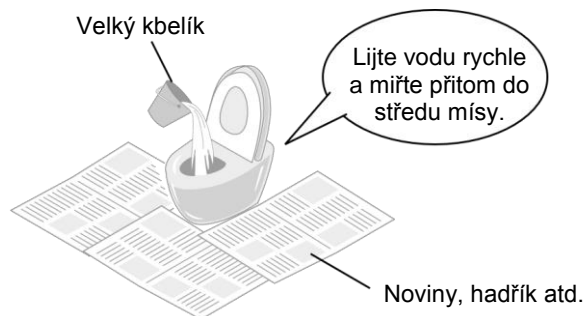

#### Pozor!

- Před zahájením činnosti nastavte funkci „Automatické spláchnutí“ na „OFF“ (Vypnuto) (kromě TCF894CG a TCF896CG). (strana 36)
- Po obnovení dodávky vody proveďte plné spláchnutí. (Abyste zabránili usazení nečistot v odpadním potrubí.)

### Jestliže nefunguje dálkový ovladač

Pokud se rozsvítí výstražná ikona vybitých baterií „“ na obrazovce displeje na zadní straně dálkového ovladače, vyměňte baterie.

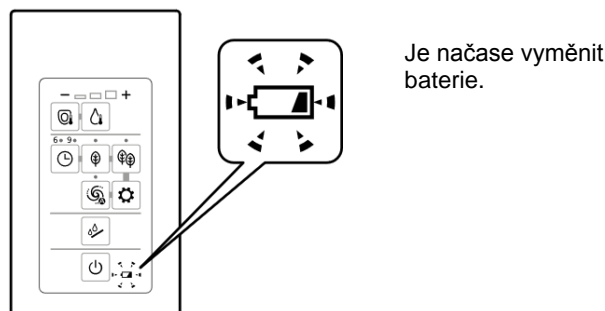

- 1 Sejměte kryt na levé straně řídicí jednotky a přepněte vypínač do polohy „OFF“ (Vypnuto). (strana 13)
- 2 Vyměňte dálkový ovladač z držáku. (strana 12)
- 3 Otevřete kryt baterií a vyměňte dvě baterie velikosti AA. (strana 12)
  - Výstražná ikona vybitých baterií zhasne.
- 4 Vložte dálkový ovladač do držáku.
- 5 Přepněte vypínač do polohy „ON“ (Zapnuto). (strana 13)
  - Rozsvítí se LED indikátor napájení.

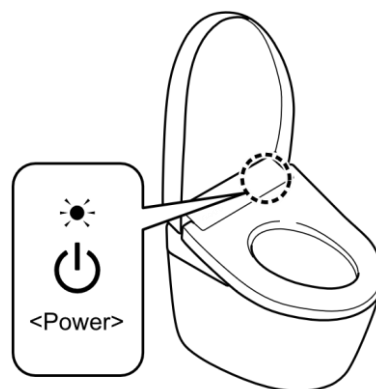

- 6 Nasadte kryt zpět. (strana 29)

#### Pozor!

- Nastavení „ON“ (Zapnuto) a „OFF“ (Vypnuto) u funkcí, jako je funkce pro úsporu energie, může být při výměně baterií zrušeno. Nastavte je znovu.

# Ochrana před poškozením mrazem

Pokud je pravděpodobné, že okolní teplota klesne na 0 °C nebo méně, proveďte preventivní opatření proti zamrznutí.



Pozor!

- Pokud je pravděpodobné, že okolní teplota klesne na 0 °C nebo méně, nepoužívejte funkci pro úsporu energie. (Mohlo by dojít k poškození výrobku.)
- Zvyšte teplotu v koupelně nebo učiňte taková opatření, aby okolní teplota neklesla pod 0 °C.
- Před zahájením činnosti nastavte funkci „Automatické spláchnutí“ na „OFF“ (Vypnuto) (kromě TCF894CG a TCF896CG). (strana 36)

## Zajištění ochrany před poškozením mrazem

**1** Zavřete uzavírací ventil. (strana 45)

- Přívod vody se uzavře.

<b>UPOZORNĚNÍ</b>	
	<b>Nedemontujte vypouštěcí ventil vodního filtru, pokud je uzavírací ventil otevřený.</b> (V takovém případě může dojít k úniku vody.)
	

ventil vodního filtru.

- Vložte vypouštěcí ventil vodního filtru a pevně jej dotáhněte plochým šroubovákem.

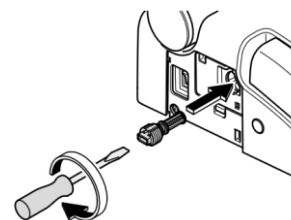

**2**  Stiskněte tlačítko „Čištění trysky“.

(Uvolněte tlak z přívodu vody.)

- Z okolí trysky bude vytékat voda.

**3** Sejměte kryt na levé straně řídicí jednotky a přepněte vypínač do polohy „OFF“ (Vypnuto). (strana 13)

**4** Demontujte vypouštěcí ventil vodního filtru.

- Plochým šroubovákem uvolněte vypouštěcí ventil vodního filtru a vytáhněte jej.



**5** Po dokončení vypouštění vody znovu namontujte vypouštěcí

**6** Přepněte vypínač do polohy „ON“ (Zapnuto).

(strana 13)

- Rozsvítí se LED indikátor napájení.

**7** Nasadte kryt zpět. (strana 29)

**8** Nastavte teplotu WC sedátka na vysokou hodnotu. (strana 22)

- Za účelem udržení teploty sklopte po dokončení činnosti WC sedátko a poklop.

### Opětovné použití výrobku

- Je třeba obnovit přívod vody. (strana 43)

# Užitečné rady Delší doba nepoužívání

**Pokud nebudete výrobek delší dobu používat, vypusťte vodu.**

(Voda v nádržce by mohla být příčinou poruchy nebo se kontaminovat a způsobit podráždění pokožky či jiné problémy.)

## Vypuštění vody

**1** Zavřete uzavírací ventil. (strana 45)  
Přívod vody se uzavře.

<b>UPOZORNĚNÍ</b>	
	<b>Nedemontujte vypouštěcí ventil vodního filtru, pokud je uzavírací ventil otevřený.</b> (V takovém případě může dojít k úniku vody.)

**2**  Stiskněte tlačítko „Čištění trysky“.

(Uvolněte tlak z přívodu vody.)

- Z okolí trysky bude vytékat voda.

**3** Sejměte kryt na levé straně řídicí jednotky a přepněte vypínač do polohy „OFF“ (Vypnuto). (strana 13)

**4** Demontujte vypouštěcí ventil vodního filtru.

- Plochým šroubovákem uvolněte vypouštěcí ventil vodního filtru a vytáhněte jej.

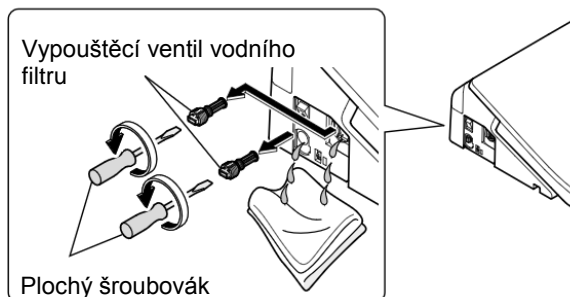

**5** Po dokončení vypuštění vody znovu namontujte vypouštěcí ventil vodního filtru.

- Vložte vypouštěcí ventil vodního filtru a pevně jej dotáhněte plochým šroubovákem.

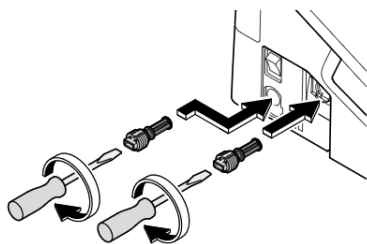

**6** Nasadte kryt zpět. (strana 25)

**7** Vytáhněte páčku pro vypuštění vody směrem ven.

- Z okolí trysky bude vytékat voda. (asi 20 sekund)

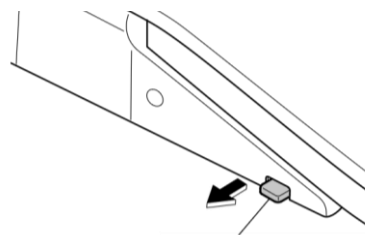

Páčka pro vypuštění vody

**8** Uvolněte páčku pro vypuštění vody tak, aby se vrátila do původní polohy.

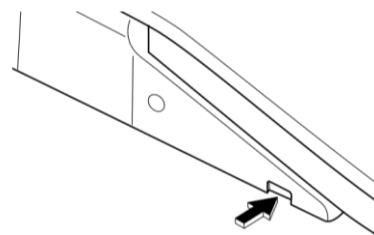

### ■ Pokud hrozí zamrznutí vody

- Přidejte do vody v míse prostředek proti zamrznutí. (Prostředek proti zamrznutí by se neměl spláchnout. Před použitím WC nejdříve vodu vyberte a odstraňte.)

### ■ Opětovné použití výrobku

- Je třeba obnovit přívod vody. (strana 43)

## Obnovení přívodu vody

- 1** Otevřete uzavírací ventil. (strana 13)
  - Zkontrolujte, jestli voda neuniká z přívodního potrubí nebo z řídicí jednotky.
- 2** Jestliže není zapnuté napájení:
  - (1) Sejměte kryt na levé straně řídicí jednotky a přepněte vypínač do polohy „ON“ (Zapnuto). (strana 13)
    - Rozsvítí se LED indikátor napájení.
  - (2) Nasadte kryt zpět. (strana 25)
- 3** Nechejte vodu vystříknout z trysky.
  - (1) Stlačte levou stranu WC sedátka.
  - (2)  Stiskněte tlačítko „Mytí zadních partií“, aby voda vystříkla z trysky.
    - Zachyťte vodu do plastového kelímku nebo jiné nádoby.
  - (3) Stiskněte tlačítko „Ukončení“.
  - **Pokud voda zamrzla a nevytéká**
    - Zvyšte teplotu v koupelně a zahřejte hadici pro přívod vody a uzavírací ventil hadříkem navlhčeným v teplé vodě.

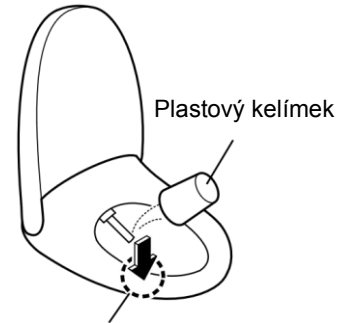

Měkký hadřík navlhčený ve vodě  
(aby se zabránilo poškrábání)

# Užitečné rady Odstranění průvodce funkcemi

Postupujte podle níže uvedených pokynů.

## Způsob odstranění průvodce funkcemi

- 1** Sejměte kryt na levé straně řídicí jednotky a přepněte vypínač do polohy „OFF“ (Vypnuto). (strana 13)
- 2** Vyjměte dálkový ovladač z držáku. (strana 12)
- 3** Demontujte držák a průvodce funkcemi.

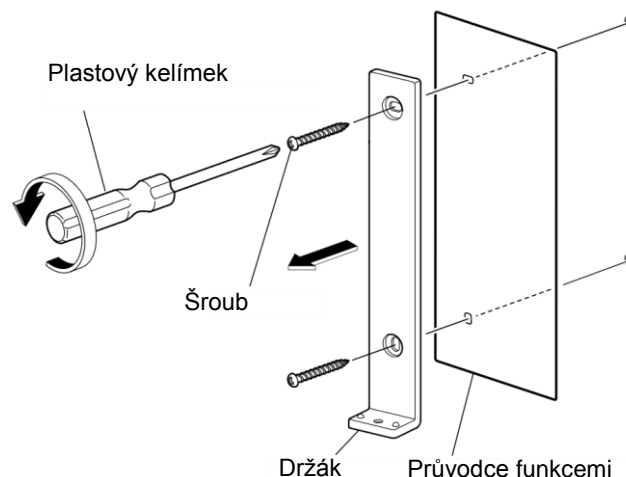

- 4** Přišroubujte držák ke stěně.

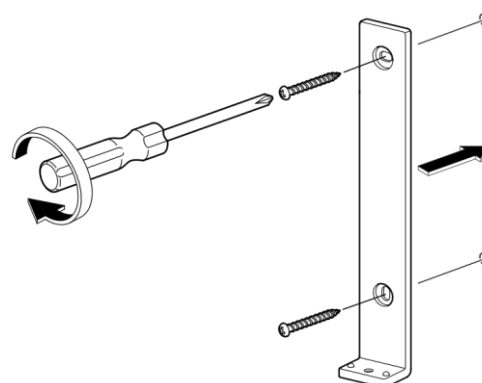

- 5** Vložte dálkový ovladač do držáku.
- 6** Přepněte vypínač do polohy „ON“ (Zapnuto). (strana 13)
  - Rozsvítí se LED indikátor napájení.
- 7** Nasadte kryt zpět. (strana 25)

Pokud budete chtít znovu nainstalovat průvodce funkcemi, postupujte podle výše uvedených kroků. (Nainstalujte průvodce funkcemi v kroku 4.)

# Odstraňování problémů

Nejprve proveďte opatření popsaná na stranách 45 až 49. Pokud problém přetrvává, obraťte se na instalatéra/montážníka, prodejce nebo zákaznické středisko společnosti TOTO (kontaktní informace naleznete na zadní straně příručky).

## ⚠ UPOZORNĚNÍ



Pokud zjistíte únik vody, zavřete uzavírací ventil.

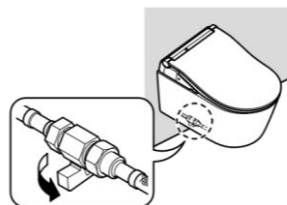

## Nejprve prosím zkontrolujte

### Svítlí LED indikátor napájení?

- **Je zapnutý jistič v rozvaděči?**
  - Zkontrolujte, jestli nedošlo k výpadku napájení nebo jestli není jistič vypnutý.
- **Je vypínač v poloze „OFF“ (Vypnuto)?**
  - Přepněte jej do polohy „ON“ (Zapnuto). (strana 13, krok 2-2)
- **Není funkce „Zapnutí/vypnutí napájení“ nastavena na „OFF“ (Vypnuto)?**
  - Přepněte ji na „ON“ (Zapnuto) pomocí dálkového ovladače. (strana 13, krok 2-2)

### Svítlí LED indikátor úspory energie?

- **Pokud LED indikátor svítí, je aktivní funkce pro úsporu energie** (strana 20), takže může být teplota WC sedátka snížena nebo může být vyhřívání vypnuto.

### Funguje dálkový ovladač?

- **Bliká LED indikátor „“ na zadní straně dálkového ovladače?**
  - Vyměňte baterie. (strany 12, 40)

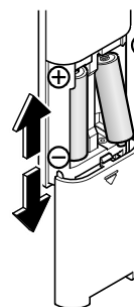

Dálkový ovladač vyžaduje ke své funkci **baterie**.

- **Není zablokován vysílač nebo přijímač signálu dálkového ovladače?**
  - Odstraňte překážky, nečistoty, kapky vody a ostatní příčiny zablokování signálu dálkového ovladače.

Vysílač signálu dálkového ovladače

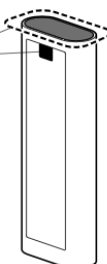

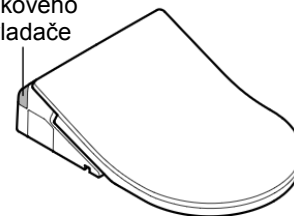

Přijímač signálu dálkového ovladače



# Odstraňování problémů

## Mytí zadních partií, mytí předních partií a tryska

Problém	Možná příčina	Ref. strana
<b>Tryska se nevysune nebo voda nevytéká</b>	<ul style="list-style-type: none"> <li>● Pokud je okolní teplota nízká, trvá nějakou dobu, než se tryska po stisknutí tlačítka na dálkovém ovladači vysune, protože se voda musí nejprve zahřát.</li> </ul>	-
	<ul style="list-style-type: none"> <li>● Neseděli jste na sedátku nepřetržitě 2 hodiny nebo déle? (Pokud ano, funkce se neprovede z bezpečnostních důvodů.) → Zvedněte se ze sedátka a potom se znovu posaďte.</li> </ul>	-
	<ul style="list-style-type: none"> <li>● Pokud tlak vody výrazně poklesne, protože se například voda používá jinde nebo dojde k poruše přívodu vody, může se funkce ukončit z bezpečnostních důvodů. → Přepněte vypínač do polohy „OFF“ (Vypnuto) a po uplynutí 10 sekund jej znovu zapněte. Pokud stejný příznak přetrvává. → Může se jednat o poruchu výrobku. obraťte se na zákaznické středisko společnosti TOTO (kontaktní informace najdete na zadní straně příručky).</li> </ul>	13
	<ul style="list-style-type: none"> <li>● Pokud si nesesednete na WC sedátko správně, spínač sedátka se neaktivuje. → Posaďte se na zadní část WC sedátka.</li> </ul>	9
	<ul style="list-style-type: none"> <li>● Nepoužíváte potah WC sedátka, potah WC poklopu nebo sedátko pro děti? → Odstraňte veškeré potahy. Pokud používáte sedátko pro děti nebo polstrovanou židličku, po každém použití je odložte.</li> </ul>	 9
	<ul style="list-style-type: none"> <li>●  Nestiskli jste tlačítko „Čištění trysky“?  <ul style="list-style-type: none"> <li>•  Jestliže stisknete tlačítko „Čištění trysky“, bude z okolí trysky vytékat antibakteriální voda „ewater+“ sloužící k vyčištění trysky. → Pokud chcete vyčistit vysunutou trysku, proveďte postup uvedený v části „Čištění trysky“.</li> </ul> </li> </ul>	26
<b>Tryska se vysune, ale voda nevytéká / tlak vody je nízký</b>	<ul style="list-style-type: none"> <li>● Nedošlo k poruše přívodu vody? → <ul style="list-style-type: none"> <li>▪ Stiskněte tlačítko „Ukončení“ na dálkovém ovladači a počkejte, dokud nebude obnoven přívod vody.</li> </ul> </li> </ul>	-
	<ul style="list-style-type: none"> <li>● Není uzavírací ventil zavřený? → Zcela otevřete uzavírací ventil.</li> </ul>	13
	<ul style="list-style-type: none"> <li>● Proveďte režim odstranění vodního kamene / odvápnění.</li> </ul>	28
	<ul style="list-style-type: none"> <li>● Není tlak vody nastaven na nízkou úroveň?</li> </ul>	14
<b>Voda je studená</b>	<ul style="list-style-type: none"> <li>● Není teplota teplé vody nastavena na „OFF“ (Vypnuto) nebo na nízkou úroveň?</li> </ul>	18
	<ul style="list-style-type: none"> <li>● Pokud je teplota přívodní vody nebo teplota v koupelně nízká, může zpočátku tryskat chladná voda.</li> </ul>	-
<b>Provádění funkce se přeruší</b>	<ul style="list-style-type: none"> <li>● „Mytí zadních partií“, „Jemné mytí zadních partií“ a „Mytí předních partií“ se automaticky ukončí po 5 minutách nepřetržitého používání. Potom budou na displeji řídicí jednotky blikat LED indikátory napájení (zeleně) a úspory energie (zeleně) po dobu přibližně 60 sekund, kdy se bude připravovat teplá voda. → Počkejte, dokud se LED indikátory na řídicí jednotce trvale nerozsvítí, a potom stiskněte tlačítko znovu.</li> </ul>	-
	<ul style="list-style-type: none"> <li>● Provádí snímač sedátka detekci jen obtížně? → Pokud se zvedáte ze sedátka pomalu nebo sedíte spíše na levé straně sedátka, nemusí snímač sedátka dočasně rozpoznat vaši přítomnost.</li> </ul>	9
<b>Voda vytéká z trysky nečekaně</b>	<ul style="list-style-type: none"> <li>● Jestliže si sednete na WC sedátko, bude voda několik sekund vytékat a současně se ohřívat.</li> </ul>	-
	<ul style="list-style-type: none"> <li>● Rozsvěcuje se postupně indikátor čištění?  <ul style="list-style-type: none"> <li>• Spouští se funkce „Automatické čištění trysky“ a tryska bude vyčištěna.</li> </ul> </li> </ul>	17

## Spláchnutí<sup>\*1</sup>

Problém	Možná příčina	Ref. strana
<b>Spláchnutí není provedeno</b>	<ul style="list-style-type: none"> <li>● Jsou hlavní přívod vody a uzavírací ventil nádržky ve zdi plně otevřené?</li> </ul>	-
<b>Spláchnutí se neprovede ani po stisknutí tlačítka</b>	<ul style="list-style-type: none"> <li>● Nedošlo k poruše přívodu vody? → Použijte ke spláchnutí kbelík s vodou.</li> </ul>	40
	<ul style="list-style-type: none"> <li>● Nestiskli jste tlačítko opakovaně? (Po stisknutí tlačítka spláchnutí nebude operace přijata po dobu přibližně 10 až 20 sekund.)</li> </ul>	-
<b>Mísa se automaticky nečistí nebo dochází k prodlevě (Automatické spláchnutí)</b>	<ul style="list-style-type: none"> <li>● Není funkce „Automatické spláchnutí“ nastavena na „OFF“ (Vypnuto)? → Nastavte ji na „ON“ (Zapnuto).</li> </ul>	36
	<ul style="list-style-type: none"> <li>● I při nastavení funkce „Automatické spláchnutí“ na „ON“ (Zapnuto) nebude tato funkce pracovat v následujících případech:                             <ul style="list-style-type: none"> <li>• Během 60 sekund od spláchnutí. → Počkejte asi 60 sekund a spláchněte WC pomocí dálkového ovladače.</li> <li>• Pokud jste seděli na WC sedátku méně než 6 sekund. → Spláchněte pomocí dálkového ovladače.</li> <li>• Při stoupnutí si k WC a močení. → Spláchněte pomocí dálkového ovladače.</li> </ul> </li> </ul>	15
	<ul style="list-style-type: none"> <li>• Pokud jste seděli na WC sedátku méně než 6 sekund. → Spláchněte pomocí dálkového ovladače.</li> </ul>	15
	<ul style="list-style-type: none"> <li>• Při stoupnutí si k WC a močení. → Spláchněte pomocí dálkového ovladače.</li> </ul>	15
	<ul style="list-style-type: none"> <li>● Pokud si nesesednete na WC sedátko správně, spínač sedátka se neaktivuje. → Posadte se na zadní část WC sedátka.</li> </ul>	9
<ul style="list-style-type: none"> <li>● Prodlevu funkce „Automatické spláchnutí“ lze změnit. (Po uplynutí zhruba 10 sekund → po uplynutí zhruba 5 nebo 15 sekund)</li> </ul>	36	
<b>WC samovolně splachuje</b>	<ul style="list-style-type: none"> <li>● Není funkce „Automatické spláchnutí“ nastavena na „ON“ (Zapnuto)? → Můžete ji vypnout nastavením na „OFF“ (Vypnuto).</li> </ul>	36
	<ul style="list-style-type: none"> <li>● Provádí snímač sedátka detekci jen obtížně? → Posadte se na zadní část WC sedátka. Pokud při sezení zvednete svůj bok z WC sedátka nebo sedíte na WC sedátku příliš vpředu, nemusí se spínač sedátka aktivovat, a proto může během používání dojít k automatickému spláchnutí.</li> </ul>	9

## WC sedátko a poklop

Problém	Možná příčina	Ref. strana
<b>WC sedátko je studené</b>	<ul style="list-style-type: none"> <li>● Není teplota WC sedátka nastavena na „OFF“ (Vypnuto) nebo na nízkou úroveň?</li> </ul>	18
	<ul style="list-style-type: none"> <li>● Není v činnosti funkce pro úsporu energie?                             <ul style="list-style-type: none"> <li>• Funkce pro úsporu energie je zapnutá, jestliže LED indikátor úspory energie svítí a LED indikátor napájení je zhasnutý na řídicí jednotce. Pokud si sednete na sedátko, vyhřívání sedátka se dočasně zapne a sedátko se zahřeje během asi 15 minut. → Pokud je funkce pro úsporu energie zapnuta, můžete ji nastavit na „OFF“ (Vypnuto).</li> </ul> </li> </ul>	20
	<ul style="list-style-type: none"> <li>→ Pokud je funkce pro úsporu energie zapnuta, můžete ji nastavit na „OFF“ (Vypnuto).</li> </ul>	22
	<ul style="list-style-type: none"> <li>● Nesesedíte na sedátku dlouho?                             <ul style="list-style-type: none"> <li>• Asi po 20 minutách sezení začne teplota klesat a asi za hodinu se vyhřívání sedátka vypne. → Zvedněte se ze sedátka a potom se znovu posadte.</li> </ul> </li> </ul>	-
	<ul style="list-style-type: none"> <li>● Není instalován potah WC sedátka nebo poklopu? → Odstraňte veškeré potahy.</li> </ul>	9

## Funkce pro úsporu energie

Problém	Možná příčina	Ref. strana
<b>LED indikátor úspory energie se nerozsvítí</b>	<ul style="list-style-type: none"> <li>● Nepřepnuli jste vypínač do polohy „OFF“ (Vypnuto) nebo nedošlo k výpadku proudu? <ul style="list-style-type: none"> <li>• LED indikátor úspory energie na řídicí jednotce se nemusí po zapnutí napájení ihned rozsvítit, i když je funkce pro úsporu energie zapnuta. (Rozsvítí se přibližně do 24 hodin od aktivace nastavení.)</li> </ul> </li> </ul>	-
<b>Funkce časovače pro úsporu energie nepracuje</b>	<ul style="list-style-type: none"> <li>● Nevyměnili jste baterie v dálkovém ovladači? <ul style="list-style-type: none"> <li>• Nastavení funkce „Časovač pro úsporu energie“ může být při výměně baterií zrušeno.</li> </ul> </li> <li>→ Znovu aktivujte časovač pro úsporu energie v požadované době spuštění.</li> </ul>	22
<b>Funkce automatické úspory energie nebo automatické úspory energie+ nepracuje</b>	<ul style="list-style-type: none"> <li>● Protože tato funkce potřebuje několik dní pro adaptaci na podmínky používání, aby mohla provádět úsporu energie, může být velikost uspořené energie malá v závislosti na četnosti používání výrobku. <ul style="list-style-type: none"> <li>→ Zkontrolujte nastavení funkce pro úsporu energie.</li> </ul> </li> </ul>	20

## Odsávání zápachu

Problém	Možná příčina	Ref. strana
<b>Odsávání zápachu zřejmě nefunguje</b>	<ul style="list-style-type: none"> <li>● Není funkce „Odsávání zápachu“ nastavena na „OFF“ (Vypnuto)? <ul style="list-style-type: none"> <li>→ Nastavte ji na „ON“ (Zapnuto).</li> </ul> </li> </ul>	38
	<ul style="list-style-type: none"> <li>● Po usednutí se neozvou zvuky signalizující provádění funkce. <ul style="list-style-type: none"> <li>→ Posadte se na zadní část WC sedátka.</li> </ul> </li> </ul> <p>Pokud slyšíte zvuk signalizující činnost odsávání zápachu, ale zápach není odstraněn.</p> <ul style="list-style-type: none"> <li>→ Vyčistěte pachový filtr.</li> </ul>	9 27
	<ul style="list-style-type: none"> <li>● Nepoužíváte osvěžovač vzduchu nebo pohlcovač zápachu zakoupený samostatně? <ul style="list-style-type: none"> <li>• Pokud ano, může to způsobit menší efektivitu funkce odsávání zápachu výrobku nebo divný zápach.</li> </ul> </li> <li>→ Odstraňte osvěžovač vzduchu nebo pohlcovač zápachu.</li> </ul>	-
<b>Funkce automatického odsávání zápachu nepracuje</b>	<ul style="list-style-type: none"> <li>● Není funkce „Automatické odsávání zápachu“ nastavena na „OFF“ (Vypnuto)? <ul style="list-style-type: none"> <li>→ Nastavte ji na „ON“ (Zapnuto).</li> </ul> </li> <li>● Spustí se po uplynutí přibližně 10 sekund od doby, kdy vstanete z WC sedátka.</li> </ul>	38 -

## Čištění

Problém	Možná příčina	Ref. strana
<b>Oplach před použitím WC je slabý</b>	<ul style="list-style-type: none"> <li>● Proveďte režim odstranění vodního kamene / odvápnění.</li> </ul>	28
<b>Oplach před použitím WC není proveden</b>	<ul style="list-style-type: none"> <li>● Není funkce „Oplach před použitím WC“ nastavena na „OFF“ (Vypnuto)? <ul style="list-style-type: none"> <li>→ Nastavte ji na „ON“ (Zapnuto).</li> </ul> </li> <li>● Proveďte režim odstranění vodního kamene / odvápnění.</li> </ul>	36 28
<b>LED indikátor čištění trysky se nerozsvítí</b>	<ul style="list-style-type: none"> <li>● Pokud se LED indikátor čištění trysky nerozsvítí, je načase vyměnit součást, která vytváří antibakteriální vodu „ewater+“. Obráťte se na instalátéra/montážníka, prodejce nebo zákaznické středisko společnosti TOTO (kontaktní informace naleznete na zadní straně příručky).</li> </ul>	-

## Ostatní

Problém	Možná příčina	Ref. strana
<b>Voda uniká z vodovodních přípojek</b>	<ul style="list-style-type: none"> <li>● Pokud jsou některé matice vodovodních přípojek uvolněné, dotáhněte je pomocí vhodného náradí, jako je například francouzský klíč.</li> <li>→ Pokud se únik vody nezastaví, zavřete uzavírací ventil a obraťte se na zákaznické středisko společnosti TOTO (kontaktní informace najdete na zadní straně příručky).</li> </ul>	-
<b>Řídicí jednotka není stabilní</b>	<ul style="list-style-type: none"> <li>● Mezi dorazy WC sedátka a WC mísou je mezera, aby byla umožněna aktivace spínače sedátka. Jestliže se posadíte na WC sedátko, WC sedátko mírně klesne a aktivuje se spínač sedátka.</li> </ul>	9
<b>Z řídicí jednotky se ozývá zvuk</b>	Při sezení na WC sedátku	
	<ul style="list-style-type: none"> <li>● Můžete slyšet zvuk ohřívání vody.</li> <li>● Pokud je funkce „Oplach před použitím WC“ nastavena na „ON“ (Zapnuto), uslyšíte zvuk činnosti při přípravě nebo provádění rozstříku vody do mísy.</li> <li>→ Můžete ji vypnout nastavením na „OFF“ (Vypnuto).</li> </ul>	- 16 36
	Během činnosti funkce čištění WC	
	<ul style="list-style-type: none"> <li>● Pokud funkce čištění pracuje správně, uslyšíte zvuk prováděné funkce v intervalech několika sekund.</li> </ul>	-
	Jestliže se vzdálíte od mísy po použití WC	
	<ul style="list-style-type: none"> <li>● Pokud je funkce „Automatické odsávání zápachu“ nastavena na „ON“ (Zapnuto), uslyšíte zvuk činnosti intenzivnějšího odsávání zápachu po dobu 60 sekund od okamžiku, kdy vstanete z WC sedátka.</li> <li>→ Můžete ji vypnout nastavením na „OFF“ (Vypnuto).</li> </ul>	16
	<ul style="list-style-type: none"> <li>● Pokud je funkce „Automatické čištění trysky“ nastavena na „ON“ (Zapnuto) a použijete funkce mytí (např. mytí zadních partií a mytí předních partií), můžete slyšet zvuk vysouvání trysky a jejího čištění pomocí antibakteriální vody „ewater+“.</li> <li>→ Můžete ji vypnout nastavením na „OFF“ (Vypnuto).</li> </ul>	38
	<ul style="list-style-type: none"> <li>● Můžete slyšet zvuk vypouštění vody.</li> <li>● Můžete slyšet zvuk ventilátoru. (asi 30 minut)</li> </ul>	16 -
	Pokud výrobek nepoužíváte (např. v noci)	
	<ul style="list-style-type: none"> <li>● Pokud je funkce „Automatické čištění trysky“ nastavena na „ON“ (Zapnuto) a nepoužijete funkce mytí (např. mytí zadních partií a mytí předních partií) po dobu přibližně 8 hodin, uslyšíte zvuk čištění trysky pomocí antibakteriální vody „ewater+“ a následného odtoku vody z výrobku.</li> <li>→ Můžete ji vypnout nastavením na „OFF“ (Vypnuto).</li> </ul>	- 36
<b>Při sezení na WC sedátku cítíte ve WC míse vánek</b>	<ul style="list-style-type: none"> <li>● Při sezení na WC sedátku je automaticky rozstříknuta voda na povrch vnitřní plochy mísy. Vzhledem k hydrofilní povaze keramiky se odpad snáze odplavuje. Během rozstříku vody můžete cítit vánek.</li> <li>→ Můžete ji vypnout nastavením na „OFF“ (Vypnuto).</li> </ul>	16 36
<b>Bliká LED indikátor napájení (oranžově) a LED indikátor úspory energie (oranžově) na řídicí jednotce</b>	<ul style="list-style-type: none"> <li>● Pokud současně bliká LED indikátor napájení (oranžově) a LED indikátor úspory energie (oranžově), je načase provést režim odstranění vodního kamene / odvápnění.</li> <li>→ Proveďte režim odstranění vodního kamene / odvápnění.</li> </ul>	28

# Technické údaje

Položka		TCF895CG, TCF894CG	TCF897CG, TCF896CG
Jmenovité napájecí napětí		220–240 V stř., 50 Hz	
Jmenovitý příkon		843–853 W	849–860 W
Maximální příkon		1454–1468 W <při teplotě přívodní vody 0 °C>	1461–1476 W <při teplotě přívodní vody 0 °C>
Typ ohřevu vody		Okamžitý ohřev	
Délka síťového kabelu		0,9 m	
Stupeň ochrany před vniknutím vody		IPX4	
Mytí	Objem rozstřiku	Mytí zadních partií	Přibližně 0,27–0,43 l/min. <při tlaku vody 0,20 MPa>
		Jemné mytí zadních partií	Přibližně 0,27–0,43 l/min. <při tlaku vody 0,20 MPa>
		Mytí předních partií	Přibližně 0,29–0,43 l/min. <při tlaku vody 0,20 MPa>
	Teplota vody	Nastavitelný rozsah teploty: vypnuto, asi 35–40 °C	
	Výkon ohřevu	1200–1428 W	
	Bezpečnostní prvek	Tepelná pojistka	
	Zařízení zabraňující zpětnému toku	Vzduchová mezera (podle normy EN1717), vakuový jistič	
Vyhřívání sedátka	Teplota povrchu	Nastavitelný rozsah teploty: vypnuto, asi 28–36 °C (Automatická úspora energie: asi 26 °C, Automatická úspora energie+: vypnuto)	
	Výkon ohřevu	55–65 W	61–72 W
	Bezpečnostní prvek	Tepelná pojistka	
Odsávání zápachu	Princip	O <sub>2</sub> deodorizace	
	Objem vzduchu	Normální režim: asi 0,09 m <sup>3</sup> /min., režim vysokého výkonu: asi 0,16 m <sup>3</sup> /min.	
	Příkon	Normální režim: asi 1,7 W, režim vysokého výkonu: asi 5,3 W	
Tlak přívodu vody		Minimální požadovaný tlak vody: 0,1 MPa <dynamický> Maximální tlak vody: 1,0 MPa <statický>	
Teplota přívodu vody		0–35 °C	
Rozsah okolní teploty		0–40 °C	
Rozměry		Š 386 mm × H 579 mm × V 146 mm	
Hmotnost		Přibližně 7 kg	

\*1 Teplota v okolí výstupu teplého vzduchu změřená společností TOTO.

# Bezpečnostní upozornění

## WC sedátko s funkcemi mytí teplou vodou je elektrický spotřebič.

Při pokračujícím používání po výskytu poruchy výrobku nebo po uplynutí jeho životnosti může dojít k poškození elektrických součástí, tvorbě kouře a případnému vzniku požáru.

### Bezpečné používání WC sedátka s funkcemi mytí teplou vodou



V případě zjištění jakéhokoli neobvyklého provozního stavu výrobku jej přestaňte používat a obraťte se na instalátéra/montážníka, prodejce nebo kontaktní adresu uvedenou na zadní straně této příručky.

(Poškozený výrobek může způsobit požár, úraz elektrickým proudem nebo vytečení vody na podlahu.)

- Okamžitě vypněte napájení a zavřete uzavírací ventil.

# Záruka

## ZÁRUKA VÝROBCE TOTO EUROPE GMBH

### 1. Záruka společnosti TOTO Europe GmbH

TOTO Europe GmbH (dále jen „TOTO“) poskytuje záruku, že její výrobky uváděné na trh nebudou v případě normálního používání a údržby vykazovat výrobní vady po dobu dvou let od data zakoupení. Tato záruka se vztahuje výhradně na koncové spotřebitele.

„Koncovým spotřebitelem“ ve smyslu této záruky je jakákoli fyzická osoba, která vstoupila do právního vztahu za účelem, jenž se netýká její obchodní či samostatně výdělečné činnosti, a která nemá v úmyslu prodat výrobek jiným stranám.

Tato záruka nemá vliv na smluvní nebo zákonná práva koncového spotřebitele při jednání s příslušným prodejcem ani na zákonná práva koncového spotřebitele při jednání s výrobcem výrobku.

Provedené opravy, které byly schváleny společností TOTO, nebo jakékoli výměny výrobků nebo jejich součástí nebudou mít za následek prodloužení záruční doby a rovněž nepovedou k tomu, že záruční doba začne běžet znovu od začátku, a to ani v případě, že jsou tyto záruční podmínky součástí náhradního výrobku.

### 2. Záruka

Společnost TOTO poskytuje záruku, že výrobky společnosti TOTO nebudou vykazovat výrobní vady. Posouzení toho, zda je výrobek vadný či nikoli, je založeno na úrovni technologií dostupných v době výroby.

Povinnosti společnosti TOTO v souladu s touto zárukou jsou podle uvážení společnosti TOTO omezeny na opravu nebo výměnu výrobků či součástí výrobků, které společnost TOTO uzná za vadné. To platí za předpokladu, že tyto výrobky byly nainstalovány a používány v souladu s pokyny k použití vydanými ve spojení s výrobkem a v souladu se všemi uznávanými požadavky kladenými na odbornou instalaci. Společnost TOTO si vyhrazuje právo provádět taková šetření, která se mohou jevit jako nezbytná ke stanovení příčiny vady. Společnost TOTO nebude koncovému spotřebiteli účtovat náklady na práci, výrobky nebo součásti výrobků v rámci oprav krytých zárukou ani náklady na výrobky, které jsou v rámci záruky vyměněny.

### 3. Podmínky nutné k uplatnění záruky

Aby byl nárok v rámci záruky platný, musí společnost TOTO obdržet fakturu například v podobě kopie uvádějící datum zakoupení, číslo faktury, jméno a adresu koncového spotřebitele a rovněž i jméno a adresu prodejce. Společnost TOTO může požadovat, aby koncový spotřebitel poskytl fotografie znázorňující poškození a/nebo typ připojení k elektrické síti či k přívodu pitné a průmyslové vody. Pokud si společnost TOTO takový důkaz vyžádá, musí být tyto fotografie rovněž předloženy, aby byla záruka platná. Při uplatňování nároku v rámci této záruky se považuje za samozřejmé, že výrobky, u nichž bylo učiněno oznámení o vadách, byly nainstalovány a používány správným způsobem a v souladu s pokyny dodanými společností TOTO jako součást balení výrobku a že v tomto ohledu byly dodržovány odpovídající zákony a další právní předpisy a ustanovení.

Pokud koncový spotřebitel tvrdí, že je zakoupený výrobek vadný, je v případě zakoupení výrobku od instalátéra/montážníka povinen kontaktovat tohoto instalátéra/montážníka. Ve všech ostatních případech může koncový spotřebitel kontaktovat příslušného prodejce nebo servisní středisko autorizované společností TOTO nebo se přímo obrátit na společnost TOTO. Oznámení o vadě musí být učiněno v přiměřeně krátké době od zjištění vady, nejpozději však před vypršením platnosti záruky.

#### 4. Vyloučení záruky

Tato záruka se nevztahuje na následující situace:

- a) poškození nebo ztráta v důsledku požáru, zemětřesení, povodně, bouřky nebo jiných případů vyšší moci, emisí, poškození způsobeného plynem (sirovodíkem), poškození způsobeného solí nebo neobvyklým napětím,
- b) poškození nebo ztráta v důsledku instalace, která není v souladu s podmínkami použití nebo není v souladu s uznávanými požadavky kladenými na odbornou instalaci; nesprávného, chybného či nevhodného použití nebo nedodržení podmínek použití společnosti TOTO nebo štítků na výrobku nebo nevhodné údržby výrobku v rozporu s podmínkami použití,
- c) poškození nebo ztráta v důsledku úpravy, demontáže nebo zničení výrobku,
- d) poškození nebo ztráta v důsledku sedimentace nebo cizích těles ve vodovodním systému,
- e) poškození nebo ztráta v důsledku kvality vody v oblasti, kde je výrobek používán,
- f) poškození nebo ztráta v důsledku přemístění po instalaci nebo v důsledku škodlivého prostředí,
- g) poškození nebo ztráta způsobené okolnostmi, které se netýkají samotného výrobku, jako například v důsledku zásahu do stavební konstrukce,
- h) poškození nebo ztráta způsobené pokousáním od hmyzu či zvířat jako například hlodavců nebo ulpěním částí mrtvého hmyzu,
- i) poškození nebo ztráta v důsledku zamrznutí výrobku,
- j) poškození nebo ztráta v důsledku nesprávného napájení, které z hlediska napětí, frekvence nebo bezpečnostních pojistek neodpovídá zákonným požadavkům na napájení v domácnosti, nebo v důsledku elektromagnetických vln, jež jsou způsobeny mimo výrobek, jako například elektrickým vedením nebo periferními zařízeními,
- k) poškození nebo ztráta v důsledku instalace výrobku v pohyblivých dopravních prostředcích, jako jsou automobily a lodě,
- l) poškození nebo ztráta v důsledku použití baterií atd.,
- m) poškození nebo ztráta v důsledku opotřebení součástí podléhajících každodenní údržbě (např. pachový filtr, vypouštěcí zátky vody),
- n) pokud jsou při opravách nebo údržbě výrobku použity jiné než originální náhradní díly společnosti TOTO,
- o) porucha byla způsobena přepravou nebo instalací výrobku,
- p) výrobek je předváděcím výrobkem / vystaveným výrobkem / bývalým předváděcím výrobkem / bývalým vystaveným výrobkem,
- q) pokud se týká spotřebního materiálu (např. filtrů, filtračních vložek nebo baterií) nebo materiálů podléhajících běžnému opotřebení (například těsnění nebo hadic),
- r) pokud byla porucha způsobena prasknutím křehkých částí (např. okének snímačů nebo malých klapek),
- s) pokud vznikla porucha vlivem poškození výrobku způsobeného úmyslně nebo hrubou nedbalostí koncovým spotřebitelem nebo třetí stranou.

V každém jednotlivém případě společnost TOTO posoudí, zda koncový spotřebitel má či nemá nárok na záruku. Pokud společnost TOTO uzná uplatňovaný nárok za oprávněný a z toho důvodu prozkoumá příslušný výrobek, načež se ukáže, že výrobek nebyl vadný nebo se na tento případ nevztahovala záruka, vyhrazuje si společnost TOTO právo fakturovat koncovému spotřebiteli náklady vzniklé v důsledku návštěvy společnosti TOTO nebo společnosti pověřené společností TOTO u koncového spotřebitele a v důsledku poskytnutých nebo zamýšlených služeb. Pokud je koncový spotřebitel schopen prokázat, že si nemohl být vědom skutečnosti, že podmínky pro uplatnění nároku nebyly splněny, nebude společnost TOTO fakturovat koncovému spotřebiteli náklady za její návštěvu u koncového spotřebitele a poskytnuté nebo zamýšlené služby. V případě, že společnost TOTO odstraní vadu, na kterou se nevztahuje záruka, bude společnost TOTO fakturovat koncovému spotřebiteli skutečně vzniklé náklady (na materiál, práci a cestu). V případě, že se koncový spotřebitel domnívá, že může uplatnit další nároky v důsledku jiných záruk, musí koncový spotřebitel stanovit pravděpodobnou platnost svého nároku a společnost TOTO tyto nároky přezkoumá.

#### 5. Geografický rozsah záruky

Tato záruka platí výhradně v Evropské unii a ve Švýcarsku. Pokud je výrobek instalován v zemi Evropské unie, ve které společnost TOTO nemá ani marketingovou společnost, ani distribučního partnera, je koncový spotřebitel povinen pro posouzení záručního případu navrhnout instalační společnost, která splňuje srovnatelné požadavky na kvalitu.

#### 6. Rozhodné právo

Tato záruka podléhá právu Spolkové republiky Německo s výjimkou požadavků na použití mezinárodního práva soukromého a zákona OSN o prodeji zboží.

TATO PÍSEMNÁ ZÁRUKA JE JEDINOU ZÁRUKOU POSKYTOVANOU SPOLEČNOSTÍ TOTO.

OPRAVA NEBO VÝMĚNA V SOULADU S PODMÍNKAMI TĚTO ZÁRUKY JE JEDINÝM NÁPRAVNÝM OPATŘENÍM, NA KTERÉ MAJÍ KONCOVÍ SPOTŘEBITELÉ NÁROK.

SPOLEČNOST TOTO NENÍ ODPOVĚDNÁ ZA NEMOŽNOST POUŽÍVÁNÍ VÝROBKU NEBO JINÉ NÁHODNÉ, ZVLÁŠTNÍ NEBO NÁSLEDNÉ ŠKODY NEBO NÁKLADY VZNIKLÉ KUPUJÍCÍMU, ZA MZDOVÉ NEBO JINÉ NÁKLADY V SOUVISLOSTI S INSTALACÍ NEBO LIKVIDACÍ VÝROBKU, ZA NÁKLADY NA OPRAVY PROVEDENÉ TŘETÍMI STRANAMI NEBO ZA JAKÉKOLI JINÉ NÁKLADY, KTERÉ NEJSOU VÝSLOVNĚ UVEDENY VÝŠE.

TOTO Europe GmbH Zollhof 2  
40221 Düsseldorf  
Německo

# Důležité informace



Pokud chcete zlikvidovat tento výrobek, nevhazujte jej do běžného domovního odpadu. K dispozici je systém sběru tříděného odpadu pro použité elektronické výrobky, který se řídí právními předpisy vyžadujícími řádné zpracování, recyklaci a opětovné využití.

Domácnosti v členských státech EU, Švýcarsku a Norsku mohou zdarma odevzdat své použité elektronické výrobky na určených sběrných místech nebo přímo u prodejce (pokud si zakoupíte nový podobný výrobek).

V případě zemí, jež nejsou uvedeny výše, se prosím obraťte na své místní úřady, které vám poskytnou informace o správném způsobu likvidace.

Tím zajistíte, že váš zlikvidovaný výrobek bude podroben procesu řádného zpracování, recyklace a opětovného využití, čímž pomůžete předcházet potenciálním negativním dopadům na životní prostředí a lidské zdraví.

Likvidujte pouze vybité baterie. Baterie nesmí být likvidovány spolu s domovním odpadem, ale je třeba odevzdat je na vhodném sběrném místě nebo u prodejce výrobku.

# Poznámky

# TOTO

## Sídlo společnosti

TOTO Europe GmbH  
Zollhof 2, 40221 Düsseldorf, Německo  
Tel.: +49 (0)700 8686 0700

Aby bylo zaručeno rychlé provedení požadované služby, doporučujeme vám poznamenat si následující informace.

Datum zakoupení:	Název prodejny:
Datum: rok měsíc den	Telefon: