

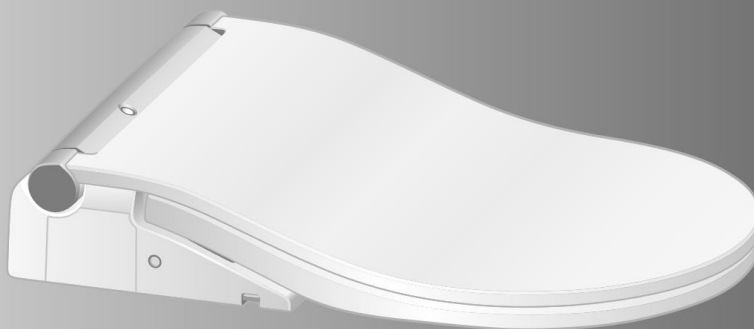

## washLÉT

TCF802C2G  
TCF801CG



TCF804C2G  
TCF803CG

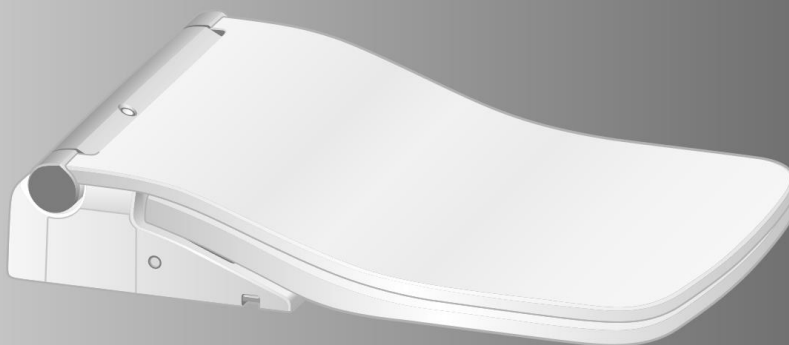

- Děkujeme vám, že jste si zakoupili tento výrobek.  
Přečtěte si prosím přiložené informace, abyste zajistili bezpečné používání svého výrobku.
- Před použitím výrobku si přečtěte tuto uživatelskou příručku a uschovejte ji na bezpečném místě pro případné budoucí nahlédnutí.

# Dostupné funkce se liší podle čísla výrobku.

Zkontrolujte model a číslo svého výrobku a podle potřeby uveďte do tohoto pole zatržítka.



Funkce			Název výrobku (model)	WASHLET		Ref. strana
			Číslo výrobku	TCF802C2G TCF804C2G	TCF801CG TCF803CG	
			Váš model			
Základní funkce	Mytí	Mytí zadních partií				14, 15
		Jemné mytí zadních partií	•	•		
		Mytí předních partií				
	Změna způsobu mytí	Nastavení polohy trysky				
		Nastavení tlaku vody				
		Mytí s kmitavým pohybem	•	•		
		Pulzní mytí				
	Sušení	Sušení teplým vzduchem				
Změna teploty	Nastavení teploty	•	•	22, 23		
Hygienické funkce	Odstranění zápachu	Odsávání zápachu	•	•	18, 19	
	Antibakteriální voda „ewater+“	Automatické čištění trysky	•	•		
		Automatické čištění mísy				
Praktické funkce	Spláchnutí	Dálkové ovládání splachování	•	-	14	
		Automatické spláchnutí			20, 21	
	Odklopení a sklopení	Odklopení a sklopení WC sedátka pomocí dálkového ovladače	•	•	14	
		Automatické odklopení/sklopení			20, 21	
	Osvětlení	Noční osvětlení	•	•		
	Vyhřívání WC sedátka	Vyhřívané sedátko	•	•	-	
	Úspora energie snížením teploty WC sedátka	Automatická úspora energie			24, 25	
Automatická úspora energie+		•	•			
Časovač pro úsporu energie						
Údržba		Odejmutí řídicí jednotky jedním pohybem			32, 33	
		Odnímatelný WC poklop			34	
		Čištění trysky	•	•	30	
		Režim odstranění vodního kamene / odvápnění			35	

# Maximální čistota Hygienické WC



**Samočisticí funkce se aktivují automaticky.**  
(Podrobné informace naleznete na stranách 18 a 19.)

	<b>Jakmile se přiblížíte</b>	<b>Jakmile se posadíte</b>	<b>Jakmile si stoupnete</b>
Odstranění zápachu z mísy		Odsávání zápachu	Automatické odsávání zápachu
Čištění mísy pomocí antibakteriální vody „ewater+“	Automatické čištění mísy		Automatické čištění mísy
Čištění trysky pomocí antibakteriální vody „ewater+“			Automatické čištění trysky

## Obsah

Bezpečnostní pokyny.....	4	Úvod
Bezpečnostní pokyny při používání .....	9	
Popis součástí .....	10	
Příprava .....	12	
Základní ovládání .....	14	Ovládání
Automatické funkce (Funkce čištění) .....	18	
Odsávání zápachu, Automatické čištění trysky, Automatické čištění mísy, Osvětlení mísy, Indikátor čištění)		
Automatické funkce (Praktické funkce) .....	20	
Teplota teplé vody, Teplota WC sedátka, Teplota vzduchu pro sušení		
Nastavení teploty (WC sedátko, teplá voda) .....	22	
Funkce pro úsporu energie .....	20	
Údržba .....	28	Údržba
• Řídicí jednotka.....	29	
• Tryska .....	30	
Čištění trysky		
• Pachový filtr.....	31	
• Prostor mezi řídicí jednotkou a mísou .....	32	
• Prostor mezi řídicí jednotkou a poklopem .....	34	
• Režim odstranění vodního kamene / odvápnění .....	35	
• Vypouštěcí ventil vodního filtru ..	40	
• Tryska s funkcí spray .....	33	
Změna nastavení .....	42	Ostatní
Užitečné rady.....	62	
• Jestliže voda neteče kvůli přerušení dodávky vody .....	62	
• Jestliže nefunguje dálkový ovladač .....	62	
• Ochrana před poškozením mrazem .....	63	
• Delší doba nepoužívání .....	64	
• Způsob odstranění průvodce funkcemi .....	66	
Odstraňování problémů .....	67	
Technické údaje .....	74	
Bezpečnostní upozornění .....	75	
Záruka .....	76	
Důležité informace .....	78	



# Bezpečnostní pokyny

Tyto bezpečnostní pokyny jsou důležité pro zajištění bezpečného používání. Dbejte na jejich dodržování, abyste používali výrobek správně.

## Symbole a jejich význam

	<b>VAROVÁNÍ</b>	Nebezpečí smrti nebo vážného úrazu.
	<b>UPOZORNĚNÍ</b>	Nebezpečí úrazu nebo poškození majetku.

Následující symboly slouží k upozornění na důležité bezpečnostní pokyny týkající se používání výrobku.

Symbol	Význam
	Tento symbol označuje zakázaný způsob používání výrobku.
	Tento symbol upozorňuje na nezbytný krok při používání výrobku.

- Tento výrobek je klasifikován jako zařízení třídy Ia musí být uzemněn.
- Nainstalujte tento výrobek tak, aby byl jeho jistič snadno přístupný.
- Pokyny nejsou určeny pro osoby (včetně dětí) s omezenými fyzickými, smyslovými nebo duševními schopnostmi nebo s nedostatkem zkušeností a znalostí a pro děti hrající si se zařízením.
- Použijte sadu nové hadice dodanou s tímto výrobkem. Nepoužívejte opětovně sadu staré hadice.

## **VAROVÁNÍ**

### **Nedotýkejte se připojovací části síťového kabelu mokřkýma rukama.**

- V takovém případě by mohlo dojít k úrazu elektrickým proudem.

### **Dbejte na to, aby se na řídicí jednotku nebo připojovací část síťového kabelu nedostala voda ani čisticí prostředek.**

- V takovém případě by mohlo dojít ke vzniku požáru, úrazu elektrickým proudem, přehřátí nebo zkratu.
- V takovém případě by mohlo dojít k prasknutí výrobku a následnému zranění nebo vzniku škod způsobených vodou.

### **Výrobek nikdy nedemontujte, neopravujte ani neupravujte.**

- V takovém případě by mohlo dojít ke vzniku požáru, úrazu elektrickým proudem, přehřátí, zkratu nebo poruše.

### **Neinstalujte výrobek v pohyblivých dopravních prostředcích, jako jsou kolová vozidla nebo plavidla.**

- V takovém případě by mohlo dojít ke vzniku požáru, úrazu elektrickým proudem, zkratu nebo poruše.
- WC sedátko, poklop, řídicí jednotka a ostatní součásti by se mohly uvolnit a upadnout, což by mohlo způsobit zranění.

# VAROVÁNÍ

## **Pokud dojde k výskytu poruchy, přestaňte výrobek používat.**

- V případě poruchy nebo jiných problémů vypněte napájení přepnutím vypínače do polohy OFF (Vypnuto).  
Zavřením uzavíracího ventilu vody zastavte přívod vody.  
Možné poruchy:
  - Únik vody z přívodního potrubí nebo řídicí jednotky.
  - Výrobek je prasklý nebo poškozený.
  - Výrobek vydává divný zvuk nebo je cítit nepříjemný zápach.
  - Z výrobku uniká kouř.
  - Výrobek je nezvykle horký.
  - Doraz WC sedátka není na správném místě.
- Při pokračování v používání po vzniku poruchy může dojít k požáru, úrazu elektrickým proudem, přehřátí, zkratu, zranění nebo škodám způsobeným vodou.

## **Používejte pouze vodu, kterou povolují zákony a vyhlášky v místě instalace.**

### **Používejte výhradně pitnou vodu.**

### **Nepoužívejte mořskou ani recyklovanou vodu.**

- V takovém případě by mohlo dojít k podráždění pokožky a poruše výrobku.

## **Nedotýkejte se připojovací části síťového kabelu během bouřky.**

- V takovém případě by mohlo dojít k úrazu elektrickým proudem.

## **Zabraňte kontaktu hadice pro přívod vody se síťovým kabelem.**

- V takovém případě by mohlo dojít ke vzniku kondenzace a následnému požáru, úrazu elektrickým proudem, přehřátí nebo zkratu.



## **Neprovádějte žádné činnosti, při kterých by se mohl poškodit síťový kabel.**

**Nevystavujte síťové kabely nárazům, netahejte za ně, nadměrně je neohýbejte a ani je nepoškozujte, neupravujte a nezahřívajte.**

**Rovněž neumísťujte na síťové kabely žádné těžké předměty, nesvazujte je a zabraňte jejich přiskřípnutí.**

- Použití poškozeného síťového kabelu může mít za následek vznik požáru, úraz elektrickým proudem, přehřátí nebo zkrat.

## **Nepoužívejte žádný jiný zdroj napájení, než který je uveden.**

**220–240 V stř., 50 Hz**

- V takovém případě by mohlo dojít ke vzniku požáru nebo nadměrnému zahřívání.

## **Abyste předešli nebezpečí popálení, smrti v důsledku úrazu elektrickým proudem, vzniku požáru nebo jinému zranění:**

- Nikdy nepoužívejte tento výrobek, pokud je poškozen síťový kabel nebo napájecí část, pokud výrobek nepracuje správně, pokud došlo k pádu nebo poškození výrobku nebo pokud byl výrobek vystaven vodě. Vraťte výrobek společnosti TOTO Europe GmbH, která jej zkontroluje a provede opravu.
- Nikdy neblokuje vzduchové otvory výrobku ani výrobek nepokládejte na měkký povrch, jako je například postel nebo pohovka, protože by mohlo dojít k zablokování vzduchových otvorů. Zabraňte vniknutí vláken, vlasů nebo podobného materiálu do vzduchových otvorů.
- Nikdy nepoužívejte výrobek, pokud jste ospalí nebo unavení.
- Nikdy nekládejte žádné předměty do jakéhokoli otvoru nebo hadice.
- Nepoužívejte výrobek ve venkovním prostředí, kde se používají aerosolové rozprašovače nebo kde se rozvádí kyslík.

## **Nevkládejte prsty nebo cizí předměty do výstupu teplého vzduchu.**

Neumisťujte žádné předměty na výstup teplého vzduchu ani jej nezakrývejte oděvy.

- V takovém případě by mohlo dojít ke vzniku popálení, úrazu elektrickým proudem nebo poruše.

# Bezpečnostní pokyny (pokračování)

## **VAROVÁNÍ**

### **Nepoužívejte cigarety ani jiné zdroje otevřeného ohně v blízkosti výrobku.**

- V takovém případě by mohlo dojít ke vzniku požáru.

### **Neseděte na sedátku dlouhou dobu.**

- Mohlo by dojít ke vzniku popálenin vlivem nízkých teplot.  
Aby se u následujících osob zabránilo během používání vzniku popálenin vlivem středních teplot, měla by jiná osoba vypnout vyhřívání WC sedátka.
  - Malé děti, starší osoby a ostatní uživatelé, kteří nejsou schopni nastavit si správnou teplotu sami.
  - Nemocné, fyzicky postižené nebo jiné osoby s omezenou schopností pohybu.
  - Osoby užívající léky způsobující ospalost (léky na spaní, léky proti nachlazení), podnapilé osoby, unavené osoby nebo jakékoli jiné osoby, které by mohly usnout.

### **Nestříhejte kabel, který spojuje řídicí jednotku a bidetovací sedátko.**

- V takovém případě by mohlo dojít ke vzniku požáru, úrazu elektrickým proudem, přehřátí, zkratu nebo poruše.

### **Abyste předešli nebezpečí popálení, smrti v důsledku úrazu elektrickým proudem, vzniku požáru nebo jinému zranění:**

- Pokud tento výrobek používají děti nebo invalidní osoby nebo pokud je výrobek používán v jejich blízkosti, je nutný pečlivý dohled.
- Používejte tento výrobek pouze k určenému účelu způsobem uvedeným v této příručce. Nepoužívejte příslušenství, které není doporučeno výrobcem.
- Vedte síťový kabel ve větší vzdálenosti od zahřátých povrchů.
- Připojte tento výrobek pouze k řádně uzemněnému napájecímu zdroji (zařízení).
- Nádržka smí být naplněna pouze vodou.

### **Toto je elektrický výrobek. Neinstalujte jej do míst, ve kterých by se na něj mohla dostat voda, nebo do míst s tak vysokou vlhkostí, že by mohlo dojít k tvorbě vody na povrchu tohoto výrobku. Při používání výrobku v koupelně zajistěte řádné proudění vzduchu prostřednictvím ventilátoru nebo větracího otvoru.**

- V opačném případě by mohlo dojít ke vzniku požáru nebo úrazu elektrickým proudem.

### **Výrobek vždy připojte k přívodu studené vody.**

- Při připojení k přívodu teplé vody by mohlo dojít k popálení pokožky a poškození výrobku.

### **Zkontrolujte, zda je správně připojen síťový kabel.**

- V opačném případě by mohlo dojít ke vzniku požáru, přehřátí nebo zkratu.  
(Při instalaci tohoto výrobku dodržujte místní zákony a nařízení týkající se instalace.)

### **Pokud je síťový kabel poškozen, nechte jej vyměnit výrobcem nebo jiným odborným technikem, abyste zabránili vzniku jakéhokoli nebezpečí.**

### **Před prováděním údržby nebo kontroly vždy přepněte vypínač do polohy „OFF“ (Vypnuto).**

- V opačném případě by mohlo dojít k úrazu elektrickým proudem nebo poruše.

### **Před odejmutím řídicí jednotky přepněte vypínač do polohy „OFF“ (Vypnuto).**

- V opačném případě by mohlo dojít ke vzniku požáru nebo úrazu elektrickým proudem.

### **Pokud se elektrolyt unikající z baterie dostane na vaši pokožku nebo oděv, omyjte je čistou vodou.**

- Elektrolyt může poškodit oči nebo pokožku.

# UPOZORNĚNÍ

## **Nepoužívejte výrobek, pokud je řídicí jednotka nestabilní.**

- V takovém případě by se mohla řídicí jednotka uvolnit a spadnout, což by mohlo způsobit zranění. (V případě výskytu vůle u řídicí jednotky se obraťte na instalatéra/montážníka, prodejce nebo zákaznické středisko společnosti TOTO. Kontaktní informace naleznete na zadní straně příručky.)

## **Pokud je výrobek poškozen, nedotýkejte se poškozené části.**

- V takovém případě by mohlo dojít k úrazu elektrickým proudem nebo zranění. Ihned proveďte výměnu.

## **Nevystavujte WC sedátko, poklop a řídicí jednotku působení nadměrné síly, mechanickým otřesům, nárazům a přílišnému zatížení (způsobenému například stoupnutím). Rovněž nepokládejte na WC sedátko, poklop a řídicí jednotku žádné těžké předměty.**

- V takovém případě by mohla řídicí jednotka prasknout nebo se uvolnit a spadnout, což by mohlo způsobit zranění.
- V takovém případě by mohlo dojít k poškození výrobku a následnému zranění nebo vzniku škod způsobených vodou.

## **Nezvedejte tento výrobek za WC sedátko nebo poklop.**

## **Nezvedejte WC sedátko nebo poklop, pokud jsou na horní straně řídicí jednotky položeny předměty.**

- V takovém případě by se mohla řídicí jednotka uvolnit a spadnout, což by mohlo způsobit zranění.

## **Abyste předešli nebezpečí smrti v důsledku úrazu elektrickým proudem:**

- Nepoužívejte výrobek během koupání.
- Neumisťujte ani neskladujte výrobek v místech, kde by mohl spadnout do vany nebo umyvadla.
- Neponořujte jej do vody ani jiných kapalin.
- Nepoužívejte výrobek, pokud spadl do vody. Vypněte jistič v rozvaděči.

## **Při údržbě plastových dílů (řídicí jednotka atd.) nebo hadice pro přívod vody použijte neutrální kuchyňský čisticí prostředek zředěný s vodou. Nepoužívejte níže uvedené čisticí prostředky.**

## **WC čistič, čisticí prostředek do domácnosti, benzin, ředidlo, práškový čisticí prostředek nebo nylonový kartáč.**

- Tyto prostředky by mohly způsobit poškození nebo prasknutí plastových dílů a následné zranění nebo poruchu výrobku.
- Tyto prostředky by mohly poškodit hadici pro přívod vody a způsobit únik vody.

## **Abyste zabránili náhlému úniku vody, nedemontujte vypouštěcí ventil vodního filtru, pokud je uzavírací ventil otevřený.**

- V takovém případě by začala voda stříkat ven. (Pokyny k čištění vypouštěcího ventilu vodního filtru naleznete na straně 40.)

## **Chraňte hadici pro přívod vody před zkroucením nebo přiskřípnutím. Zabraňte jejímu poškození ostrým předmětem.**

- V opačném případě by mohlo dojít k úniku vody.

## **Neinstalujte bidetovací sedátko, které není upevněno.**

- V takovém případě by mohlo dojít k poškození.



# Bezpečnostní pokyny (pokračování)

## UPOZORNĚNÍ

**V případě úniku vody vždy zavřete uzavírací ventil.**

**Pokud je pravděpodobné, že okolní teplota klesne na 0 °C nebo méně, zabraňte poškození potrubí a hadic způsobenému mrazem.**

- Při zamrznutí vodovodního potrubí může dojít k jeho prasknutí nebo poškození řídicí jednotky a následnému úniku vody.
- Abyste zabránili zamrznutí potrubí a hadic v zimních měsících, regulujte teplotu v místnosti.
- Vypusťte vodu.

**Pokud nebudete výrobek delší dobu používat, zavřete uzavírací ventil, vypusťte vodu z řídicí jednotky a hadice pro přívod vody a potom přepněte vypínač do polohy „OFF“ (Vypnuto).**

- Při opětovném použití výrobku nejdříve zajistěte naplnění výrobku vodou. V opačném případě by mohlo dojít ke kontaminaci vody v nádržce a následnému zanícení pokožky či jiným problémům. (Pokyny k doplnění vody naleznete na straně 65.)
- Pokud ponecháte výrobek zapnutý, může dojít ke vzniku požáru nebo přehřátí.

**Při instalaci vypouštěcího ventilu vodního filtru se ujistěte, že je řádně upevněn ve správné poloze.**

- V případě nedostatečného utažení může dojít k úniku vody.

 **Pokud dojde k ucpání mísy, přepněte vypínač do polohy OFF (Vypnuto) a odstraňte příčinu ucpání.**

- Při aktivaci funkce „Automatické spláchnutí“<sup>\*1</sup> by došlo k přetečení odpadní vody z mísy a možnému vzniku škod způsobených vodou.
- K odstranění ucpání mísy použijte k tomu určené běžně dostupné nástroje.

**Pevně zatlačte řídicí jednotku na bidetovací sedátko.**

- Při správném zatlačení řídicí jednotky uslyšíte cvaknutí. Potom se pokuste za řídicí jednotku mírně zatáhnout, abyste se ujistili, že se neodpojí.
- V opačném případě by se mohla řídicí jednotka uvolnit, což by mohlo způsobit zranění.

**Při vkládání baterií dbejte na správnou orientaci kladného a záporného pólu.**

**Vybité baterie ihned vyjměte.**

**Při výměně baterií:**

**Vyměňte obě baterie za nové.**

**Použijte obě baterie stejné značky (může se jednat o jakoukoli běžně dostupnou značku).**

- V opačném případě by mohlo dojít k úniku elektrolytu z baterií, tvorbě tepla, jejich prasknutí nebo vznícení.

**Pokud nebudete výrobek delší dobu používat, vyjměte baterie z dálkového ovladače.**

- V opačném případě by mohlo dojít k úniku elektrolytu z baterií.

\*1 Platí pouze pro WC s funkcí „Automatické spláchnutí“.

# Bezpečnostní pokyny při používání

## ■ Zabránění vzniku poruch

- Nezakryvejte snímač těla ani vysílač nebo přijímač dálkového ovladače.

### < Snímače těla >

Používají se dva typy snímačů těla.

#### ● Snímač těla A rozpozná změny teploty.

- Pokud teplota v místnosti překročí 30 °C, jako například v létě, může být rozpoznání změny teploty obtížné.
- Pokud na snímač dopadá přímé sluneční světlo nebo je v koupelně používáno topné těleso, může vlivem tepla dojít k nesprávné funkci snímače a následné automatické aktivaci funkcí, jako je například automatické odklopení a sklopení poklopu.
- Pokud jsou dveře do koupelny otevřené, může snímač rozpoznávat osoby procházející kolem přední nebo boční strany WC.

#### ● Snímač těla B rozpozná, zda někdo stojí před WC mísou.

- Snímač těla B vysílá infračervený paprsek tak, jak je uvedeno na obrázku. Pokud osoba vstoupí do oblasti tohoto infračerveného paprsku, snímač ji rozpozná.

\* Pokud WC používá malá osoba, jako například dítě, může být její rozpoznání snímačem obtížné.

Snímač těla A



Snímač těla B



## ■ Integrovaný snímač sedátka

Jestliže si sednete na WC sedátko, aktivuje se snímač sedátka, což umožní používat různé funkce. (Při aktivaci snímače sedátka se spustí odsávání zápachu.)

- Sedněte si tak, aby byla pokožka v přímém kontaktu se snímačem sedátka. Snímač sedátka nemusí fungovat správně, pokud je v kontaktu s oděvem nebo používáte potah sedátka.
- Kapky vody usazené na snímači sedátka mohou způsobit poruchu řídicí jednotky. Vždy setřete veškeré kapky vody na snímači.

<Dosah detekce>

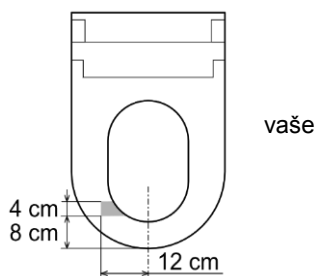

## ■ Zabránění poškození

- Otráete plastové části, jako například řídicí jednotku a dálkový ovladač, měkkým a řádně vyždímaným hadříkem.
- Neopírejte se o WC poklop.



## ■ Zabránění poruchám a chybám

- V případě nebezpečí úderu blesku přepněte vypínač do polohy OFF (Vypnuto).
- Potah WC sedátka nebo poklopu nelze použít. (Snímače sedátka by nemusely pracovat správně. Rovněž by se WC sedátko a poklop nemusely řádně odklopit nebo sklopit.)



- Nemočte na řídicí jednotku, WC sedátko nebo trysku. (V takovém případě by mohlo dojít k poruše nebo zabarvení.)
- Netlačte na ovládací panel dálkového ovladače přílišnou silou.
- Pokud k čištění výrobku použijete WC čistič, opláchněte jej během 3 minut a nechejte WC sedátko i poklop odklopené. (Pokud by se výpary WC čističe dostaly do řídicí jednotky, mohlo by dojít k poruše.)
  - Setřete veškeré zbytky čisticího prostředku z mísy.
- Nepoužívejte výrobek s demontovaným WC poklopem.
- Nevystavujte výrobek přímému slunečnímu světlu. (Mohlo by to způsobit změny v barevnosti, nerovnoměrné vyhřívání sedátka, poruchu dálkového ovladače nebo poruchu výrobku v důsledku teplotních změn.)
- Rádía a podobná zařízení používejte ve větší vzdálenosti od výrobku. (Výrobek by mohl způsobovat rušení rádiového signálu.)
- Jestliže používáte sedátko pro dítě nebo polstrovanou židličku, po použití je odložte. (Pokud byste je ponechali nainstalované, nemuselo by být možné využívat některé funkce.)
- Netlačte na dálkový ovladač přílišnou silou. (Mohlo by dojít k poruše.)
  - Pokud nebudete dálkový ovladač používat, vložte jej do držáku, aby vám nespadl. Chraňte jej před vodou.
- Nepokládejte na horní stranu WC sedátka žádné předměty. Rovněž na něj netlačte rukou. (V takovém případě by mohlo dojít k aktivaci snímače sedátka a políití podlahy vodou, pokud by byla stisknuta tlačítka na dálkovém ovladači a teplá voda by vystříkla z trysky.)

## Mytí zadních partií, jemné mytí zadních partií a mytí předních partií

- Tyto funkce slouží k smytí nečistot z dané části těla.
- Neprovádějte mytí příliš často nebo příliš dlouho. Mohlo by dojít k smytí přirozené bakteriální mikroflóry a narušení tělesné bakteriální rovnováhy.
- Osoby, kterým jsou na příslušnou část těla podávána léčiva nebo danou část těla léčí, by se měly před použitím tohoto výrobku poradit s lékařem.

# Popis součástí

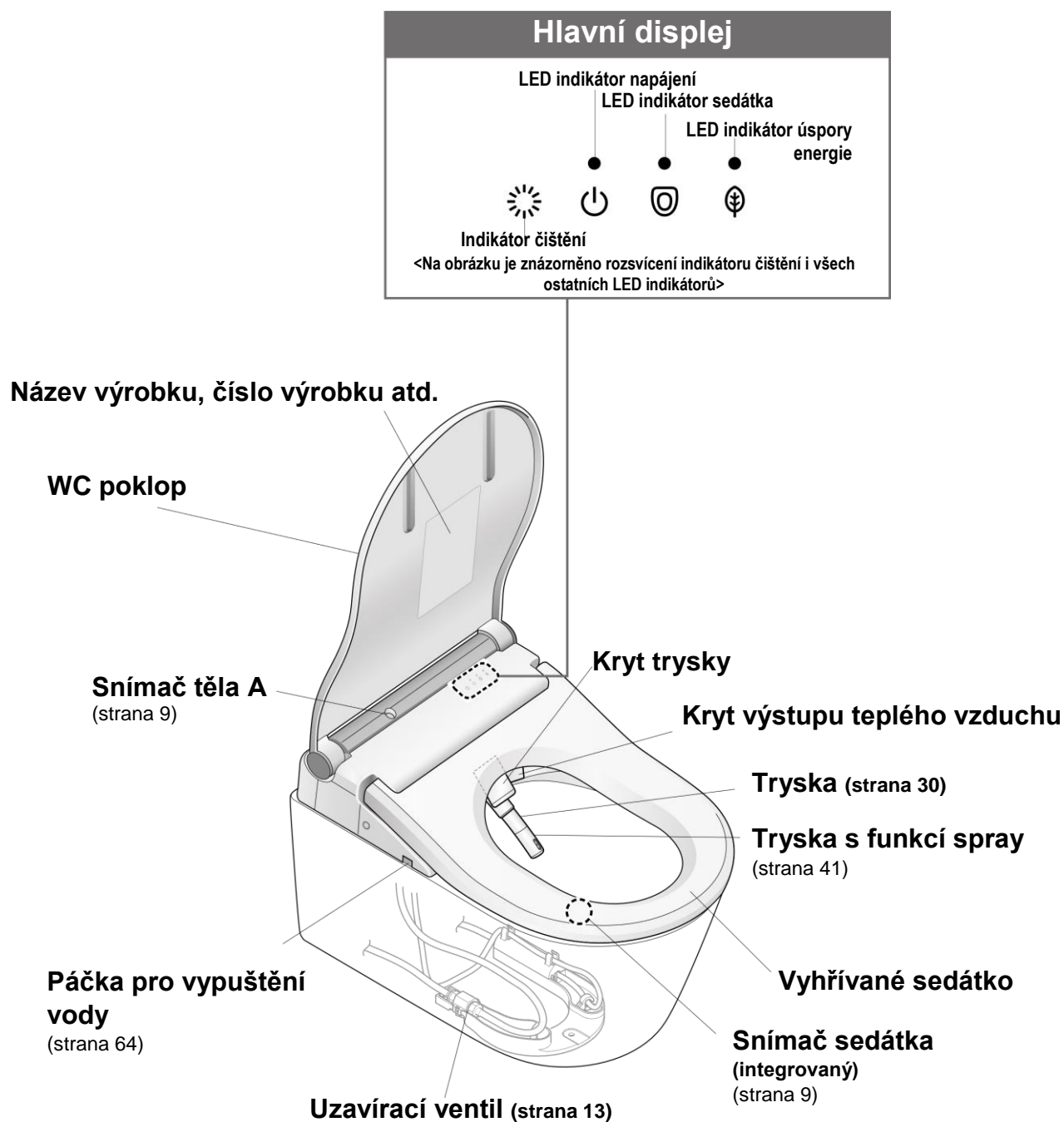

## Zadní strana řídicí jednotky

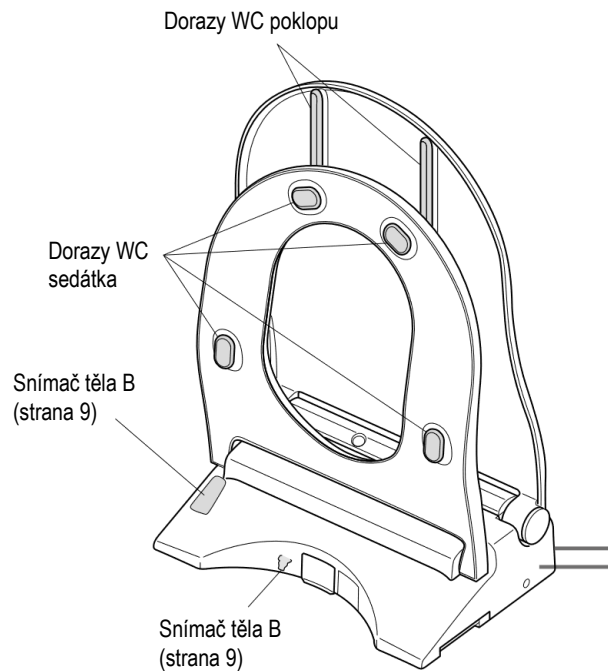
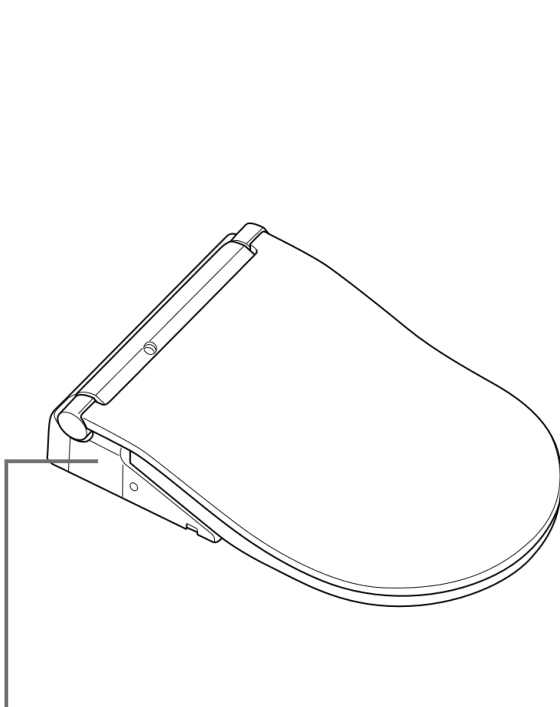
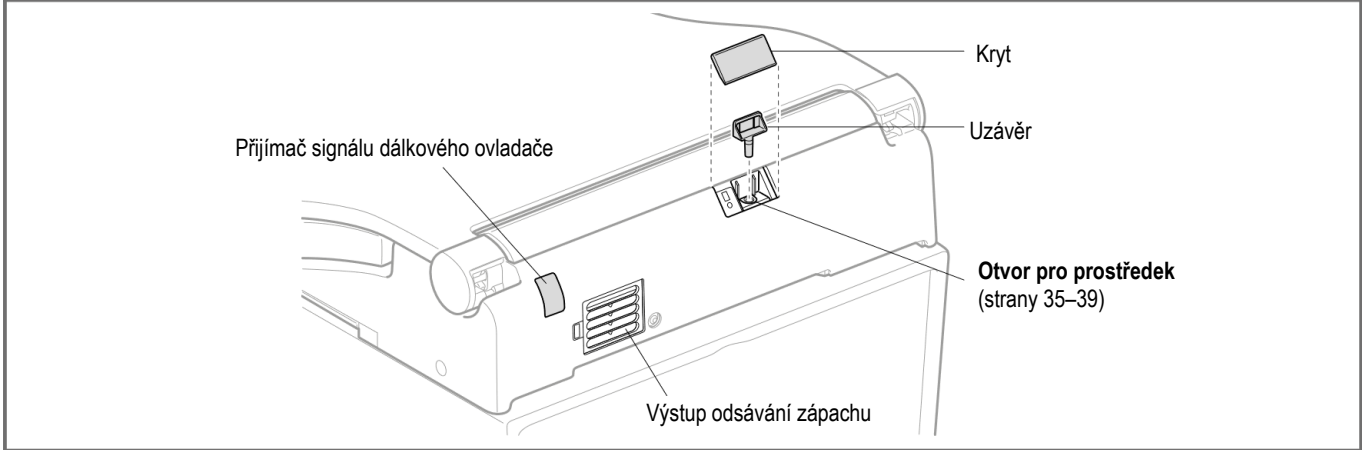

## Levá strana řídicí jednotky

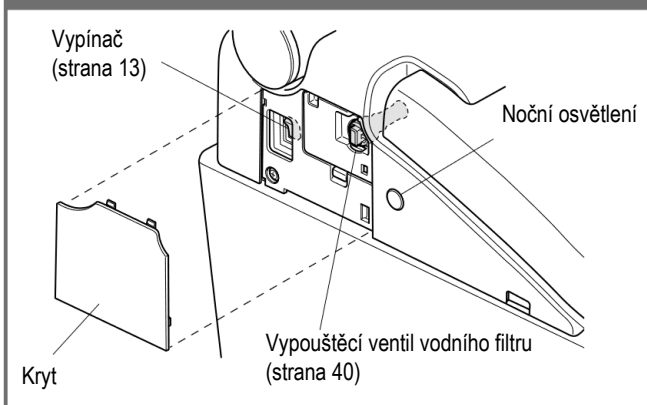

## Pravá strana řídicí jednotky

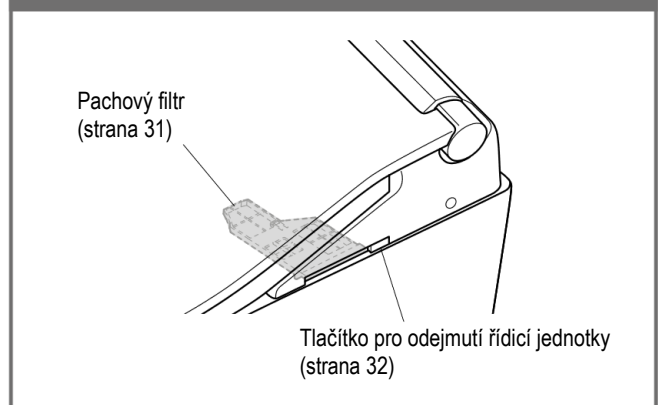

V této uživatelské příručce jsou uvedena vyobrazení modelu TCF802C2G, TCF801CG. Tvar WC sedátka a poklopu se liší podle modelu.

### 1. Vložení baterií

**1** Vyměňte dálkový ovladač z držáku.

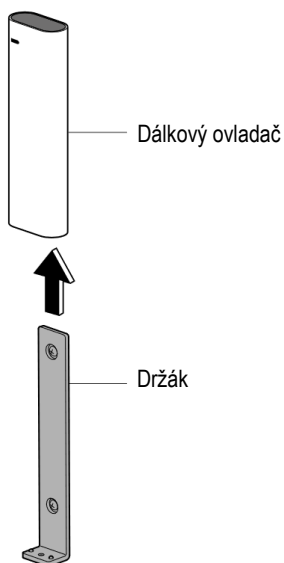

**2** Otevřete kryt baterií a vložte dvě baterie velikosti AA.

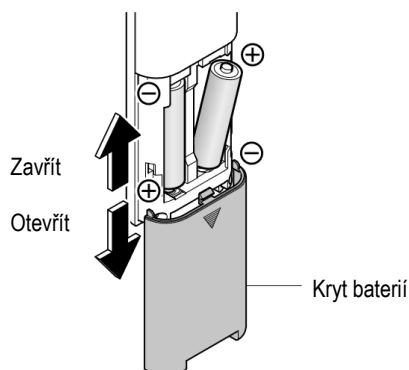

- Při správném vložení baterií se na displeji dálkového ovladače (zadní strana) zobrazí úrovně teploty.
  - Pokud se úrovně teploty nezobrazí, proveďte krok 3 v části „Nastavení jazyka“ na straně 56.
- Pokud po dobu 60 sekund nebo déle nestisknete žádné tlačítko na dálkovém ovladači, displej zhasne.

**3** Vložte dálkový ovladač do držáku.

■ **Informace o bateriích**

- Používejte suché alkalické baterie.
- Aby nedošlo k prasknutí baterií nebo úniku elektrolytu, dodržujte „Bezpečnostní pokyny“ (strany 6, 8)

### Pokud je dálkový ovladač zabezpečen

**1** Vyměňte dálkový ovladač z držáku.

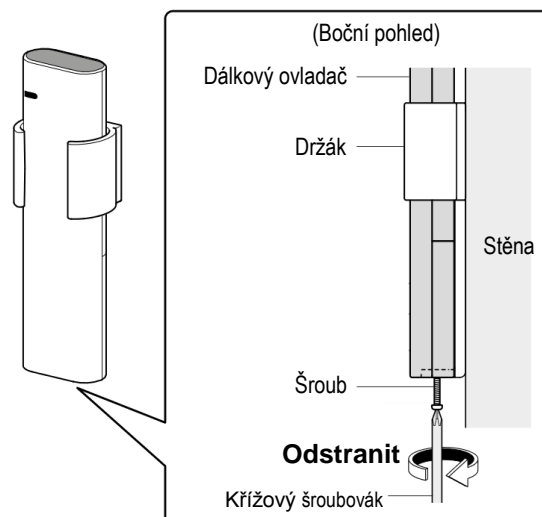

**2** Vyměňte dálkový ovladač z držáku.

■ **Opětovné zabezpečení dálkového ovladače**

Zašroubujte a utáhněte šroub.  
(Přílišné utážení může poškodit díly jako například držák.)

## 2. Zapnutí napájení

**1** Zapněte jistič v rozvaděči.  
 • Tryska se vysune a potom se opět zasune.

**2** Zkontrolujte, zda svítí LED indikátor napájení.

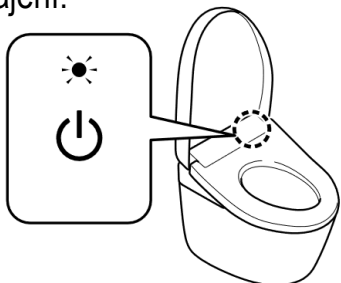

<Pokud indikátor nesvítí>

(1) Sejměte kryt na levé straně řídicí jednotky a přepněte vypínač do polohy „ON“ (Zapnuto).

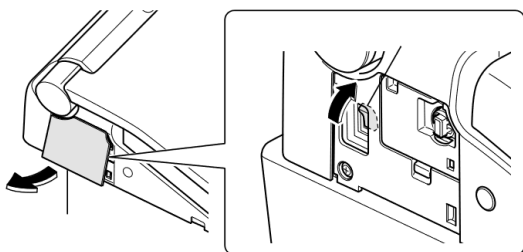

(2) Nasadte kryt zpět. (strana 29)

<Pokud indikátor nesvítí, ale vypínač je v poloze „ON“ (Zapnuto)>

• Zapněte napájení pomocí dálkového ovladače.

### Ovládání pomocí zadní strany dálkového ovladače

 Stiskněte tlačítko funkce „Zapnutí/vypnutí napájení“ asi na 3 sekundy nebo déle.

### Ovládání pomocí přední strany dálkového ovladače

• Doporučeno, pokud je dálkový ovladač zabezpečen proti krádeži.

 Stiskněte tlačítko funkce „Mytí s kmitavým pohybem“ asi na 10 sekund nebo déle.

## 3. Otevření uzavíracího ventilu

**1** Zcela otevřete uzavírací ventil.

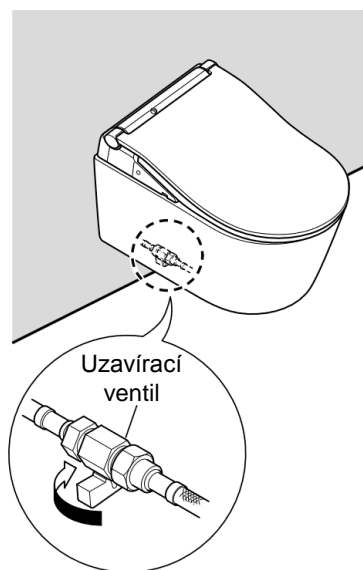

## Vypnutí napájení

Sejměte kryt na levé straně řídicí jednotky a přepněte vypínač do polohy „OFF“ (Vypnuto).

• LED indikátor napájení zhasne.

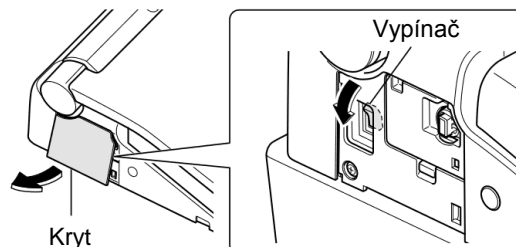

# Základní ovládání

Používejte ovládací prvky na dálkovém ovladači. Jakmile řídicí jednotka přijme signál, uslyšíte pípnutí.

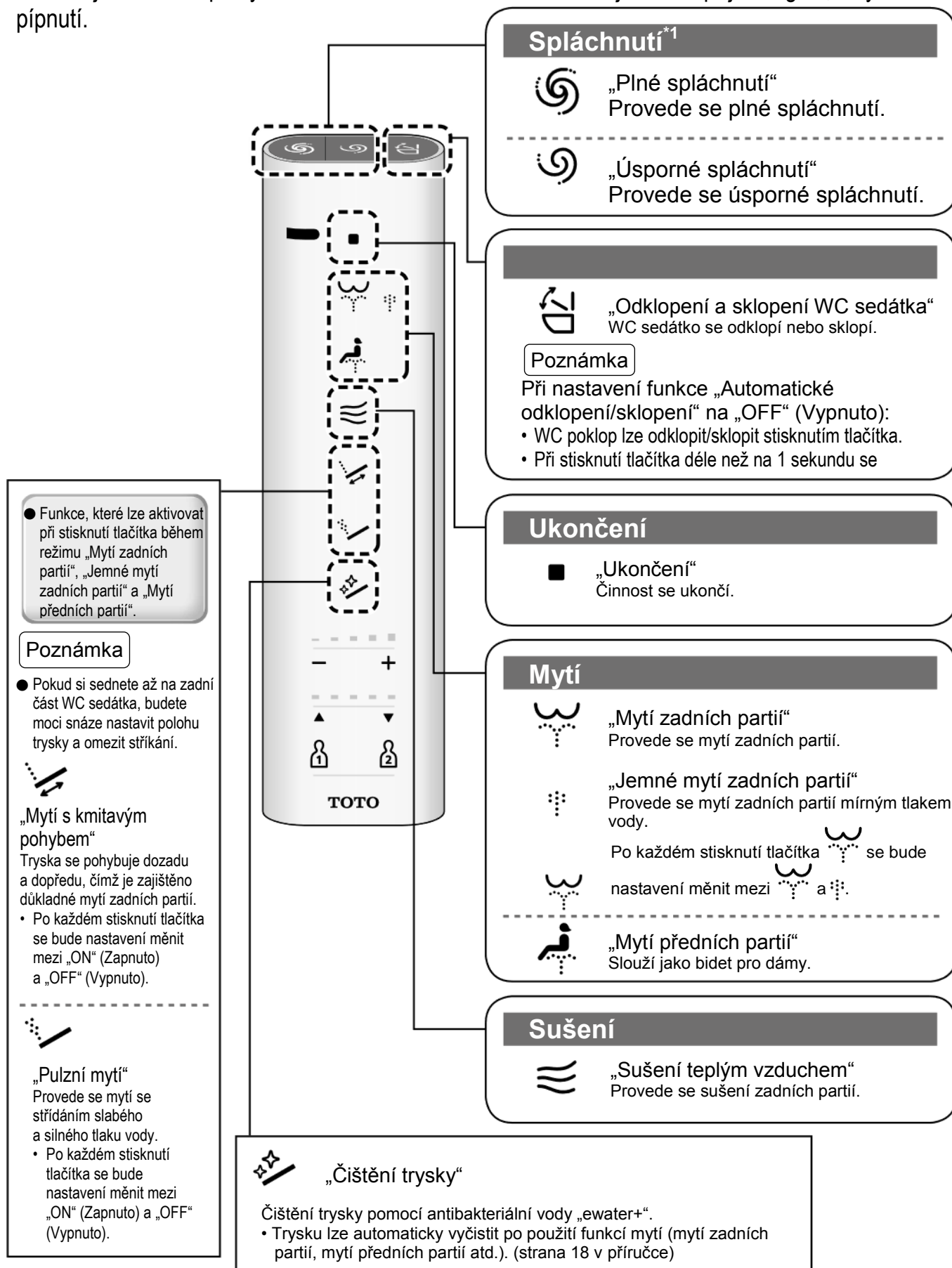

- Funkce „Nastavení tlaku vody“, „Nastavení polohy trysky“ a „Osobní nastavení“ se ovládají potáhnutím prstem.



- Funkce, které lze aktivovat při stisknutí tlačítka během režimu „Mytí zadních partií“, „Jemné mytí zadních partií“ a „Mytí předních partií“.

#### Poznámka

- Pokud si sednete až na zadní část WC sedátka, budete moci snáze nastavit polohu trysky a omezit stříkání.

#### „Nastavení tlaku vody“



Můžete si vybrat některou z 5 úrovní tlaku vody.

- Nastavení se změní o jednu úroveň při každém potáhnutí prstem doleva nebo doprava.

[ - ] Jemnější

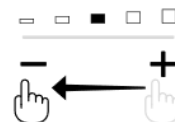

[ + ] Silnější



- Po potáhnutí prstem za účelem změny „Nastavení tlaku vody“ se nastavená úroveň rozsvítí na 10 sekund.
- Při stisknutí některého z tlačítek mytí (mytí zadních partií, jemné mytí zadních partií, mytí předních partií) bude rovněž po dobu přibližně 10 sekund blikat indikátor signalizující aktuální nastavení.



#### „Nastavení polohy trysky“



Můžete si vybrat některou z 5 úrovní mezi přední a zadní polohou trysky.

- Nastavení se změní o jednu úroveň při každém potáhnutí prstem doleva nebo doprava.

[ ▲ ] Posunutí dopředu

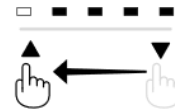

[ ▼ ] Posunutí dozadu



- Po potáhnutí prstem za účelem změny „Nastavení polohy trysky“ se nastavená úroveň rozsvítí na 10 sekund.
- Při stisknutí některého z tlačítek mytí (mytí zadních partií, jemné mytí zadních partií, mytí předních partií) bude rovněž po dobu přibližně 10 sekund blikat indikátor signalizující aktuální nastavení.

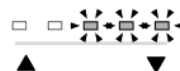

#### „Osobní nastavení“

Můžete uložit preferovaná nastavení funkcí „Tlak vody“, „Poloha trysky“ a „Teplota teplé vody“.

- Uložení nastavení → viz strana 60
- Použití



(Potáhnutí doleva)



(Potáhnutí doprava)

Vyberte nebo a stiskněte tlačítko požadované funkce mytí.

- Rozsvítí se indikátory s nastavenou úrovní polohy trysky a tlaku vody asi na 10 sekund a rovněž se zobrazí teplota vody.

\* 1 Kromě TCF801CG

\* 2 Vysílač dálkového ovladače (přední strana, horní strana)

Tato část uvádí přehled nastavení, která lze nakonfigurovat pomocí dálkového ovladače.

• Podrobný popis naleznete na příslušných stranách.

### Zadní strana dálkového ovladače

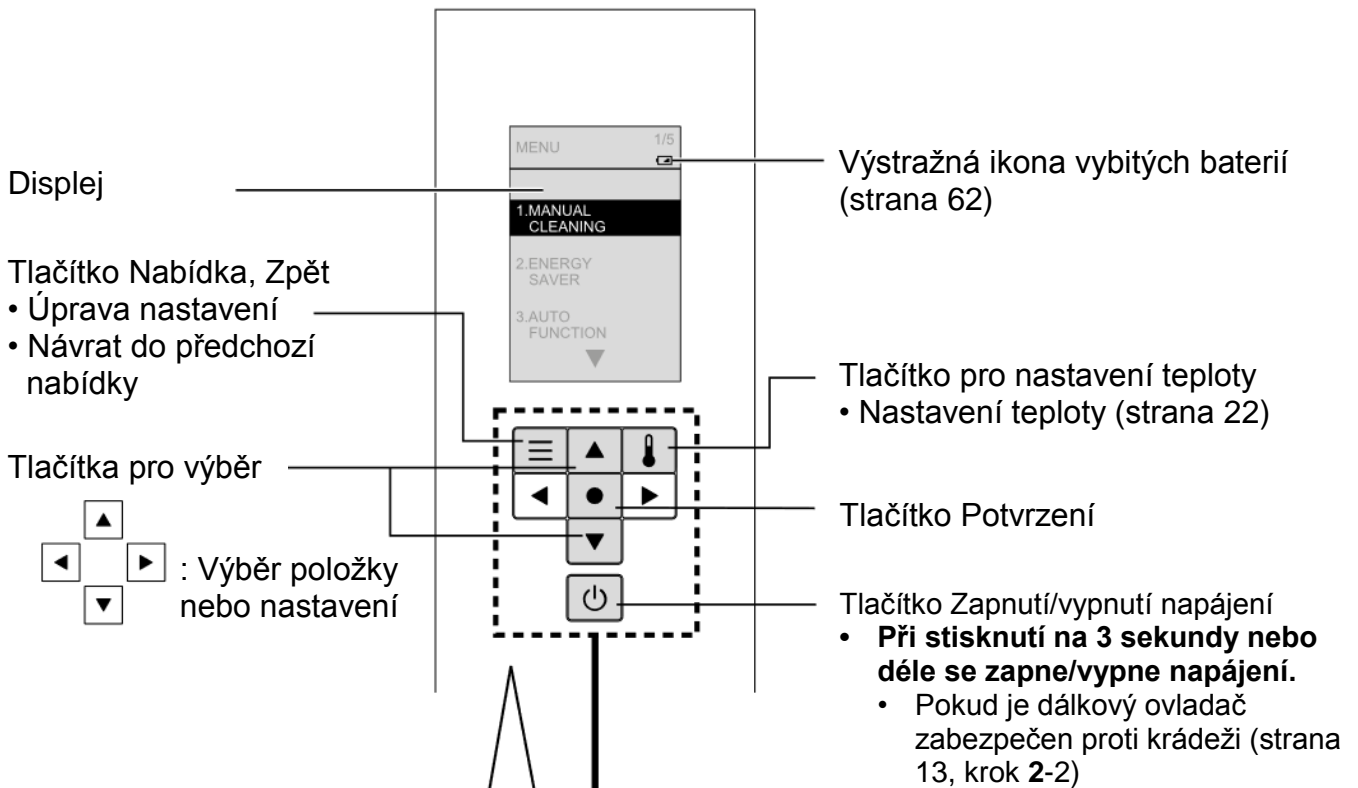

**1** **Stiskněte.**

- Obrazovka displeje se změní.

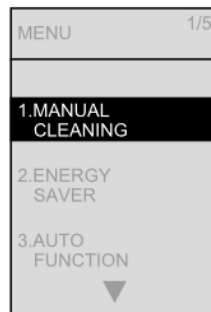

**2** Nastavte požadovanou položku zobrazenou na displeji.

Pomocí tlačítek (nahoru/dolů) vyberte položku nebo nastavení.

- Písmena vybrané položky budou zvýrazněna.

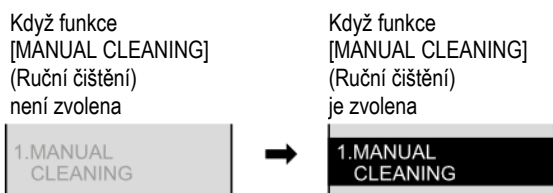

Stisknutím tlačítka položku potvrdíte.

### Zámek nastavení

Můžete zamknout nastavení, aby nedošlo k náhodnému stisknutí zadních tlačítek během používání dálkového ovladače.

Způsob nastavení (strana 58)

Obrazovka displeje při aktivaci zámku nastavení



Pokud se chcete vrátit zpět na předchozí položku, stiskněte tlačítko 

Úroveň 1

Úroveň 2

Úroveň 3

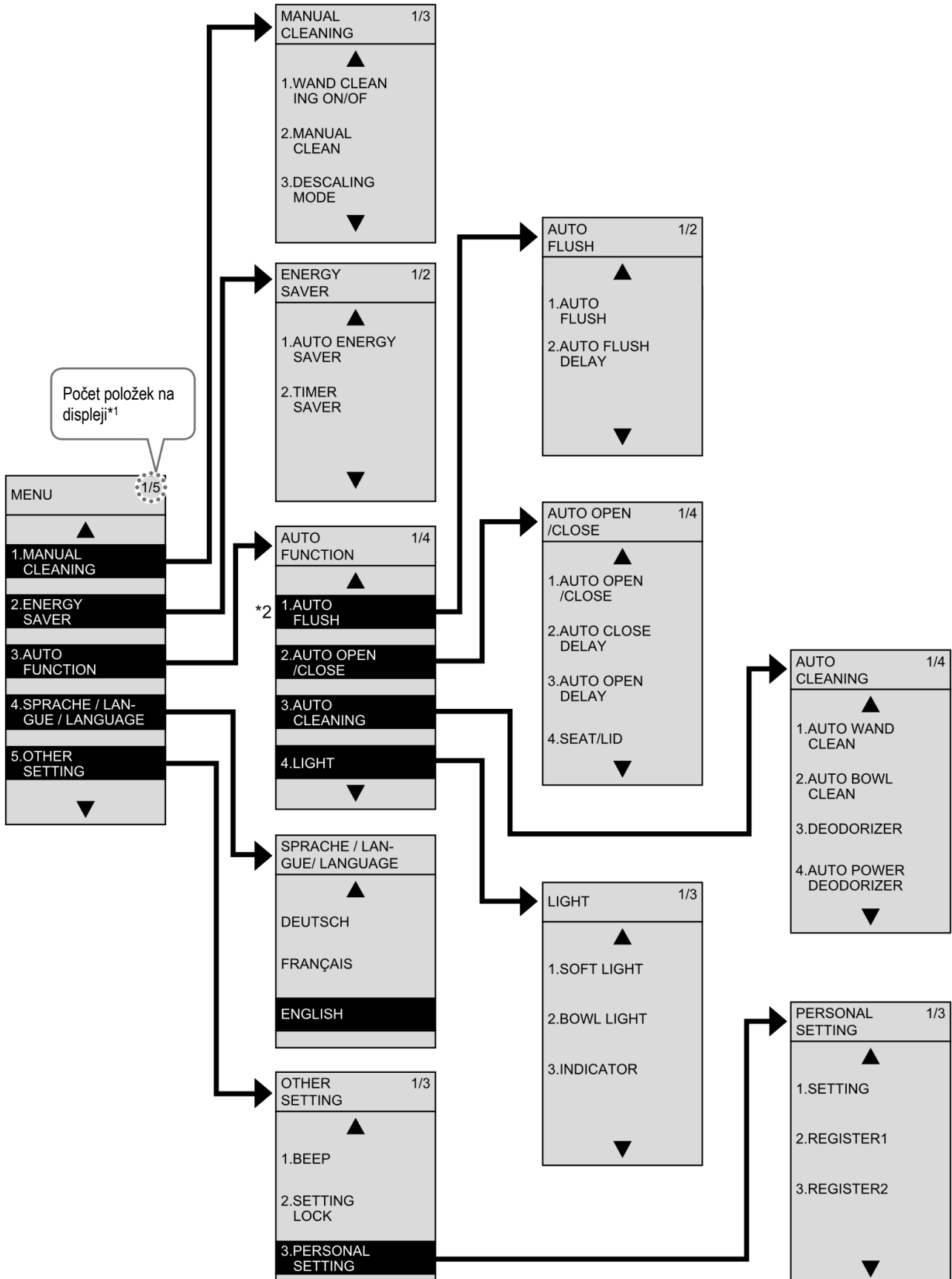

\*1 Názvy a počet položek nastavení se liší podle modelu.

\*2 Kromě TCF801CG, TCF803CG

# Automatické funkce

## Funkce čištění

Antibakteriální voda „ewater+“<sup>\*1</sup> slouží k automatickému vyčištění trysky a mísy.

- Níže jsou popsány funkce při výchozím nastavení.

**Jakmile se přiblížíte**

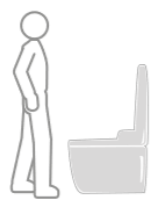

**Jakmile se posadíte<sup>\*2</sup>**



**Jakmile si stoupnete<sup>\*2</sup>**



Rozsvícením signalizuje činnost funkcí „Čištění“.

■ Osvětlení mísy  
Rozsvícením signalizuje činnost funkcí automatického čištění mísy a automatického čištění trysky.

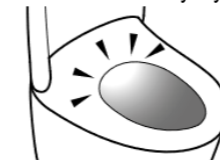

■ Indikátor čištění  
Rozsvícením signalizuje činnost funkcí „Čištění“.

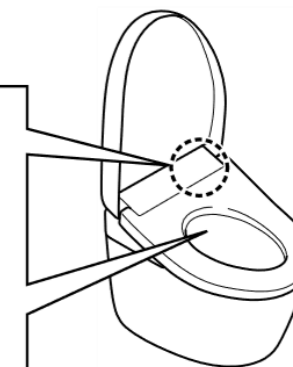

Antibakteriální vodu „ewater+“ lze rovněž použít stisknutím tlačítka na dálkovém ovladači.

### ■ Poznámka

### ■ Změna nastavení

<p>Odstranění zápachu z mísy</p> <h3>Odsávání zápachu</h3>	<p>Aktivace odsávání zápachu</p>	<p><b>Aktivace automatického odsávání zápachu</b> (Po přibližně 10 sekundách) → Ukončení činnosti po uplynutí přibližně 60 sekund.</p>	<ul style="list-style-type: none"> <li>• <b>Pachový filtr vyžaduje pravidelnou údržbu.</b> (strana 31)</li> <li>• Zapnutí/vypnutí funkce „Odsávání zápachu“</li> <li>• Zapnutí/vypnutí funkce „Automatické odsávání zápachu“ (strana 52 pro obě funkce)</li> </ul>
<p>Čištění trysky pomocí antibakteriální vody „ewater+“<sup>*1</sup></p> <h3>Automatické čištění trysky</h3>		<p><b>Automatické vyčištění trysky</b> (Po přibližně 25 sekundách) Pouze v případě použití funkce mytí. → Tryska se vysune a antibakteriální voda „ewater+“<sup>*1</sup> bude vytékat ze základny trysky.</p>	<ul style="list-style-type: none"> <li>• Pokud se funkce mytí (mytí zadních a předních partií atd.) nepoužijí po dobu 8 hodin, dojde k automatickému vyčištění trysky. (Bude vytékat voda, která čistí okolí trysky.)</li> <li>• Zapnutí/vypnutí funkce „Automatické čištění trysky“ (strana 50)</li> </ul>
<p>Čištění mísy pomocí antibakteriální vody „ewater+“<sup>*1</sup></p> <h3>Automatické čištění mísy</h3>	<p><b>Oplach před použitím WC</b> → Před každým použitím automaticky rozstříkne vodu na povrch vnitřní plochy mísy. Vzhledem k hydrofilní povaze keramiky se odpad snáze odplavuje.</p>	<p><b>Oplach po použití WC</b> (Po automatickém vyčištění trysky) Pokud nejsou použity funkce mytí, bude po uplynutí zhruba 25 sekund zahájen oplach po použití WC. → Do mísy je rozstříknuta antibakteriální voda „ewater+“<sup>*1</sup>.</p>	<ul style="list-style-type: none"> <li>• Pokud je WC sedátko odklopené, nebude proveden oplach před ani po použití WC.</li> <li>• Po provedení oplachu po použití WC nelze provést oplach před použitím WC dříve než po uplynutí 90 sekund.</li> <li>• Pokud se funkce mytí (mytí zadních a předních partií atd.) nepoužijí po dobu 8 hodin, bude do mísy automaticky rozstříknuta voda.</li> <li>• Zapnutí/vypnutí funkce „Automatické čištění mísy“ (strana 50)</li> </ul>
<h3>Osvětlení mísy</h3>	<p>Svítlí během oplachu před použitím WC</p>	<p>Svítlí během automatického čištění trysky a oplachu po použití WC</p>	<ul style="list-style-type: none"> <li>• Zapnutí/vypnutí funkce „Osvětlení mísy“ (strana 54)</li> </ul>
<h3>Indikátor čištění</h3>	<p>(Svítlí)</p>	<p>(Postupně se rozsvěcuje)</p>	<ul style="list-style-type: none"> <li>• Během činnosti funkcí „Automatické čištění trysky“, „Automatické čištění mísy“ nebo „Automatické odsávání zápachu“ bude tento indikátor trvale svítit nebo se postupně rozsvěcovat. (Svítlí, pouze když se WC sedátko nepoužívá.)</li> <li>• Zapnutí/vypnutí funkce „Indikátor čištění“ (strana 54)</li> </ul>

### Pro trysku

Stiskněte tlačítko „Čištění trysky“.



(Při čištění trysky bude voda oplachovat trysku.)

- Čištění s vysunutím trysky.  
→ „Čištění trysky“ (strana 30)

### Pro mísu (ruční čištění)

- 1 Stiskněte.
- 2 Vyberte [MANUAL CLEANING] (Ruční čištění).  
→ Stiskněte.
- 3 Vyberte [MANUAL CLEAN] (Ruční čištění).  
→ Stiskněte.

(Do mísy je rozstříknuta antibakteriální voda „ewater+“.)

### Poznámka

- Tuto funkci nelze použít, pokud je tryska vysunutá nebo pokud sedíte na WC sedátku.

**\*1 Co je antibakteriální voda „ewater+“?**

Tato voda obsahující kyselinu chlornou vytvořenou z chloridových iontů nacházejících se v kohoutkové vodě je široce používána k čištění a dezinfekci například potravin, nádobí či kojeneckých lahví.

- U vody ze studny nemusí být možné dosáhnout požadovaného efektu. (Protože množství chloridových iontů je nízké.)
- Antibakteriální voda „ewater+“ pomáhá sice minimalizovat znečištěné povrchy, ale neznamená to, že není nutné provádět čištění.
- Efekt a interval čištění se liší v závislosti na prostředí a podmínkách používání.

**\*2** Bude vytékat voda, která čistí okolí trysky.

# Automatické funkce

## Praktické funkce

K dispozici jsou různé automatické funkce.

- Níže jsou popsány funkce při výchozím nastavení.

**Jakmile se přiblížíte**

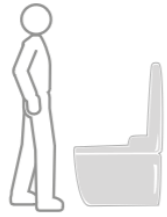

**Jakmile se posadíte**



**Jakmile si stoupnete**



**Jakmile se vzdálíte**



### ■ Poznámka

### ■ Změna nastavení

Provedení automatického spláchnutí

## Automatické spláchnutí\*1

Při použití WC sedátka



Provede se spláchnutí (Po přibližně 10 sekundách)

Při stoupnutí si k WC a močení



Provede se spláchnutí (Po uplynutí asi 3 sekund od doby, kdy se uživatel vzdálí přibližně 30 cm od mísy, se provede „úsporné spláchnutí“.)

- Automatické spláchnutí není k dispozici v následujících případech:
  - Během 60 sekund od spláchnutí. (Po uplynutí 60 sekund spláchněte pomocí dálkového ovladače.) · Pokud jste seděli na WC sedátku nebo stáli před WC mísou méně než 6 sekund. (Spláchněte pomocí dálkového ovladače.)
  - Spláchnutí se liší podle toho, jak dlouho jste seděli na WC sedátku. Asi 6 až 30 sekund: „úsporné spláchnutí“ Asi 30 sekund nebo déle: „plné spláchnutí“

- Zapnutí/vypnutí funkce „Automatické spláchnutí“
- „Prodleva automatického spláchnutí“ (5 sekund, 10 sekund nebo 15 sekund) (strana 44 pro obě funkce)

Automatické odklopení WC poklopu

## Automatické odklopení / sklopení

Při použití WC sedátka

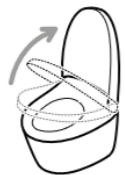

WC poklop se odklopí



WC poklop se sklopí (Po přibližně 90 sekundách)

Při stoupnutí si k WC a močení

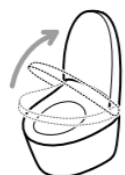

WC poklop se odklopí

Odklopte WC sedátko pomocí dálkového ovladače.



WC sedátko i poklop se sklopí (Po uplynutí asi 90 sekund od doby, kdy se uživatel vzdálí přibližně 30 cm od mísy.)

- Pokud sklopíte WC poklop rukou, nelze jej automaticky odklopit po dobu asi 15 sekund. (Odklopte a sklopte jej ručně.)
- Pokud si nesednete na WC sedátko, nebo pokud si na něj sednete nebo si stoupnete před WC mísu krátce, bude trvat asi 5 minut, než se WC poklop automaticky sklopí.
- Funkce snímače těla nemusí být spolehlivá, pokud teplota v místnosti překročí 30 °C. (Odklopte a sklopte jej ručně.)

- Zapnutí/vypnutí funkce „Automatické odklopení/sklopení“
- „Prodleva automatického sklopení“ (25 sekund nebo 90 sekund) (strana 46 pro obě funkce)
- „Prodleva automatického odklopení“ (15 sekund, 30 sekund nebo 90 sekund)
- „Sedátko/poklop“ (Poklop / Sedátko a poklop) (strana 48 pro obě funkce)

Osvětlení interiéru koupelny pomocí nočního osvětlení

## Noční osvětlení

Svítl se střední intenzitou



Svítl s vysokou intenzitou



Svítl se střední intenzitou (Asi 90 sekund)



Svítl s nízkou intenzitou (A přibližně po 5 sekundách zhasne.)



- Zapnutí/vypnutí funkce „Noční osvětlení“ (strana 54)

\*1 Kromě TCF801CG, TCF803CG

# Nastavení teploty

## Teplá voda, WC sedátko, Sušení

Lze nastavit pět různých úrovní teploty od nejvyšší po nejnižší a možnost „OFF“ (Vypnuto).

- 1** Vyjměte dálkový ovladač z držáku.
- Pokud je dálkový ovladač zabezpečen proti krádeži (strana 12)

- 2** Stiskněte.

- 3** Vyberte položku, kterou chcete nastavit.

- 4** Vyberte úroveň teploty.

<Nastavení je dokončeno>

- 5** Vložte dálkový ovladač do držáku.
- Pokud je dálkový ovladač zabezpečen proti krádeži (strana 12)

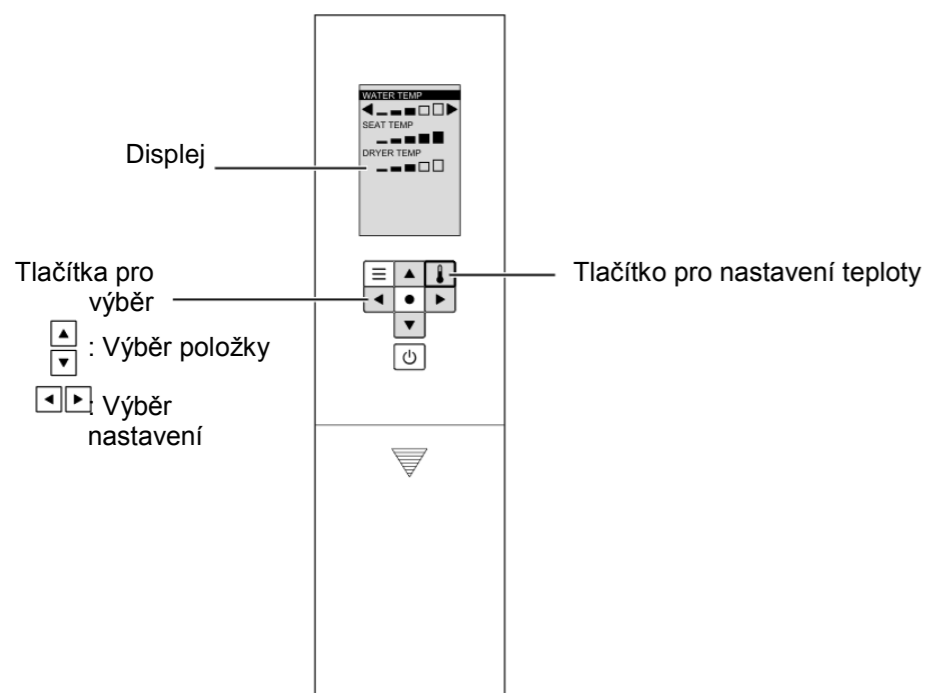
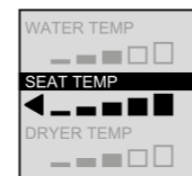
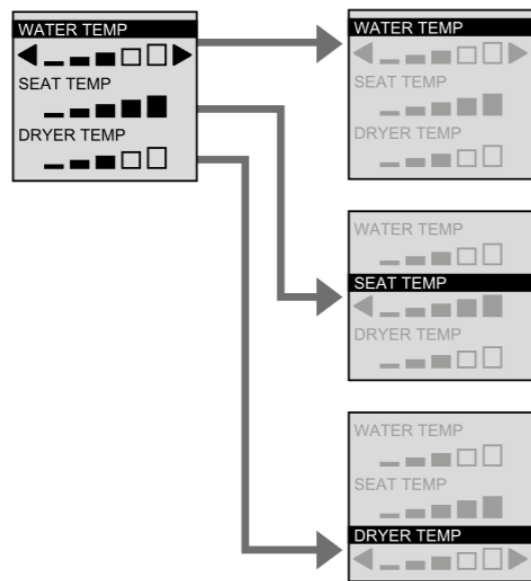

<b>Teplota teplé vody</b>	<p>Stiskněte , dokud se nezobrazí [OFF] (Vyp.).</p> <p>OFF ↔ Nízká*1 → Vysoká</p>
<b>Teplota WC sedátka</b>	<p>Stiskněte , dokud se nezobrazí [OFF] (Vyp.).</p> <p>• Při nastavení možnosti „OFF“ (Vypnuto) zhasne LED indikátor sedátka na hlavním displeji.</p>
<b>Teplota vzduchu pro sušení</b>	<p>• Funkci „Sušení“ nelze vypnout.</p>

\*1 Aby se zabránilo vzniku kondenzace, neklesne teplota vody pod 20 °C, i když je nastavena možnost „OFF“ (Vypnuto).  
 • Jestliže při nastavení příslušné teploty není WC sedátko vyhříváno → Není zapnuta funkce pro úsporu energie? (strana 24)

### UPOZORNĚNÍ

- Pokud při nastavování nestisknete během 60 sekund žádné tlačítko, displej zhasne. Pokud nastavení nedokončíte, proveďte postup znovu od kroku 2.

# Funkce pro úsporu energie

Typ

Lze vybrat funkce „Automatická úspora energie“, „Automatická úspora energie+“ nebo „Časovač pro úsporu energie“.

Kvůli úspoře energie se teplota WC sedátka sníží (nebo nastaví na „OFF“ (Vypnuto)).

- Funkce „Automatická úspora energie“ potřebuje asi 10 dnů ke stanovení časových intervalů, ve kterých se WC sedátko nepoužívá vůbec nebo jen zřídka.

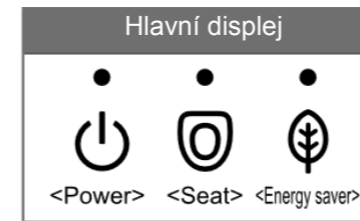

Typ	Situační	Úspora energie je zapnutá	Když je funkce pro úsporu energie v činnosti		AM		PM	
			Hlavní displej	Vyhřívání WC sedátka	0 4 6 8	5 9 0		
<b>Automatická úspora energie</b>	Chcete, aby výrobek automaticky šetřil energii. Výrobek rozpozná časové intervaly, kdy není příliš používán, a automaticky sníží teplotu WC sedátka.		→		Příklad: Výrobek není používán příliš často od 9 večer do 6 ráno Nastavená teplota*1 Nízká teplota*2			
<b>Automatická úspora energie+</b>	Chcete ušetřit více energie. Oproti funkci „Automatická úspora energie“ tato funkce automaticky vypne vyhřívání WC sedátka v době, kdy není WC nikdy používáno.		→	 	Příklad: Výrobek není používán od půlnoci do 4 ráno Nastavená teplota*1 Nízká teplota*2 VYP.*			
<b>Časovač pro úsporu energie</b>	Chcete šetřit energii pouze v předem stanoveném časovém intervalu. (6 hodin, 9 hodin) Po nastavení bude vyhřívání WC sedátka během stanoveného časového intervalu automaticky každý den vypnuto.		→		Příklad: Nastaveno od 8 ráno do 5 odpoledne Nastavená teplota*1 VYP.*			
<b>Časovač pro úsporu energie a Automatická úspora energie / Automatická úspora energie+</b>	Chcete šetřit hodně energie pomocí funkcí „Automatická úspora energie“ a „Časovač pro úsporu energie“. Při nastavení obou funkcí „Časovač pro úsporu energie“ i „Automatická úspora energie“ / „Automatická úspora energie+“ bude funkce „Automatická úspora energie“ / „Automatická úspora energie+“ pracovat, pokud nebude funkce „Časovač pro úsporu energie“ v činnosti.		→ <ul style="list-style-type: none"><li>• Během činnosti funkce „Automatická úspora energie“ / „Automatická úspora energie+“: Stejný LED indikátor jako v případě funkce „Automatická úspora energie“ / „Automatická úspora energie+“ (viz výše)</li><li>• Během činnosti funkce „Časovač pro úsporu energie“: Stejný LED indikátor jako v případě funkce „Časovač pro úsporu energie“ (viz výše)</li></ul>	 	Příklad: Při společném použití funkcí „Časovač pro úsporu energie“ a „Automatická úspora energie+“ Nastavená teplota*1 Nízká teplota*2 VYP.*			

- I když je funkce pro úsporu energie zapnutá (tj. vyhřívání WC sedátka je nastaveno na nízkou teplotu nebo vypnuto), WC sedátko se zahřeje na nastavenou teplotu přibližně za 15 minut. (LED indikátor na hlavním displeji se vrátí do stavu jako v případě zapnuté funkce pro úsporu energie.)

\*1 Informace o nastavení teploty WC sedátka najdete na straně 22.

\*2 Časový interval, kdy je vyhřívání WC sedátka nastaveno na nízkou teplotu.

\*3 Časový interval, kdy je vyhřívání WC sedátka vypnuto.

# Funkce pro úsporu energie

Způsob nastavení

Aktivujte funkci „Časovač pro úsporu energie“ v požadované době spuštění.

**1** Stiskněte.

**2** Vyberte [ENERGY SAVER]  
 (Funkce pro úsporu energie).

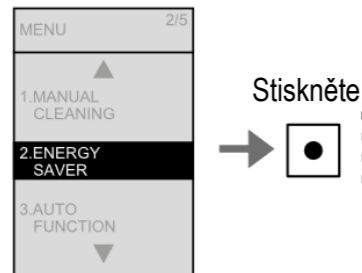

Stiskněte.

Displej

Tlačítko Nabídka, Zpět

Tlačítko Potvrzení

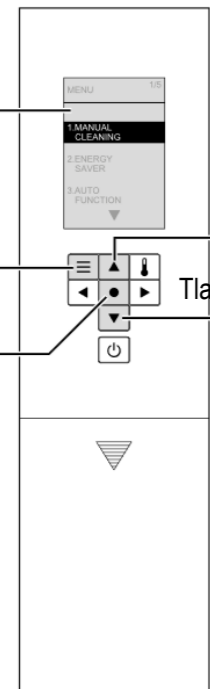

Tlačítka pro výběr

: Výběr položky  
 : Tlačítko Potvrzení  
nebo nastavení

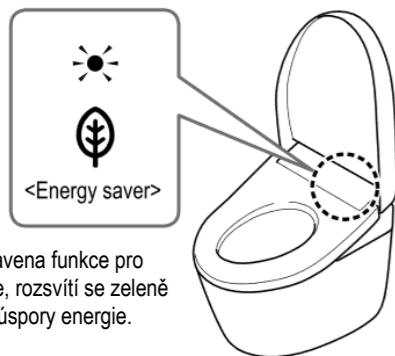

Pokud je nastavena funkce pro úsporu energie, rozsvítí se zeleně LED indikátor úspory energie.

**Automatická úspora energie**

**3** Vyberte [AUTO ENERGY SAVER] (Automatická úspora energie).

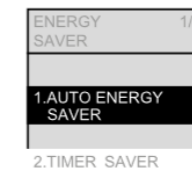

Stiskněte.



**4** Vyberte [AUTO ENERGY SAVER] (Automatická úspora energie).

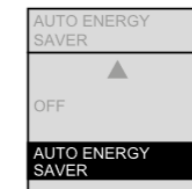

Stiskněte.



(Návrat → )

**Automatická úspora energie+**

**3** Vyberte [AUTO ENERGY SAVER] (Automatická úspora energie).

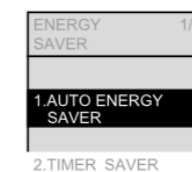

Stiskněte.



**4** Vyberte [AUTO ENERGY SAVER+] (Automatická úspora energie+).

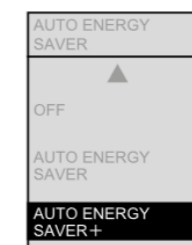

Stiskněte.

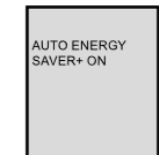

(Návrat → )

**Časovač pro úsporu energie**

**3** Vyberte [TIMER SAVER] (Časovač pro úsporu energie).

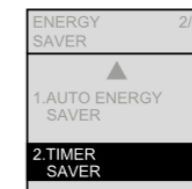

Stiskněte.



**4** Vyberte [6H] (6 hod.) nebo [9H] (9 hod.).

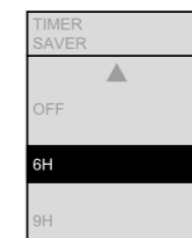

Stiskněte.



(Návrat → )

Změna nastavení časovače pro úsporu energie → Znovu nastavte časovač pro úsporu energie v době, kdy jej chcete spustit.

**Vypnutí funkce pro úsporu energie**

Vyberte možnost [OFF] (Vypnuto) v kroku **4** ve všech výše uvedených postupech a stiskněte tlačítko .

• Pokud při nastavování nestisknete během 60 sekund žádné tlačítko, displej zhasne.  
Pokud nastavení nedokončíte, proveďte postup znovu od kroku 1.

Používání

# Údržba

## ⚠ VAROVÁNÍ



**Před prováděním údržby nebo kontroly vždy přepněte vypínač do polohy „OFF“ (Vypnuto).**  
(V opačném případě by mohlo dojít k úrazu elektrickým proudem nebo poškození a poruše.)

**Z bezpečnostních důvodů přepněte vypínač před prováděním údržby do polohy „OFF“ (Vypnuto).<sup>\*1\*2</sup>**

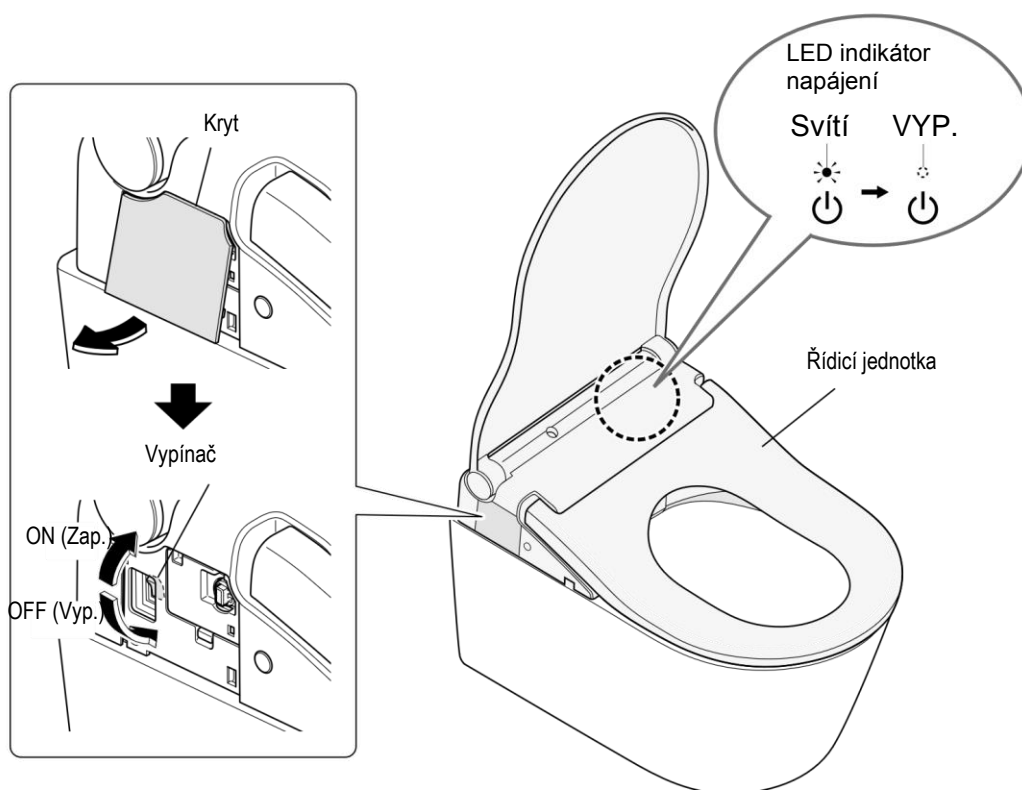

Nepoužívejte suchý hadřík nebo toaletní papír na plastové díly.  
(Mohou způsobit poškození.)

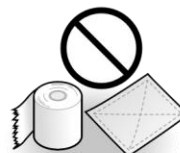

\*1 Neplatí při použití funkce „Čištění trysky“, „Režim odstranění vodního kamene / odvápnění“ nebo „Tryska s funkcí spray“.

\*2 Po přepnutí vypínače do polohy „ON“ (Zapnuto) se WC poklop automaticky neodklopí po dobu 10 až 60 sekund. (Protože se připravuje na správnou činnost.) Odklopte a sklopte jej ručně.

# Řídicí jednotka

## Řídicí jednotka (zhruba každý den)



Měkký hadřík navlhčený  
ve vodě



- Toaletní papír
- Suchý hadřík
- Nylonový kartáč  
(Mohou způsobit poškození.)

1

Sejměte kryt na levé straně řídicí jednotky a přepněte vypínač do polohy „OFF“ (Vypnuto). (strana 28)

2

Očistěte měkkým hadříkem, který byl namočen ve vodě a důkladně vyždímán.

- Při silném znečištění
- Očistěte měkkým hadříkem navlhčeným ve zředěném neutrálním kuchyňském čisticím prostředku a potom otřete měkkým hadříkem navlhčeným ve vodě.



- Neutrální kuchyňský  
čisticí prostředek



- Ředidlo
- Benzin
- Práškový čistič

3

Přepněte vypínač do polohy „ON“ (Zapnuto).  
(strana 28)

- Rozsvítí se LED indikátor napájení.

4

Nasadte kryt zpět.

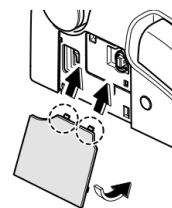

### Pozor!

- Tento výrobek je elektrické zařízení. Dbejte na to, aby se do něj nedostala voda a aby čisticí prostředek nezůstal v prostoru mezi řídicí jednotkou a mísou. (Mohlo by dojít k poškození plastových dílů nebo vzniku poruchy.)
- Pokud k čištění výrobku použijete WC čistič, opláchněte jej během 3 minut a nechejte WC sedátko i poklop odklopené.
  - Setřete veškeré zbytky čisticího prostředku z mísy. (Pokud by se výpary WC čističe dostaly do řídicí jednotky, mohlo by dojít k poruše.)
- Netahejte za kryty v blízkosti trysky ani na ně netlačte nepřiměřenou silou. (Mohlo by dojít k poškození nebo poruše.)
- Otřete zadní povrch WC sedátka a dorazy WC sedátka měkkým a řádně vyždímaným hadříkem. (V opačném případě by přilnutí nečistot mohlo mít za následek zbarvení.)
- Otřete veškeré kapky vody tak, aby na WC sedátku žádné nezůstaly. (V opačném případě by mohlo dojít k poruše snímače sedátka.)

## Tryska (zhruba jednou měsíčně) <Pokud zjistíte znečištění (Čištění trysky)>



Měkký hadřík navlhčený  
ve vodě

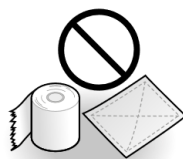

Toaletní papír atd.  
(Může způsobit poškození.)

# 1

### Vysuňte trysku.

#### Ovládání pomocí zadní strany dálkového ovladače

- (1) Stiskněte.
- (2) Vyberte [MANUAL CLEANING]  
 (Ruční čištění).
- Stiskněte.
- (3) Vyberte [WAND CLEANING ON/OFF]  
 (Zapnutí/vypnutí čištění trysky).
- Stiskněte.

#### Ovládání pomocí přední strany dálkového ovladače

- Doporučeno, pokud je dálkový ovladač zabezpečen proti krádeži atd.
- (1) Stiskněte tlačítko „Ukončení“ asi na 10 sekund nebo déle.
  - Řídicí jednotka vydá zvukový signál (pípnutí).
- (2) Stiskněte tlačítko funkce „Mytí předních partií“ asi na 3 sekundy nebo déle.

# 2

### Očistěte měkkým hadříkem, který byl namočen ve vodě a důkladně vyždímán.

- Netahejte za trysku ani na ni netlačte příliš velkou silou.  
(Mohlo by dojít k poškození nebo poruše.)

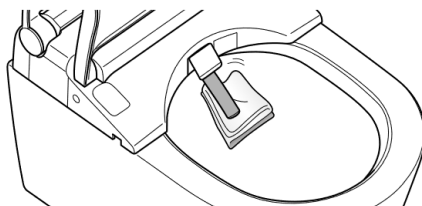

# 3

### ■ Stiskněte tlačítko „Ukončení“ na přední straně dálkového

- Tryska se zasune.
- Z okolí trysky bude vytékat voda.

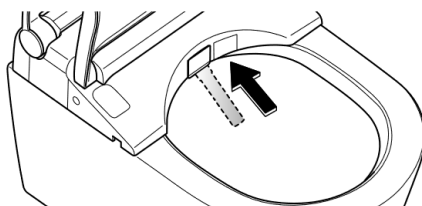

# Pachový filtr

## Pachový filtr (zhruba jednou měsíčně)

**1** Sejměte kryt na levé straně řídicí jednotky a přepněte vypínač do polohy „OFF“ (Vypnuto). (strana 28)

**2** Vyjměte pachový filtr.

- Uchopte úchyt a zatáhněte směrem ven.
- Netahujte příliš velkou silou. (Mohlo by dojít k poškození nebo poruše.)

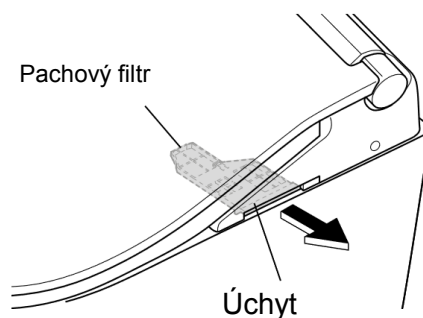

**3** Vyčistěte např. zubním kartáčkem.

- Pokud používáte k čištění vodu, je třeba filtr před vložením zpět vysušit.



**4** Vložte pachový filtr zpět.

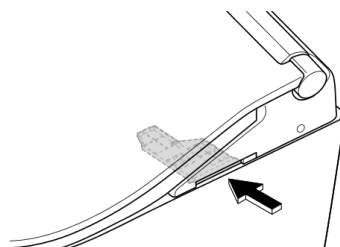

Silně zatlačte tak, abyste uslyšeli cvaknutí.

**5** Přepněte vypínač do polohy „ON“ (Zapnuto). (strana 28)

- Rozsvítí se LED indikátor napájení.

**6** Nasadte kryt zpět. (strana 29)

### Prostor mezi řídicí jednotkou a mísou (zhruba jednou měsíčně)

Můžete demontovat řídicí jednotku a očistit horní stranu mísy a spodní stranu řídicí jednotky.



Měkký hadřík navlhčený ve vodě

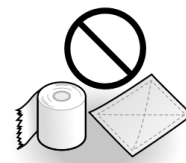

Toaletní papír atd. (Může způsobit poškození.)

- 1 Sejměte kryt na levé straně řídicí jednotky a přepněte vypínač do polohy „OFF“ (Vypnuto). (strana 28)

Pokud není vypínač v poloze „OFF“ (Vypnuto), může dojít k poškození či poruše jednotky nebo k úrazu elektrickým proudem.

- 2 Odejměte řídicí jednotku (ke spodní straně řídicí jednotky je upevněn kabel).

• Držte stisknuté „tlačítko pro odejmutí řídicí jednotky“ a vytáhněte řídicí jednotku směrem k sobě.

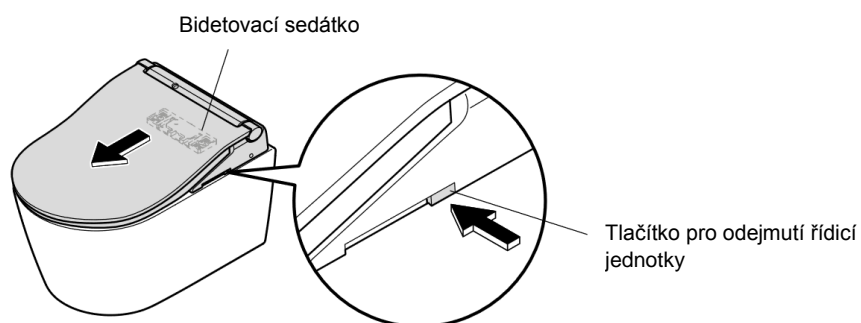

Pozor!

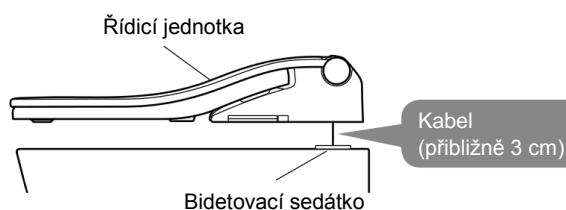

- 3 Očistěte horní stranu mísy a spodní stranu řídicí jednotky.

• Očtete je měkkým hadříkem navlhčeným ve zředěném neutrálním kuchyňském čisticím prostředku. Potom je oťete měkkým hadříkem navlhčeným ve vodě tak, aby na nich nezůstal žádný čisticí prostředek.

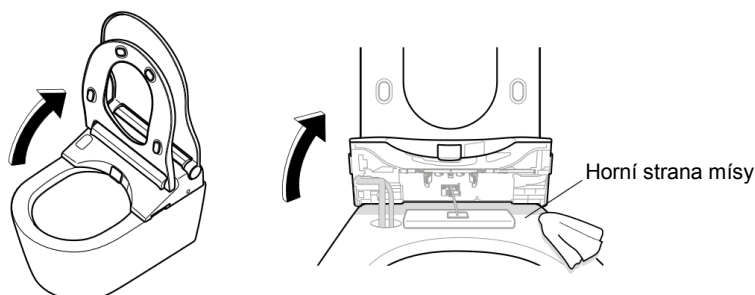

## 4

### Upevněte řídicí jednotku.

(1) Zvedněte řídicí jednotku, potom ji snižte přímo dolů a současně ved'te síťový kabel a hadici pro přívod vody určeným vybráním v míse.

**Pozor!**

- Dbejte na to, abyste nepřiskřípli síťový kabel.
- Hadici pro přívod vody nadměrně neohýbejte.

(2) Vyrovnajte řídicí jednotku se středem bidetovacího sedátka a pevně ji zatlačte na bidetovací sedátko tak, abyste uslyšeli cvaknutí.

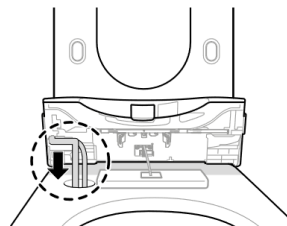

Bidetovací sedátko

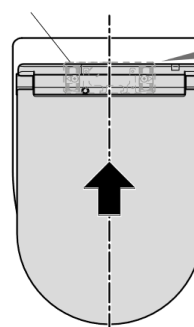

Cvaknutí



## UPOZORNĚNÍ



**Pevně zatlačte řídicí jednotku na bidetovací sedátko tak, abyste uslyšeli cvaknutí.**

(V opačném případě by se mohla řídicí jednotka uvolnit, což by mohlo způsobit zranění.)

Po upevnění zatáhněte za řídicí jednotku, abyste se ujistili, že ji nelze odejmout.

## 5

Přepněte vypínač do polohy „ON“ (Zapnuto). (strana 28)

- Rozsvítí se LED indikátor napájení.

## 6

Nasad'te kryt zpět. (strana 29)

### Prostor mezi řídicí jednotkou a poklopem (zhruba jednou měsíčně)

Za účelem důkladného vyčištění lze WC poklop demontovat.



Měkký hadřík navlhčený ve vodě

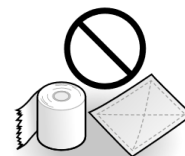

Toaletní papír atd. (Může způsobit poškození.)

- 1** Sejměte kryt na levé straně řídicí jednotky a přepněte vypínač do polohy „OFF“ (Vypnuto). (strana 28)
- 2** Demontujte WC poklop. Vytáhněte jej nejdříve z bodu A a potom z bodu B.
- 3** Očistěte měkkým hadříkem, který byl namočen ve vodě a důkladně vyždímán.
- 4** Upevněte WC poklop zpět. Nasadte jej na čepy v bodě C a potom v bodě D.  
\* Nepoužívejte nadměrnou sílu.
- 5** Přepněte vypínač do polohy „ON“ (Zapnuto). (strana 28)  
• Rozsvítí se LED indikátor napájení.
- 6** Nasadte kryt zpět. (strana 29)
- 7** Správné nasazení zkontrolujte odklopením a sklopením WC poklopu.

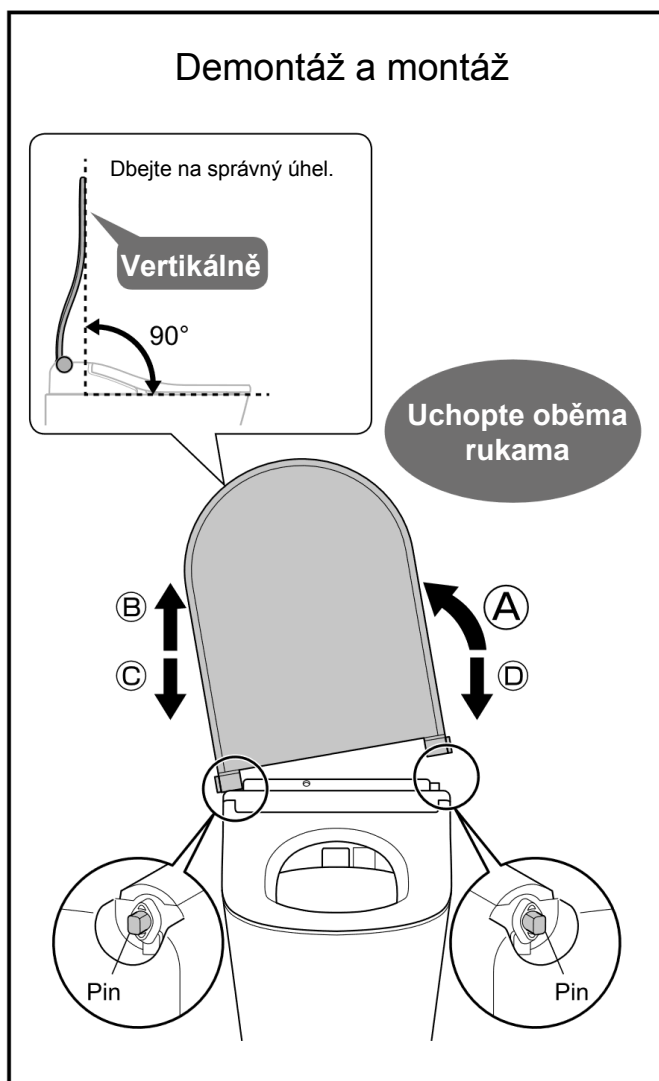

## Režim odstranění vodního kamene / odvápnění

### Režim odstranění vodního kamene / odvápnění

<Pokud se domníváte, že došlo k poklesu tlaku vody>

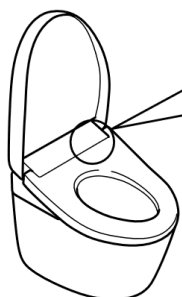

Bliká  
(oranžově)



<Power>

Bliká  
(oranžově)



<Seat>



<Energy  
saver>

Použijte

Režim

Nepoužívejte režim odstranění vodního kamene / odvápnění, pokud je řídicí jednotka demontována. Mohlo by dojít k poruše jednotky.

### Potřebné příslušenství

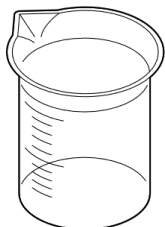

Odměrná nádoba  
(dodané příslušenství)

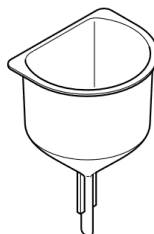

Nálevka  
(dodané příslušenství)

### Odstraňovač vodního kamene / odvápnovač (schválený společností TOTO)

#### Pozor!

- Použijte prosím některý z následujících odstraňovačů vodního kamene / odvápnovačů ve stanovené koncentraci. (V opačném případě by mohlo dojít k poškození.)
- Pokud chcete použít jiný prostředek, kontaktujte nás na telefonním čísle uvedeném na zadní straně této příručky.

Název produktu	Výrobce
Sidol® Universal-Entkalker (tekutý) Bref POWER® Universal-Entkalker (tekutý) Oust® ALL PURPOSE DESCALER (tekutý)	Henkel AG & Co. KGaA

#### Způsob zředění

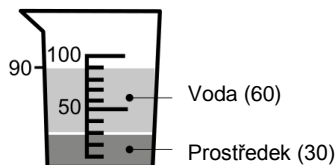

- Pokud odměrná nádoba není k dispozici  
Použijte čistý hrnek a zředte 30 ml prostředku se 60 ml vody.

Název produktu	Výrobce
swirl® Anti Calc Bio Power (koncentrát) swirl® Anti Calc Bio (tekutý)	Melitta Group

#### Způsob zředění

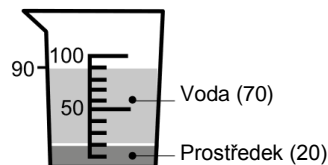

- Pokud odměrná nádoba není k dispozici  
Použijte čistý hrnek a zředte 20 ml prostředku se 70 ml vody.

[SIDOL], [Bref POWER] a [OUST] jsou registrované ochranné známky společnosti [Henkel AG & Co. KGaA].  
[swirl] je ochranná známka společnosti [Melitta Group].

## Režim odstranění vodního kamene / odvápnění

### Poznámka

- Jakmile provedete krok 2, již nemůžete dočasně používat režimy mytí (mytí zadních partií, jemné mytí zadních partií a mytí předních partií). Tato doba činí 60 minut od provedení kroku 9 režimu odstranění vodního kamene / odvápnění. (WC lze spláchnout.)
- Poklop se od kroku 2 automaticky neodklopí, dokud neuplyne 10 minut od provedení kroku 9 režimu odstranění vodního kamene / odvápnění. Odklopte jej ručně.
- Pokud mezi prováděním kroků 2 až 9 uplyne více než 30 minut, odteče odstraňovač vodního kamene / odvápněvač do WC a zazní upozornění v podobě dlouhého pípnutí.
- Pokud chcete ukončit činnost mezi kroky 1 a 9, přepněte vypínač do polohy „OFF“ (Vypnuto) a potom jej přepněte zpět do polohy „ON“ (Zapnuto). (strana 28)  
(Odstraňovač vodního kamene / odvápněvač odteče do WC a zazní upozornění v podobě dlouhého pípnutí.  
Režimy mytí (mytí zadních partií, jemné mytí zadních partií a mytí předních partií) nelze používat, jestliže zní dlouhý zvukový signál.)



# 1



## Nastavte režim odstranění vodního kamene / odvápnění.

- Použijte tlačítka na zadní straně dálkového ovládače.

### Displej dálkového ovládače

(1)  Stiskněte.

(2) Pomocí  vyberte [MANUAL CLEANING] (Ruční čištění).  
Stiskněte .

(3) Pomocí  vyberte [DESCALING MODE] (Režim odstranění vodního kamene / odvápnění). Stiskněte .

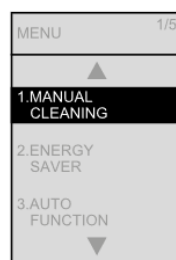

Stiskněte. 

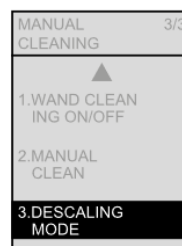

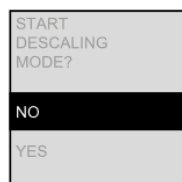

Stiskněte. 



Na displeji se zobrazí [START DESCALING MODE?]  
(Spustit režim odstranění vodního kamene / odvápnění?).

<Pokud se domníváte, že došlo k poklesu tlaku vody>  
<Pokud blikají LED indikátory napájení (oranžově) a úspory energie (oranžově)> (pokračování)

## 2 Vypustte vodní okruh.

- (1) Pomocí  vyberte [DESCALING MODE]  
(Režim odstranění vodního kamene / odvápnění).  
Stiskněte .

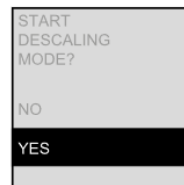



Stiskněte.

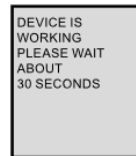

Vodní okruh se vypustí.  
(asi 30 sekund)

- Během činnosti uslyšíte krátké pípnutí a po dokončení zazní dlouhé pípnutí.
- Z okolí trysky bude vytékat voda.
- Budou blikat LED indikátory napájení (zeleně) a úspory energie (zeleně).  
(LED indikátory budou blikat až do dokončení celého procesu odstranění vodního kamene / odvápnění.)



- (2) Jakmile přestane znít zvukový signál Stiskněte .

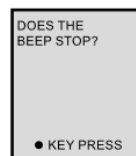

Stiskněte.



### Pozor!

- Na displeji se zobrazí [FILLING IN THE DESCALING AGENT (1/2)] (Plnění odstraňovače vodního kamene / odvápnovače (1/2)). **NESTISKNĚTE** tlačítko  dříve, než bude plnění odstraňovače vodního kamene / odvápnovače dokončeno. (Odstranění vodního kamene / odvápnění nebude fungovat správně.)

## 3 Zřed'te prostředek s vodou. (poprvé)

(viz postup Způsob zředění [How to dilute](#) na straně 35)

## 4 Sklopte poklop a sejměte kryt a uzávěr na horní straně výrobku.

### Pozor!

- Kryt a uzávěr uschovejte.

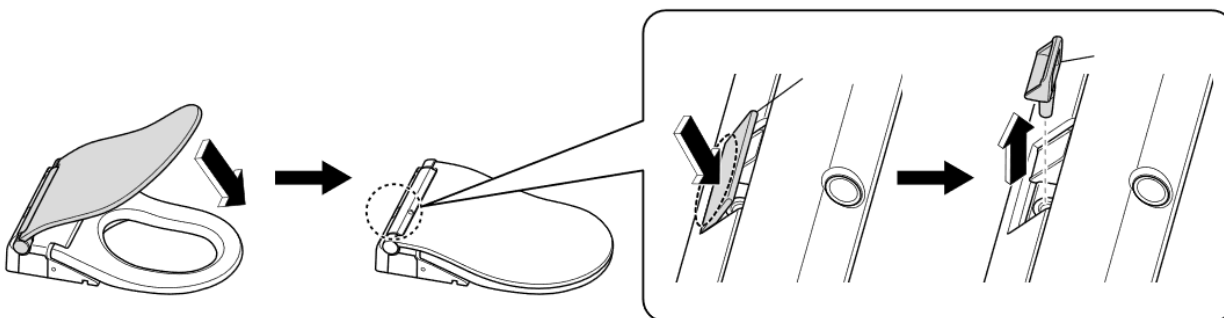

## Režim odstranění vodního kamene / odvápnění

**5** Vložte nálevku a nalijte zředěný prostředek. (poprvé)

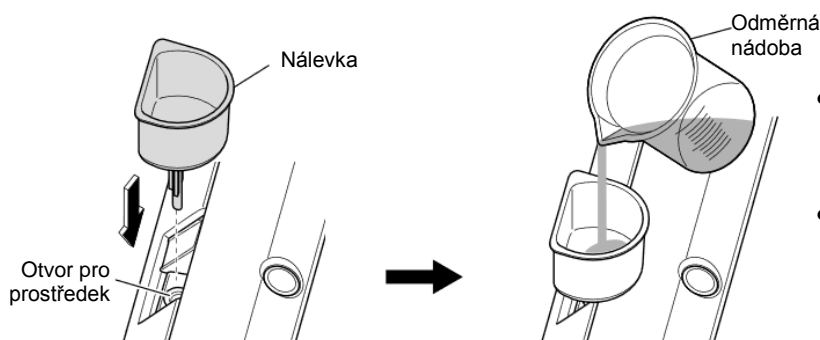

**Pozor!**

- Počkejte, dokud se nálevka nevyprázdní. (Odstranění vodního kamene / odvápnění nebude fungovat správně.)
- Pokud dojde k rozliti jakéhokoli čistícího prostředku na výrobek, otřete jej měkkým hadříkem, který byl namočen ve vodě a důkladně vyždímán. (V opačném případě by mohlo dojít k zabarvení.)

**6** Proveďte odstranění vodního kamene / odvápnění. (poprvé)

(1) Stiskněte

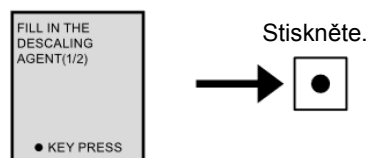

Bude provedeno odstranění vodního kamene / odvápnění.

(asi 30 sekund)

- Během činnosti uslyšíte krátké pípnutí a po dokončení zazní dlouhé pípnutí.
- Z okolí trysky bude vytékat voda.

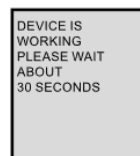

(2) Jakmile přestane znít zvukový signál

Stiskněte

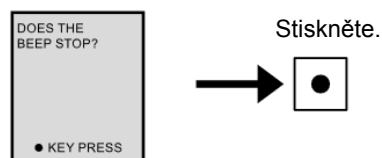

**Pozor!**

- Na displeji se zobrazí [FILLING IN THE DESCALING AGENT (2/2)] (Plnění odstraňovače vodního kamene / odvápněvače (2/2)). **NESTISKNĚTE** tlačítko  dříve, než bude plnění odstraňovače vodního kamene / odvápněvače

**7** Zřed'te prostředek s vodou. (podruhé)

(viz postup Způsob zředění **How to dilute** na straně 35)

**8** Nalijte zředěný prostředek. (podruhé) (viz krok **5** na straně 38)

**Pozor!**

- Počkejte, dokud se nálevka nevyprázdní. (Odstranění vodního kamene / odvápnění nebude fungovat správně.)

<Pokud se domníváte, že došlo k poklesu tlaku vody>

<Pokud blikají LED indikátory napájení (oranžově) a úspory energie (oranžově)> (pokračování)

9

Vyjměte nálevku a nasadte zpět uzávěr a kryt.

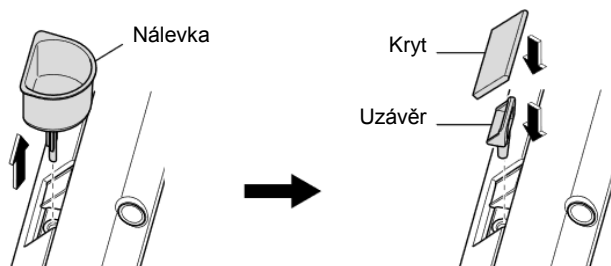

Pozor!

- Pokud dojde k rozliti jakéhokoli čistícího prostředku na výrobek, otřete jej měkkým hadříkem, který byl namočen ve vodě a důkladně vyždímán. (V opačném případě by mohlo dojít k zabarvení.)

10

Proveďte odstranění vodního kamene / odvápnění. (podruhé)

Stiskněte .

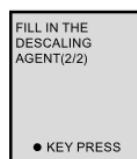

Stiskněte.



Bude provedeno odstranění vodního kamene / odvápnění.  
(asi 60 minut)

- Z okolí trysky bude vytékat voda zhruba v 20minutových intervalech.

↓

Po přibližně 60 minutách odteče odstraňovač vodního kamene / odvápněvač do WC.

↓

Po odtečení zazní zvukový signál v podobě dlouhého pípnutí a LED indikátory na řídicí jednotce přestanou blikat.

↓

<Odstranění vodního kamene / odvápnění je dokončeno>

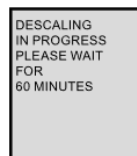

Po uplynutí přibližně 30 sekund se obnoví výchozí zobrazení.

Pozor!

- Pokud je rozstřík po provedení režimu odstranění vodního kamene / odvápnění **Descaling mode** stále slabý, vyčistěte vypouštěcí ventil vodního filtru **Water filter drain valve**.
- Pokud je tlak vody i po provedení režimu odstranění vodního kamene / odvápnění **Descaling mode** a vyčištění vypouštěcího ventilu vodního filtru **Water filter drain valve** stále slabý, vyčistěte trysku s funkcí spray **Spray Nozzle**.
- Pokud se situace nezlepší ani po provedení režimu odstranění vodního kamene / odvápnění **Descaling mode** a vyčištění vypouštěcího ventilu vodního filtru a trysky s funkcí spray **Spray Nozzle** nebo pokud začnou blikat LED indikátory napájení (oranžově) a úspory energie (oranžově), proveďte režim odstranění vodního kamene / odvápnění **Descaling mode** znovu.

# Údržba **Vypouštěcí ventil vodního filtru**

## Vypouštěcí ventil vodního filtru (zhruba jednou za 6 měsíců)

<Pokud je tlak vody i po provedení režimu odstranění vodního kamene / odvápění stále slabý>

- 1** Zavřete uzavírací ventil. (strana 67)

- Přívod vody se uzavře.

### **UPOZORNĚNÍ**



Nedemontujte vypouštěcí ventil vodního filtru, pokud je uzavírací ventil otevřený. (V takovém případě může dojít k úniku vody.)

**2**



Stiskněte tlačítko „Čištění trysky“.

(Uvolněte tlak z přívodu vody.)

- Z okolí trysky bude vytékat voda.

**3**

Sejměte kryt na levé straně řídicí jednotky a přepněte vypínač do polohy „OFF“ (Vypnuto). (strana 28)

**4**

Demontujte vypouštěcí ventil vodního filtru.

- Plochým šroubovákem uvolněte vypouštěcí ventil vodního filtru a vytáhněte jej.

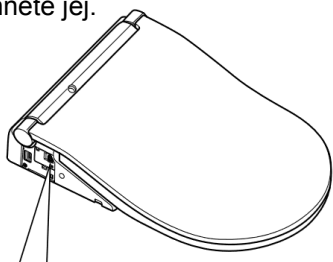

Vypouštěcí ventil vodního filtru

Plochý šroubovák

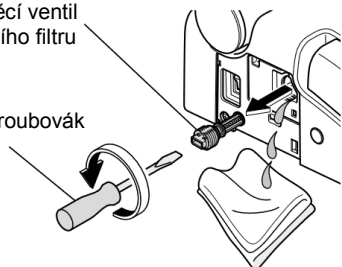

**5**

Vyčistěte filtr např. zubním kartáčkem.

- Odstraňte také veškeré nečistoty z otvoru vypouštěcího ventilu vodního filtru.

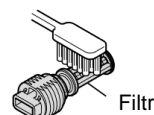

**6**

Znovu namontujte vypouštěcí ventil vodního filtru.

- Vložte vypouštěcí ventil vodního filtru a pevně jej dotáhněte plochým šroubovákem.

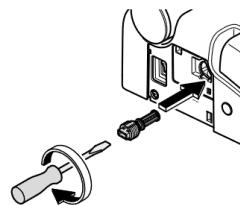

**7**

Přepněte vypínač do polohy „ON“ (Zapnuto). (strana 28)

- Rozsvítí se LED indikátor napájení.

**8**

Nasaděte kryt zpět.

(strana 29)

**9**

Otevřete uzavírací ventil.

(strana 13)

## Tryska s funkcí spray

<Pokud je tlak vody i po odstranění vodního kamene / odvápnění a vyčištění vypouštěcího ventilu vodního filtru stále slabý>

### 1 Odejměte trysku s funkcí spray z ramene s tryskou.

(1) Vysuňte trysku. (viz krok 1 na straně 30)

(2) Jednou rukou uchopte rameno s tryskou a druhou rukou stlačte obě strany trysky s funkcí spray a vysuňte ji.

- Netahejte příliš velkou silou. (Mohlo by dojít k poškození nebo poruše.)

Uchopte rameno s tryskou.

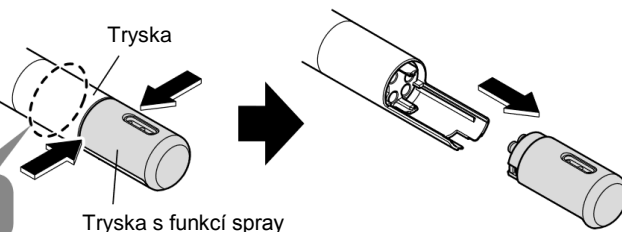

### 2 Upevněte trysku s funkcí spray (náhradní).

Zkontrolujte, zda je nasazeno těsnění (černé).

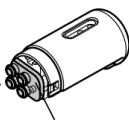

(1) Jednou rukou uchopte rameno s tryskou a druhou rukou nasuňte náhradní trysku s funkcí spray na vodící drážky a zatlačte ji dovnitř.

- Upevněte ji správně tak, abyste uslyšeli cvaknutí.
- Netlačte příliš velkou silou. (Mohlo by dojít k poškození nebo poruše.)

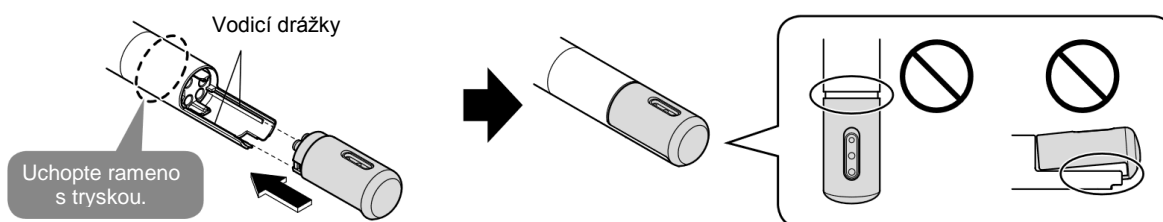

2) ■ Stiskněte tlačítko „Ukončení“ na přední straně dálkového ovladače.

- Tryska se zasune.
- Z okolí trysky bude vytékat voda.

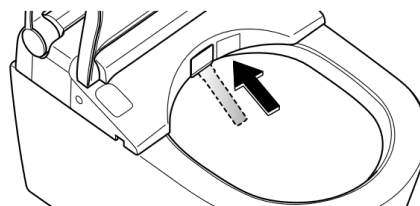

**Pozor**

Uložte náhradní trysku na bezpečném místě.

## Čištění ucpané trysky



Odstraňovač vodního kamene / odvápnovač schválený společností TOTO (strana 35)



Jiné čisticí prostředky

Vyčistěte odejmutou trysku s funkcí spray pomocí odstraňovače vodního kamene / odvápnovače schváleného společností TOTO (strana 35).

- Trysku s funkcí spray nerozebírejte. (Mohlo by dojít k poruše.)

# Změna nastavení Seznam nastavení

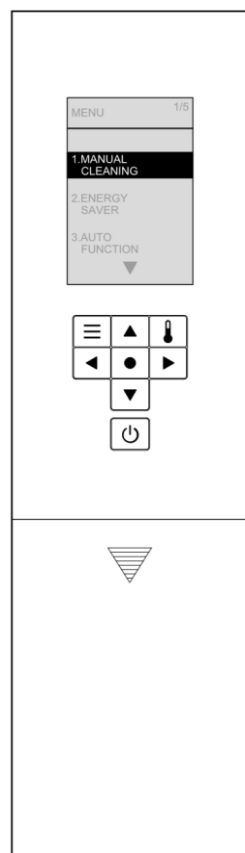

Typy nastavení				Dostupná nastavení • Tučně: výchozí nastavení	Platí pro tyto modely	Ref. strana s nastavením	
<b>Automatické funkce</b>	<b>Automatické spláchnutí</b>	<b>Automatické spláchnutí</b>	Nastavte, jestli se má nebo nemá <b>WC mísa automaticky čistit.</b>	<b>ZAP. / VYP.</b>	TCF802C2G TCF804C2G	Strana 44	
		<b>Prodleva automatického spláchnutí</b>	Nastavte <b>časovou prodlevu před automatickým spláchnutím.</b>	5 sekund / <b>10 sekund</b> / 15 sekund			
	<b>Automatické odklopení/sklopení</b>	<b>Automatické odklopení/sklopení</b>	Nastavte, jestli se má nebo nemá <b>WC poklop automaticky odklopit a sklopit.</b>	<b>ZAP. / VYP.</b>	Všechny modely	Strana 46	
		<b>Prodleva automatického sklopení</b>	Nastavte <b>časovou prodlevu před automatickým sklopením WC sedátka/poklopu.</b>	25 sekund / <b>90 sekund</b>			
		<b>Prodleva automatického odklopení</b>	Nastavte <b>časovou prodlevu před automatickým odklopením WC sedátka/poklopu po ručním sklopení.</b>	<b>15 sekund</b> / 30 sekund / 90 sekund			
		<b>Sedátko/poklop</b>	Automatické odklopení a sklopení <b>WC poklopu</b> / Automatické odklopení a sklopení <b>WC sedátka a poklopu.</b>	<b>Poklop</b> / Sedátko a poklop			
	<b>Funkce čištění</b>	<b>Automatické čištění trysky</b>	Nastavte, jestli se má nebo nemá <b>automaticky čistit tryska.</b>	<b>ZAP. / VYP.</b>	Všechny modely	Strana 50	
		<b>Automatické čištění mísy</b>	Nastavte, jestli má nebo nemá <b>být do mísy automaticky rozstříknuta voda.</b>	<b>ZAP. / VYP.</b>			
		<b>Odsávání zápachu</b>	Nastavte, jestli se má nebo nemá <b>automaticky spustit odsávání zápachu při použití WC sedátka.</b>	<b>ZAP. / VYP.</b>			
		<b>Automatické odsávání zápachu</b>	Nastavte, jestli se má nebo nemá <b>po stoupnutí automaticky spustit odsávání zápachu.</b>	<b>ZAP. / VYP.</b>			
	<b>Osvětlení</b>	<b>Noční osvětlení</b>	Nastavte, jestli se má nebo nemá <b>použít noční osvětlení.</b>	<b>ZAP. / VYP.</b>	Všechny modely	Strana 54	
		<b>Osvětlení mísy</b>	Nastavte, jestli se má nebo nemá <b>použít osvětlení uvnitř mísy.</b>	<b>ZAP. / VYP.</b>			
		<b>Indikátor čištění</b>	Nastavte, jestli se má nebo nemá <b>rozsvítit indikátor čištění.</b>	<b>ZAP. / VYP.</b>			
	<b>Nastavení jazyka</b>			<b>Vyberte jazyk</b> zobrazovaný na zadní straně dálkového ovládače.	DEUTSCH/ FRANÇAIS/ ENGLISH	Všechny modely	Strana 56
	<b>Další nastavení</b>	<b>Zvuková signalizace (pípnutí)</b>		Nastavte, jestli má nebo nemá <b>zazníť zvukový signál v podobě pípnutí.</b>	<b>ZAP. / VYP.</b>		Strana 58
<b>Zámek nastavení</b>		Nastavte, jestli se má nebo nemá <b>použít zámek nastavení.</b>	<b>ZAP. / VYP.</b>				
<b>Osobní nastavení</b>		<b>Nastavení</b>	Nastavte, jestli se má nebo nemá <b>použít osobní nastavení.</b>	<b>ZAP. / VYP.</b>	Strana 60		
<b>Předvolba 1, Předvolba 2</b>	Uložte si svá <b>oblíbená nastavení tlaku vody, polohy trysky a teploty vody na předvolby.</b>	Předvolba 1 / Předvolba 2					

## UPOZORNĚNÍ

- Pokud při nastavování nestisknete během 60 sekund žádné tlačítko, displej zhasne. Pokud nastavení nedokončíte, proveďte postup znovu od kroku 1.

# Změna nastavení

## Automatické spláchnutí

**1** Stiskněte.

**2** Vyberte [AUTO FUNCTION] (Automatická funkce).

**3** Vyberte [AUTO FLUSH] (Automatické spláchnutí).

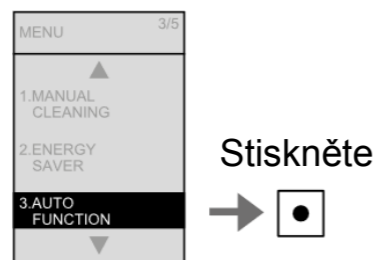

Stiskněte

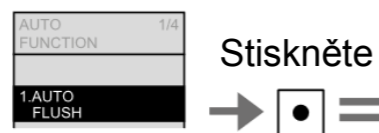

Stiskněte

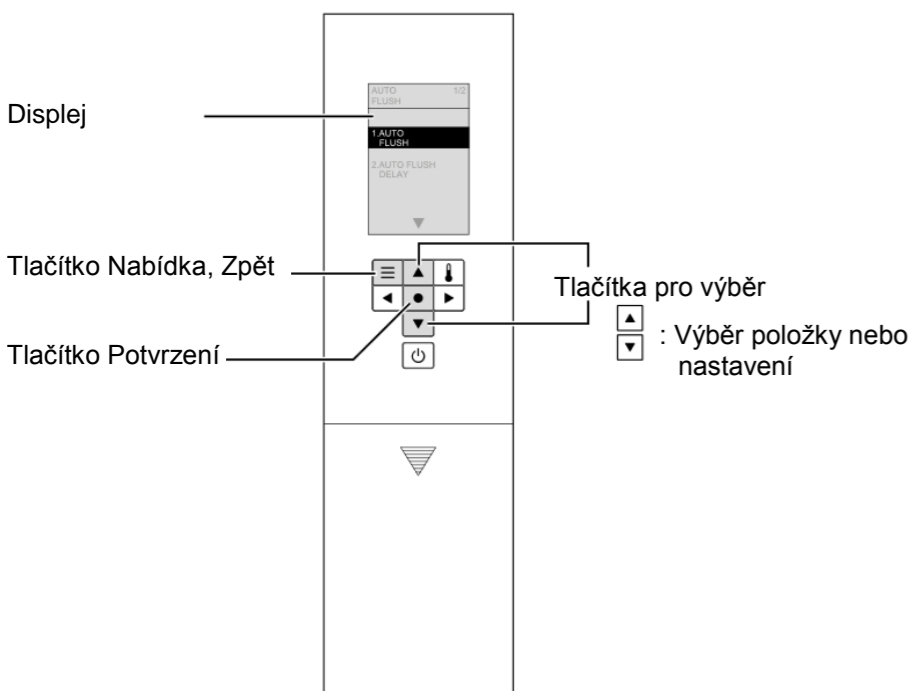

Nastavte, jestli se má nebo nemá WC mísa automaticky čistit.  
**Automatické spláchnutí**

**4** Vyberte [AUTO FUNCTION] (Automatická funkce).

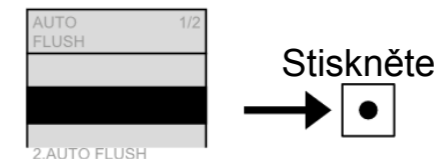

Stiskněte

**5** Vyberte [ON] (Zapnuto) nebo [OFF] (Vypnuto).

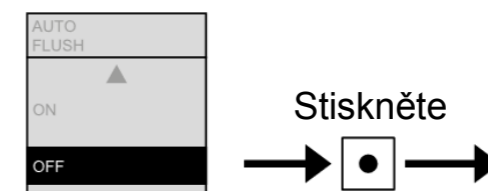

Stiskněte

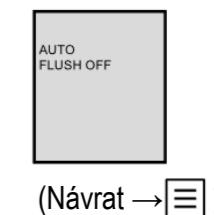

Nastavte časovou prodlevu před automatickým spláchnutím.  
**Prodleva automatického spláchnutí**

**4** Vyberte [AUTO FLUSH DELAY] (Prodleva automatického spláchnutí).

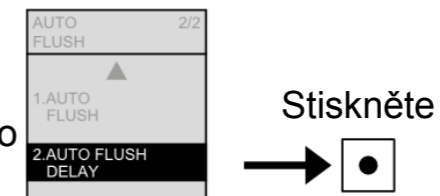

Stiskněte

**5** Vyberte [5S] (5 s), [10S] (10 s) nebo [15S] (15 s).

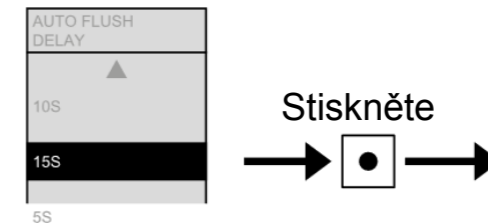

Stiskněte

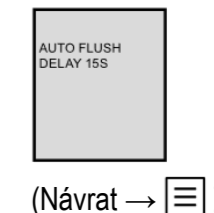

Položky nastavované na této obrazovce

1. AUTO FLUSH  
„Automatické spláchnutí“
2. AUTO FLUSH DELAY  
„Prodleva automatického spláchnutí“

# Změna nastavení

## Automatické odklopení/sklopení

**1** Stiskněte.

**2** Vyberte [AUTO FUNCTION] (Automatická funkce).

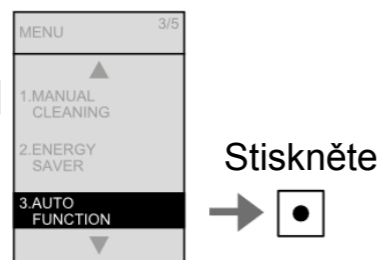

**3** Vyberte [AUTO OPEN / CLOSE] (Automatické odklopení/sklopení).

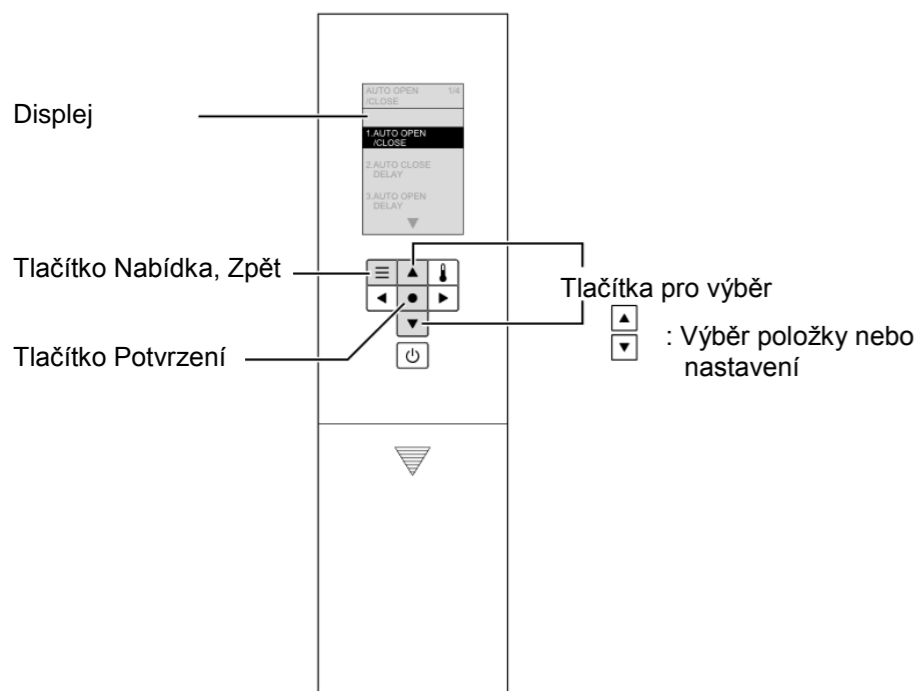

Položky nastavované na této obrazovce

1. AUTO OPEN/CLOSE  
„Automatické odklopení/sklopení“
2. AUTO CLOSE DELAY  
„Prodleva automatického sklopení“
3. AUTO OPEN DELAY  
„Prodleva automatického odklopení“
4. SEAT/LID  
„Sedátko/poklop“

Nastavte, jestli se má nebo nemá WC poklop automaticky odklopit a sklopit.  
**Automatické odklopení/sklopení**<sup>\*1</sup>

**4** Vyberte [AUTO OPEN/CLOSE] (Automatické odklopení/sklopení).

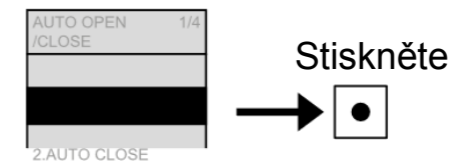

**5** Vyberte [ON] (Zapnuto) nebo [OFF] (Vypnuto).

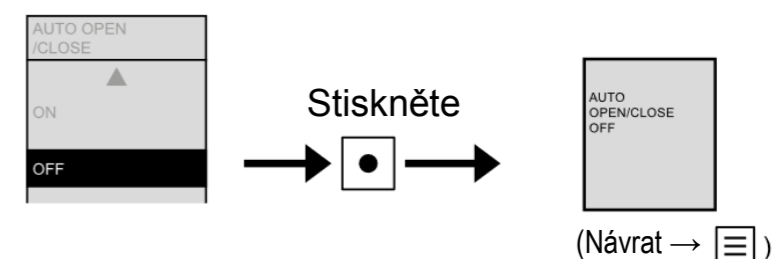

Nastavte časovou prodlevu před automatickým sklopením WC sedátka/poklopu.  
**Prodleva automatického sklopení**

**4** Vyberte [AUTO CLOSE DELAY] (Prodleva automatického sklopení).

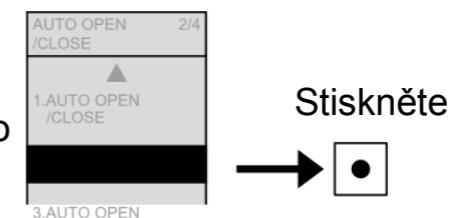

**5** Vyberte [25S] (25 s) nebo [90S] (90 s).<sup>\*2</sup>

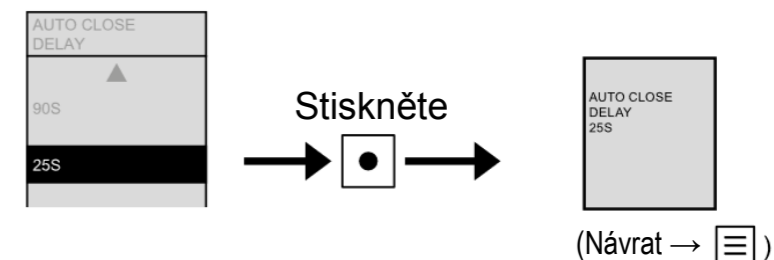

\*1 Při nastavení na „OFF“ (Vypnuto) můžete pomocí tlačítka „Odklopení a sklopení WC sedátka“ na dálkovém ovladači odklopit/sklopit WC poklop. (strana 14)

\*2 Při nastavení na „25 sekund“ se WC poklop/sedátko automaticky neodklopí po dobu asi 15 sekund od automatického sklopení.

# Změna nastavení

## Automatické odklopení/sklopení (pokračování)

**1** ☰ Stiskněte.

**2** ▲ Vyberte  
▼ [AUTO FUNCTION]  
(Automatická funkce).

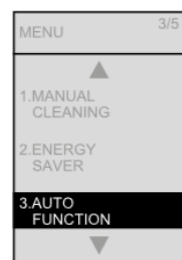

Stiskněte

**3** ▲ Vyberte  
▼ [AUTO OPEN/CLOSE]  
(Automatické odklopení/sklopení).

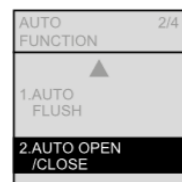

Stiskněte

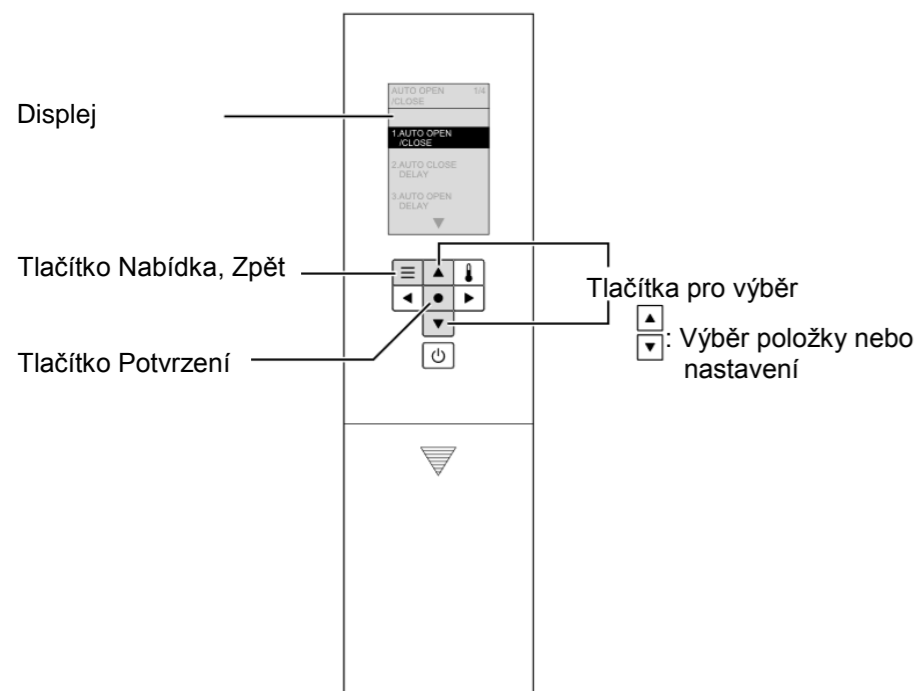

Nastavte prodlevu do automatického odklopení (po ručním sklopení).  
**Prodleva automatického odklopení**

**4** ▲ Vyberte  
▼ [AUTO OPEN DELAY]  
(Prodleva automatického odklopení).

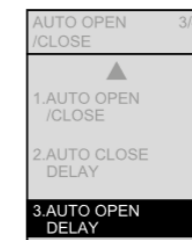

Stiskněte

**5** ▲ Vyberte  
▼ [15S] (15 s), [30S] (30 s)  
nebo [90S] (90 s).

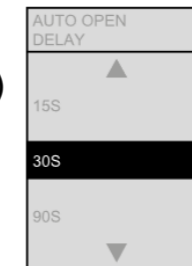

Stiskněte

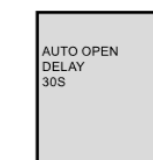

(Návrat → ☰)

Automatické odklopení a sklopení WC poklopu / Automatické odklopení a sklopení WC sedátka a poklopu.  
**Sedátko/poklop**

**4** ▲ Vyberte  
▼ [SEAT / LID]  
(Sedátko/poklop).

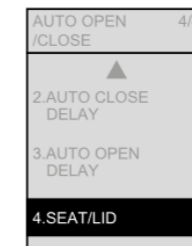

Stiskněte

**5** ▲ Vyberte  
▼ [LID] (Poklop) nebo [SEAT·LID] (Sedátko a poklop).<sup>\*1</sup>

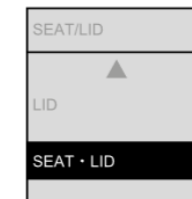

Stiskněte

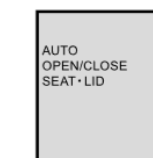

(Návrat → ☰)

\*1 Pokud jsou „Sedátko a poklop“ nastaveny na automatické odklápění, nebude prováděn oplach před použitím WC.

Položky nastavované na této obrazovce

1. AUTO OPEN/CLOSE  
„Automatické odklopení/sklopení“
2. AUTO CLOSE DELAY  
„Prodleva automatického sklopení“
3. AUTO OPEN DELAY  
„Prodleva automatického odklopení“
4. SEAT/LID  
„Sedátko/poklop“

# Změna nastavení

## Funkce čištění

**1** ☰ Stiskněte.

**2** ▲  
▼ Vyberte [AUTO FUNCTION] (Automatická funkce).

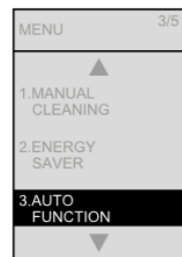

Stiskněte



**3** ▲  
▼ Vyberte [AUTO CLEANING] (Automatické čištění).

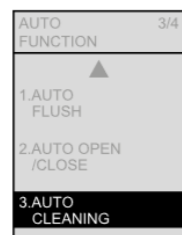

Stiskněte

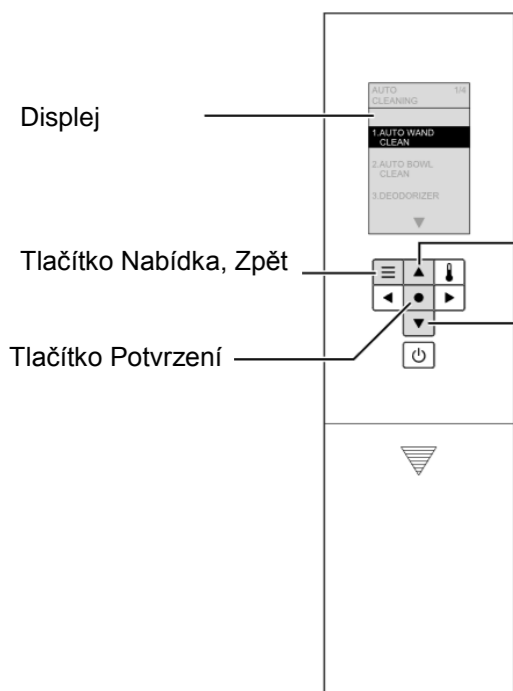

Nastavte, jestli se má nebo nemá automaticky čistit tryska.

### Automatické čištění trysky

**4** ▲  
▼ Vyberte [AUTO WAND CLEAN] (Automatické čištění trysky).

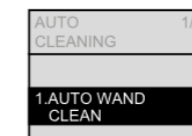

Stiskněte



**5** ▲  
▼ Vyberte [ON] (Zapnuto) nebo [OFF] (Vypnuto).

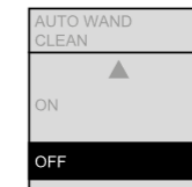

Stiskněte



(Návrat → ☰)

Nastavte, jestli má nebo nemá být do mísy automaticky rozstříknuta voda.

### Automatické čištění mísy

**4** ▲  
▼ Vyberte [AUTO BOWL CLEAN] (Automatické čištění mísy).

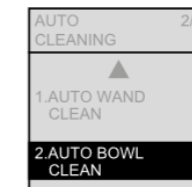

Stiskněte



**5** ▲  
▼ Vyberte [ON] (Zapnuto) nebo [OFF] (Vypnuto).

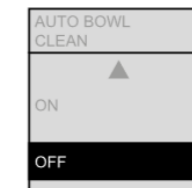

Stiskněte

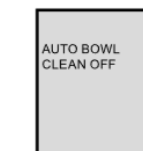

(Návrat → ☰)

Položky nastavované na této obrazovce

1. AUTO WAND CLEAN  
„Automatické čištění trysky“
2. AUTO BOWL CLEAN  
„Automatické čištění mísy“
3. DEODORIZER  
„Odsávání zápachu“
4. AUTO POWER DEODORIZER  
„Automatické odsávání zápachu“

# Změna nastavení

## Funkce čištění (pokračování)

1 Stiskněte.

2 Vyberte [AUTO FUNCTION] (Automatická funkce).

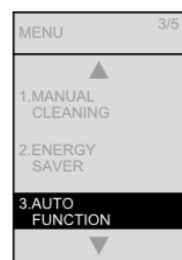

Stiskněte

3 Vyberte [AUTO CLEANING] (Automatické čištění).

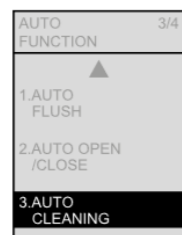

Stiskněte

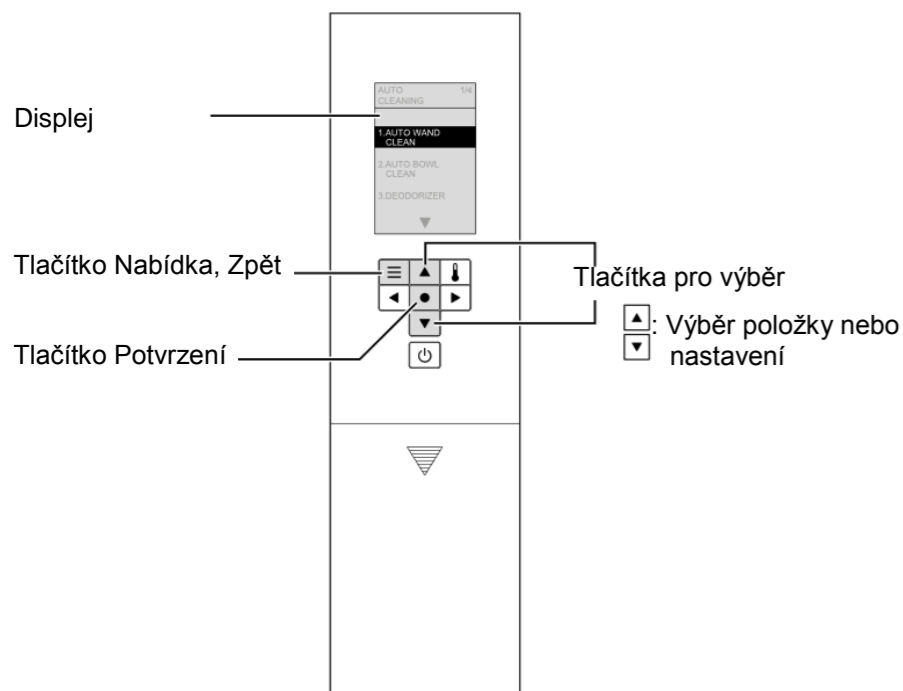

Nastavte, jestli se má nebo nemá automaticky spustit odsávání zápachu při použití WC sedátka.  
**Odsávání zápachu**

4 Stiskněte [DEODORIZER] (Odsávání zápachu).

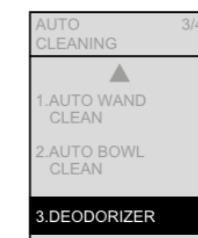

Stiskněte

5 Vyberte [ON] (Zapnuto) nebo [OFF] (Vypnuto).

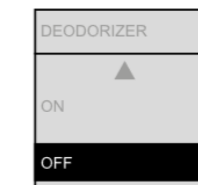

Stiskněte

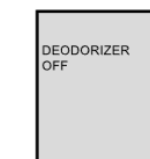

(Návrat → )

Nastavte, jestli se má nebo nemá po stoupnutí automaticky spustit odsávání zápachu.  
**Automatické odsávání zápachu**

4 Vyberte [AUTO POWER DEODORIZER] (Automatické odsávání).

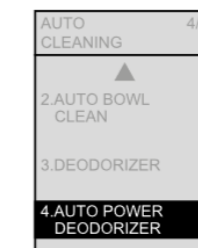

Stiskněte

5 Vyberte [ON] (Zapnuto) nebo [OFF] (Vypnuto).

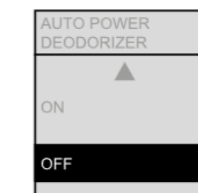

Stiskněte

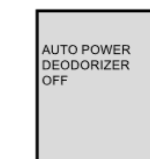

(Návrat → )

Položky nastavované na této obrazovce

1. AUTO WAND CLEAN  
„Automatické čištění trysky“
2. AUTO BOWL CLEAN  
„Automatické čištění mísy“
3. DEODORIZER  
„Odsávání zápachu“
4. AUTO POWER DEODORIZER  
„Automatické odsávání zápachu“

# Změna nastavení

## Osvětlení

**1** ☰ Stiskněte.

**2** ▲ Vyberte  
▼ [AUTO FUNCTION]  
(Automatická funkce).

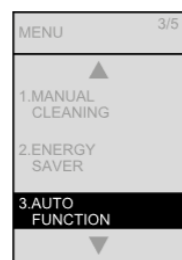

Stiskněte

**3** ▲ Vyberte  
▼ [LIGHT] (Osvětlení).

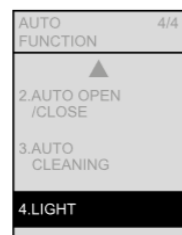

Stiskněte

Displej

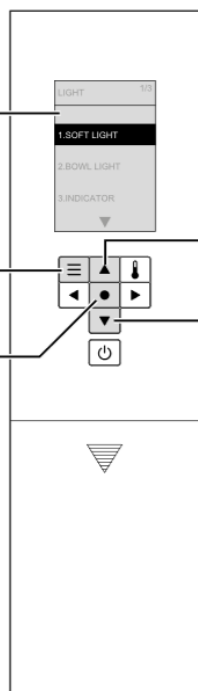

Tlačítko Nabídka, Zpět

Tlačítka pro výběr

Tlačítko Potvrzení

▲ ▼ : Výběr položky nebo nastavení

Položky nastavované na této obrazovce

1. SOFT LIGHT  
„Noční osvětlení“
2. BOWL LIGHT  
„Osvětlení mísy“
3. INDICATOR  
„Indikátor čištění“

Nastavte, jestli se má nebo nemá použít noční osvětlení.  
**Noční osvětlení**

**4** ▲ Vyberte  
▼ [SOFT LIGHT] (Noční osvětlení).



Stiskněte



**5** ▲ Vyberte  
▼ [ON] (Zapnuto) nebo [OFF] (Vypnuto).

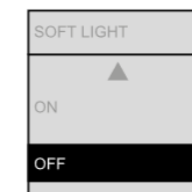

Stiskněte

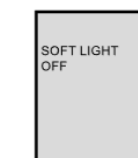

(Návrat → ☰)

Nastavte, jestli se má nebo nemá použít osvětlení uvnitř mísy.  
**Osvětlení mísy**

**4** ▲ Vyberte  
▼ [BOWL LIGHT] (Osvětlení mísy).

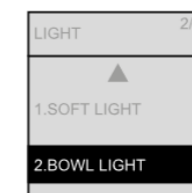

Stiskněte



**5** ▲ Vyberte  
▼ [ON] (Zapnuto) nebo [OFF] (Vypnuto).

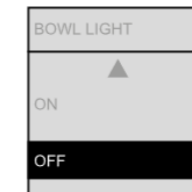

Stiskněte

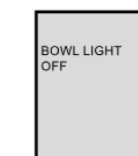
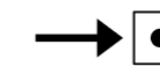

(Návrat → ☰)

Nastavte, jestli se má nebo nemá rozsvítit indikátor čištění.  
**Indikátor čištění**

**4** ▲ Vyberte  
▼ [INDICATOR] (Indikátor).

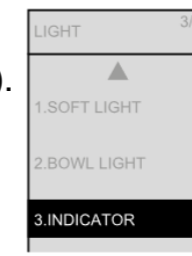

Stiskněte



**5** ▲ Vyberte  
▼ [ON] (Zapnuto) nebo [OFF] (Vypnuto).

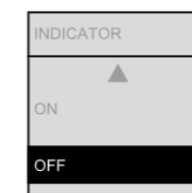

Stiskněte

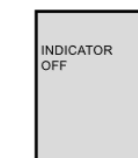



(Návrat → ☰)

# Změna nastavení

## Nastavení jazyka

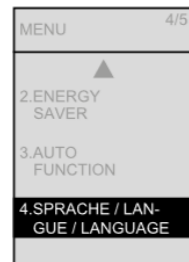

1  Stiskněte.

2   Vyberte [SPRACHE / LANGUE / LANGUAGE] (Jazyk).



Stiskněte 

Nastavte, jestli se má nebo nemá použít noční osvětlení.  
**Nastavení jazyka**

3   Vyberte [DEUTSCH] (Němčina), [FRANÇAIS] (Francouzština) nebo [ENGLISH] (Angličtina).



Stiskněte 



(Návrat → )

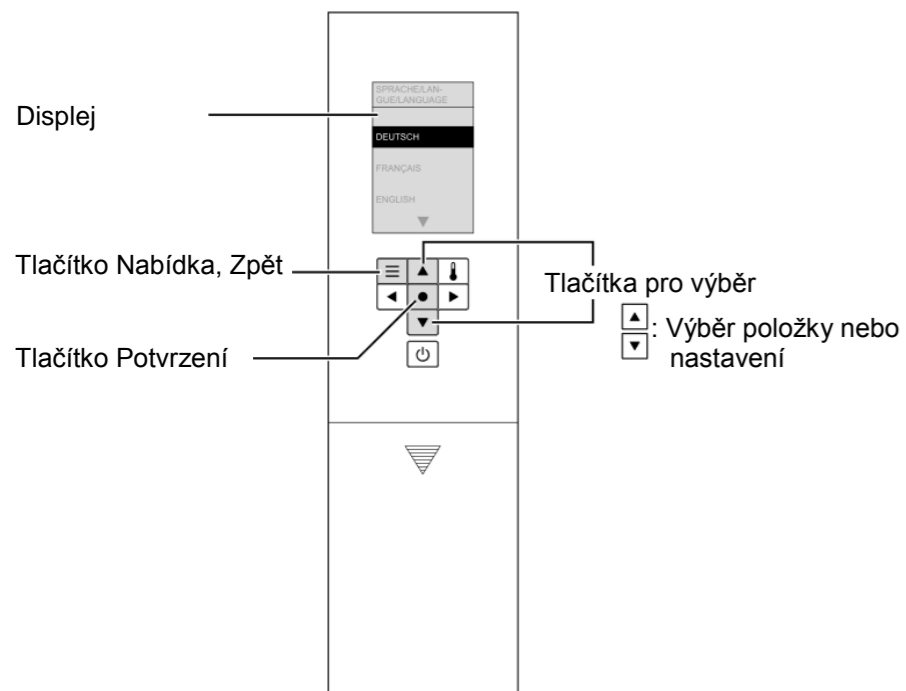

Položky nastavované na této obrazovce

1. DEUTSCH  
„Němčina“
2. FRANÇAIS  
„Francouzština“
3. ENGLISH  
„Angličtina“

# Změna nastavení

## Další nastavení

1 Stiskněte.

2 Vyberte [OTHER SETTING] (Další nastavení).

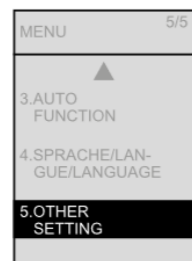

Stiskněte

Nastavte, jestli má nebo nemá zaznít zvukový signál v podobě pípnutí.  
**Zvuková signalizace (pípnutí)**

3 Vyberte [BEEP] (Pípnutí).

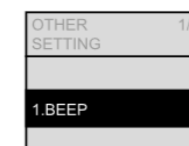

Stiskněte

4 Vyberte [ON] (Zapnuto) nebo [OFF] (Vypnuto).

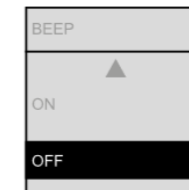

Stiskněte



(Návrat → )

Nastavte, jestli se má nebo nemá použít zámek nastavení.  
**Zámek nastavení**

3 Vyberte [SETTING LOCK] (Zámek nastavení).

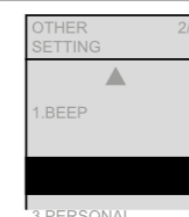

Stiskněte

4 Vyberte [ON] (Zapnuto) nebo [OFF] (Vypnuto).

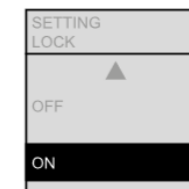

Stiskněte



5 Zkontrolujte zobrazení na displeji.



Zrušení zámku:  
Stiskněte tlačítko „Potvrzení“ na 2 sekundy nebo déle.

\* Pokud chcete nastavení znovu zamknout, aktivujte zámek výše uvedeným způsobem.

Obrazovka displeje při aktivaci zámku nastavení

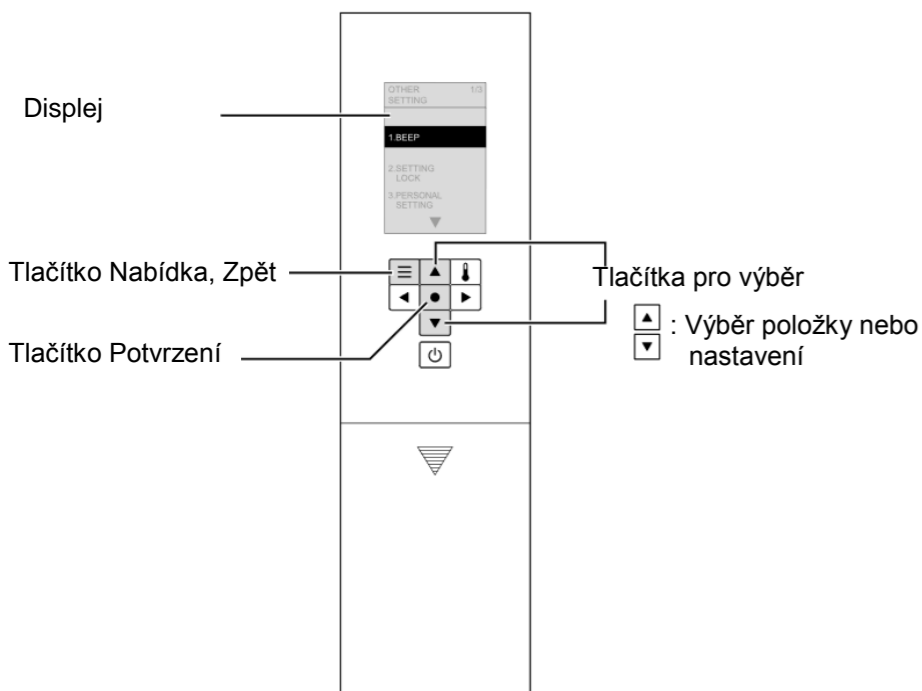

Položky nastavované na této obrazovce

1. BEEP  
„Zvuková signalizace (pípnutí)“
2. SETTING LOCK  
„Zámek nastavení“
3. PERSONAL SETTING  
„Osobní nastavení“

# Změna nastavení

## Další nastavení (pokračování)

1 Stiskněte.

2 Vyberte  
 [OTHER SETTING]  
(Další nastavení).

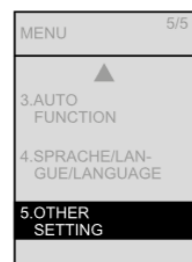

Stiskněte

Nastavte, jestli se má nebo nemá použít osobní nastavení.  
**Osobní nastavení  
Nastavení**

3 Vyberte  
 [PERSONAL SETTING]  
(Osobní nastavení).



Stiskněte

4 Vyberte  
 [SETTING] (Nastavení).



Stiskněte

5 Vyberte  
 [ON] (Zapnuto) nebo  
[OFF] (Vypnuto).

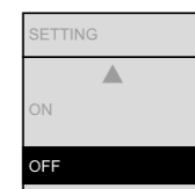

Stiskněte

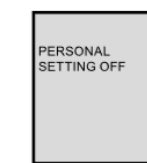

(Návrat → )

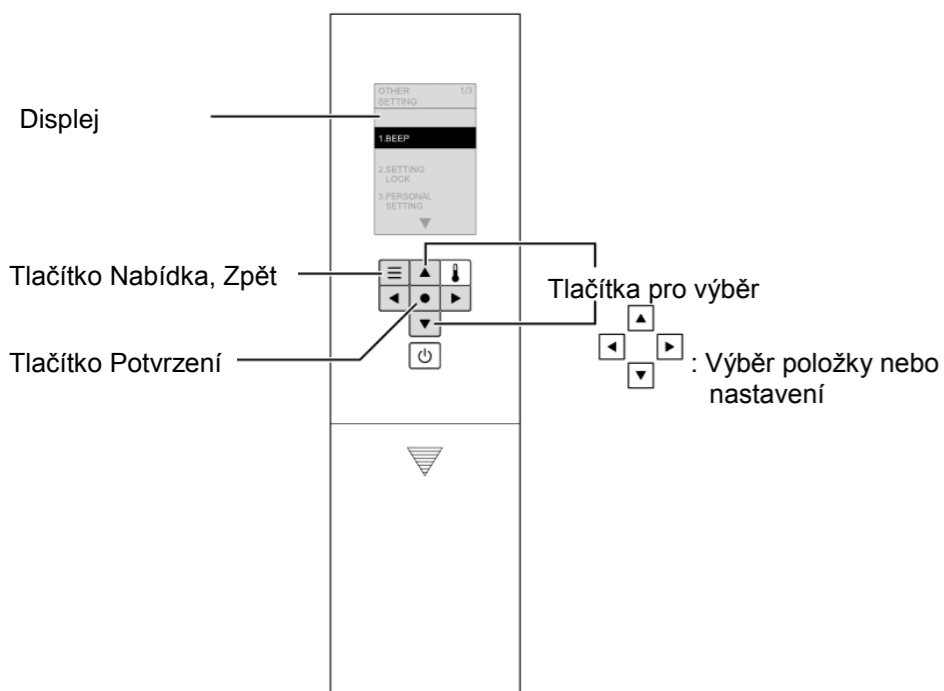

Uložte si svá oblíbená nastavení tlaku vody, polohy trysky a teploty vody na předvolby.  
**Osobní nastavení  
Předvolba 1  
Předvolba 2**

3 Vyberte  
 [PERSONAL SETTING]  
(Osobní nastavení).



Stiskněte

4 Vyberte  
 [REGISTER1] (Předvolba 1)  
nebo [REGISTER2]  
(Předvolba 2).

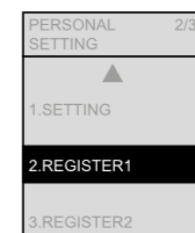

Stiskněte

5 Vyberte  
 [PRESSURE] (Tlak) a  
 nastavte tlak vody.

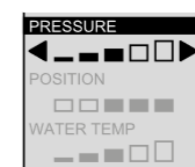

6 Vyberte [POSITION]  
(Poloha) a  
 nastavte polohu trysky.

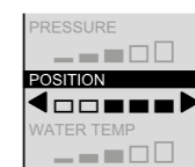

7 Vyberte [WATER TEMP]  
(Teplota vody) a  
 nastavte teplotu vody.

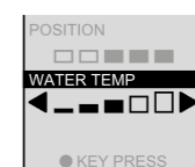

Press



(Návrat → )

Položky nastavované na této obrazovce

1. BEEP  
„Zvuková signalizace (pípnutí)“
2. SETTING LOCK  
„Zámek nastavení“
3. PERSONAL SETTING  
„Osobní nastavení“

# Užitečné rady

## Jestliže voda neteče kvůli přerušení dodávky vody

## Jestliže nefunguje dálkový ovladač

### Jestliže voda neteče kvůli přerušení dodávky vody

- 1 Použijte ke spláchnutí kbelík s vodou.
- 2 Pokud je úroveň vody po spláchnutí nízká, dolijte vodu.
  - Zabraňuje zápachu.

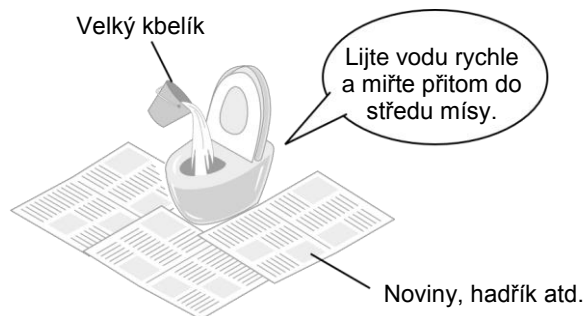

#### Pozor!

- Před zahájením činnosti nastavte funkci „Automatické spláchnutí“ (kromě TCF801CG, TCF803CG) na „OFF“ (Vypnuto). (strana 44)
- Po obnovení dodávky vody proveďte plné spláchnutí. (Abyste zabránili usazení nečistot v odpadním potrubí.)

### Jestliže nefunguje dálkový ovladač

Pokud se rozsvítí výstražná ikona vybitých baterií „“ na obrazovce displeje na zadní straně dálkového ovladače, vyměňte baterie.

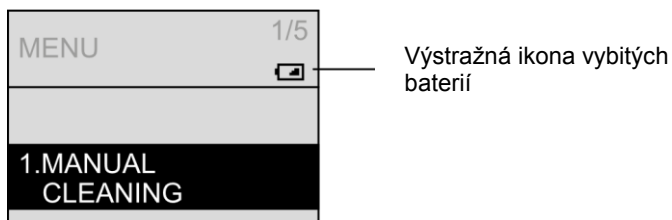

#### ■ Výměna baterií

- 1 Sejměte kryt na levé straně řídicí jednotky a přepněte vypínač do polohy „OFF“ (Vypnuto). (strana 13)
- 2 Vyměňte dálkový ovladač z držáku. (strana 12)
- 3 Otevřete kryt baterií a vyměňte dvě baterie velikosti AA. (strana 12)
  - Výstražná ikona vybitých baterií zhasne.
- 4 Vložte dálkový ovladač do držáku.

- 5 Přepněte vypínač do polohy „ON“ (Zapnuto). (strana 13)
  - Rozsvítí se LED indikátor napájení.

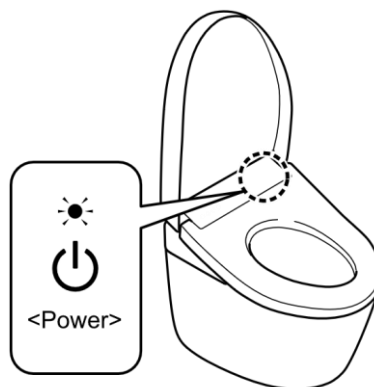

- 6 Nasad'te kryt zpět. (strana 29)

#### Pozor!

- Nastavení „ON“ (Zapnuto) a „OFF“ (Vypnuto) u funkcí, jako je funkce pro úsporu energie, může být při výměně baterií zrušeno. Nastavte je znovu.

# Ochrana před poškozením mrazem

Pokud je pravděpodobné, že okolní teplota klesne na 0 °C nebo méně, proveďte preventivní opatření proti zamrznutí.

Pozor!

- Pokud je pravděpodobné, že okolní teplota klesne na 0 °C nebo méně, nepoužívejte funkci pro úsporu energie. (Mohlo by dojít k poškození výrobku.)
- Zvyšte teplotu v koupelně nebo učiňte taková opatření, aby okolní teplota neklesla pod 0 °C.
- Před zahájením činnosti nastavte funkce „Automatické spláchnutí“ (kromě TCF801CG, TCF803CG) (strana 44) a „Automatické odklopení/sklopení“ (strana 46) na „OFF“ (Vypnuto).

## Zajištění ochrany před poškozením mrazem

**1** Zavřete uzavírací ventil. (strana 67)

### UPOZORNĚNÍ

**Nedemontujte vypouštěcí ventil vodního filtru, pokud je uzavírací ventil otevřený.**

(V takovém případě může dojít k úniku vody.)

šroubovákem.

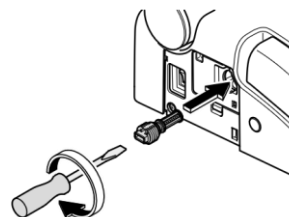

**2**  Stiskněte tlačítko „Čištění trysky“.

(Uvolněte tlak z přívodu vody.)

- Z okolí trysky bude vytékat voda.

**3** Sejměte kryt na levé straně řídicí jednotky a přepněte vypínač do polohy „OFF“ (Vypnuto). (strana 13)

**4** Demontujte vypouštěcí ventil vodního filtru.

- Plochým šroubovákem uvolněte vypouštěcí ventil vodního filtru a vytáhněte jej.



**5** Po dokončení vypouštění vody znovu namontujte vypouštěcí ventil vodního filtru.

- Vložte vypouštěcí ventil vodního filtru a pevně jej dotáhněte plochým

**6** Přepněte vypínač do polohy „ON“ (Zapnuto).

(strana 13)

- Rozsvítí se LED indikátor napájení.

**7** Nasadte kryt zpět. (strana 29)

**8** Nastavte teplotu WC sedátka na vysokou hodnotu. (strana 22)

- Za účelem udržení teploty sklopte po dokončení činnosti WC sedátko a poklop.

### Opětovné použití výrobku

- Je třeba obnovit přívod vody. (strana 65)

# Užitečné rady Delší doba nepoužívání

**Pokud nebudete výrobek delší dobu používat, vypusťte vodu.**

(Voda v nádržce by mohla být příčinou poruchy nebo se kontaminovat a způsobit podráždění pokožky či jiné problémy.)

## Vypuštění vody

**1** Zavřete uzavírací ventil. (strana 67)  
Přívod vody se uzavře.

<b>UPOZORNĚNÍ</b>	
	<b>Nedemontujte vypouštěcí ventil vodního filtru, pokud je uzavírací ventil otevřený.</b> (V takovém případě může dojít k úniku vody.)

**2**  Stiskněte tlačítko „Čištění trysky“.

(Uvolněte tlak z přívodu vody.)

- Z okolí trysky bude vytékat voda.

**3** Sejměte kryt na levé straně řídicí jednotky a přepněte vypínač do polohy „OFF“ (Vypnuto). (strana 13)

**4** Demontujte vypouštěcí ventil vodního filtru.

- Plochým šroubovákem uvolněte vypouštěcí ventil vodního filtru a vytáhněte jej.

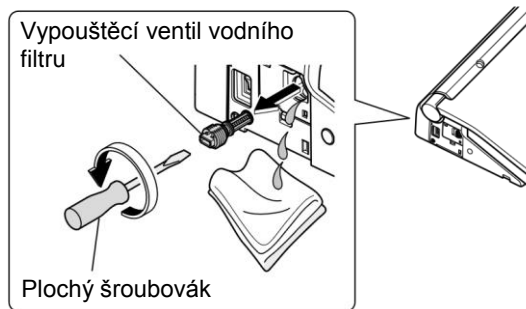

**5** Po dokončení vypuštění vody znovu namontujte vypouštěcí ventil vodního filtru.

- Vložte vypouštěcí ventil vodního filtru a pevně jej dotáhněte plochým šroubovákem.

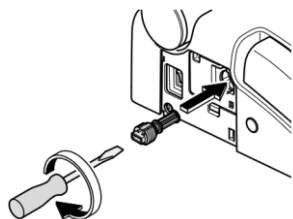

**6** Nasadte kryt zpět. (strana 29)

**7** Vytáhněte páčku pro vypuštění vody směrem ven.

- Z okolí trysky bude vytékat voda. (asi 20 sekund)

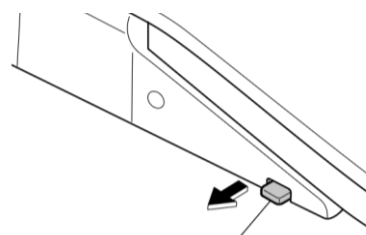

Páčka pro vypuštění vody

**8** Uvolněte páčku pro vypuštění vody tak, aby se vrátila do původní polohy.

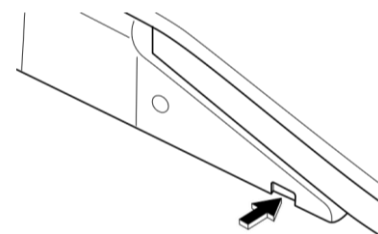

### ■ Pokud hrozí zamrznutí vody

- Přidejte do vody v míse prostředek proti zamrznutí. (Prostředek proti zamrznutí by se neměl spláchnout. Před použitím WC nejdříve vodu vyberte a odstraňte.)

### ■ Opětovné použití výrobku

- Je třeba obnovit přívod vody. (strana 65)

## Obnovení přívodu vody

- 1** Otevřete uzavírací ventil. (strana 13)
  - Zkontrolujte, jestli voda neuniká z přívodního potrubí nebo z řídicí jednotky.
- 2** Jestliže není zapnuté napájení:
  - (1) Sejměte kryt na levé straně řídicí jednotky a přepněte vypínač do polohy „ON“ (Zapnuto). (strana 13)
    - Rozsvítí se LED indikátor napájení.
  - (2) Nasadte kryt zpět. (strana 29)
- 3** Nechejte vodu vystříknout z trysky.
  - (1) Dlaní nebo předloktím podržte stlačenou oblast snímače sedátka (podrobnosti naleznete na straně 9).
  - (2)  Stiskněte tlačítko „Mytí zadních partií“, aby voda vystříkla z trysky.
    - Zachyťte vodu do plastového kelímku nebo jiné nádoby.
  - (3) Stiskněte tlačítko „Ukončení“.
  - **Pokud voda zamrzla a nevytéká**
    - Zvyšte teplotu v koupelně a zahřejte hadici pro přívod vody a uzavírací ventil hadříkem navlhčeným v teplé vodě.

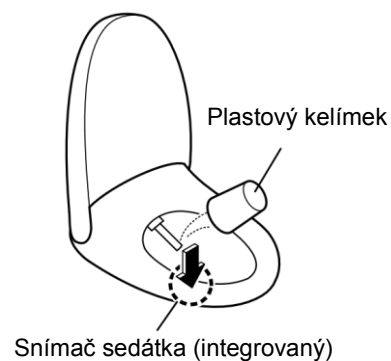

# Užitečné rady Odstranění průvodce funkcemi

Postupujte podle níže uvedených pokynů.

## Způsob odstranění průvodce funkcemi

- 1** Sejměte kryt na levé straně řídicí jednotky a přepněte vypínač do polohy „OFF“ (Vypnuto). (strana 13)
- 2** Vyjměte dálkový ovladač z držáku. (strana 12)
- 3** Demontujte držák a průvodce funkcemi.

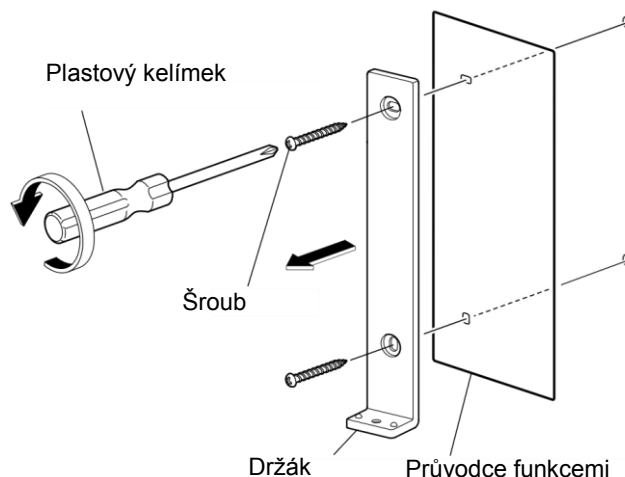

- 4** Přišroubujte držák ke stěně.

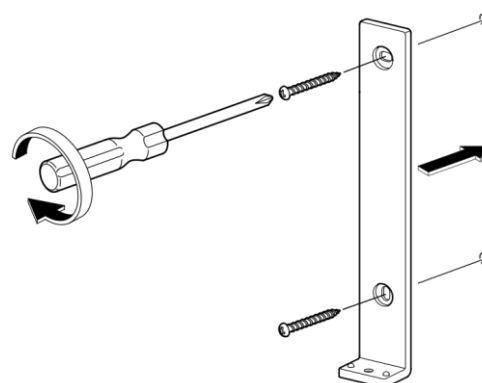

- 5** Vložte dálkový ovladač do držáku.
- 6** Přepněte vypínač do polohy „ON“ (Zapnuto). (strana 13)
  - Rozsvítí se LED indikátor napájení.
- 7** Nasaďte kryt zpět. (strana 29)

Pokud budete chtít znovu nainstalovat průvodce funkcemi, postupujte podle výše uvedených kroků. (Nainstalujte průvodce funkcemi v kroku 4.)

# Odstraňování problémů

Nejprve proveďte opatření popsaná na stranách 67 až 73. Pokud problém přetrvává, obraťte se na instalatéra/montážníka, prodejce nebo zákaznické středisko společnosti TOTO (kontaktní informace naleznete na zadní straně příručky).

## ⚠ UPOZORNĚNÍ



Pokud zjistíte únik vody, zavřete uzavírací ventil.

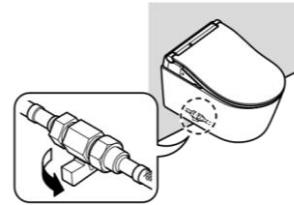

## Nejprve prosím zkontrolujte

### Svítlí LED indikátor napájení?

- **Je zapnutý jistič v rozvaděči?**  
→ Zkontrolujte, jestli nedošlo k výpadku napájení nebo jestli není jistič vypnutý.
- **Je vypínač v poloze „OFF“ (Vypnuto)?**  
→ Přepněte jej do polohy „ON“ (Zapnuto). (strana 13, krok 2-2)
- **Není funkce „Zapnutí/vypnutí napájení“ nastavena na „OFF“ (Vypnuto)?**  
→ Přepněte ji na „ON“ (Zapnuto) pomocí dálkového ovladače. (strana 13, krok 2-2)

### Svítlí LED indikátor úspory energie?

- **Pokud LED indikátor svítí, je aktivní funkce pro úsporu energie** (strana 24), takže může být teplota WC sedátka snížena nebo může být vyhřívání vypnuto.

### Funguje dálkový ovladač?

- **Zobrazuje se na displeji na zadní straně dálkového ovladače ikona „“?**  
→ Vyměňte baterie. (strany 12, 62)
- **Není zablokován vysílač nebo přijímač signálu dálkového ovladače?**  
→ Odstraňte překážky, nečistoty, kapky vody a ostatní příčiny zablokování signálu dálkového ovladače.

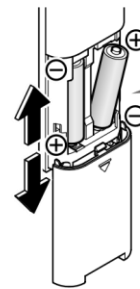

Dálkový ovladač vyžaduje ke své funkci **baterie**.

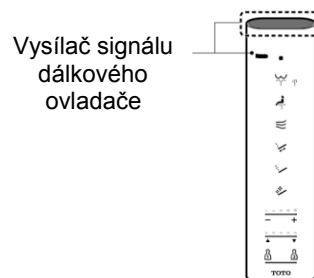

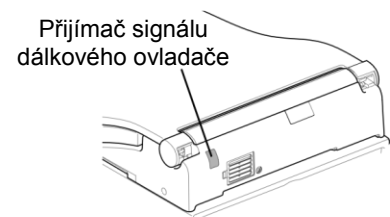

Vysílač signálu dálkového ovladače



Přijímač signálu dálkového ovladače

# Odstraňování problémů

## Mytí zadních partií, mytí předních partií a tryska

Problém	Možná příčina	Ref. strana
<b>Tryska se nevysune nebo voda nevytéká</b>	<ul style="list-style-type: none"> <li>● Pokud je okolní teplota nízká, trvá nějakou dobu, než se tryska po stisknutí tlačítka na dálkovém ovladači vysune, protože se voda musí nejprve zahřát.</li> </ul>	-
	<ul style="list-style-type: none"> <li>● Neseděli jste na sedátku nepřetržitě 2 hodiny nebo déle? (Pokud ano, funkce se neprovede z bezpečnostních důvodů.) → Zvedněte se ze sedátka a potom se znovu posaďte.</li> </ul>	-
	<ul style="list-style-type: none"> <li>● Pokud tlak vody výrazně poklesne, protože se například voda používá jinde nebo dojde k poruše přívodu vody, může se funkce ukončit z bezpečnostních důvodů. → Přepněte vypínač do polohy „OFF“ (Vypnuto) a po uplynutí 10 sekund jej znovu zapněte. Pokud stejný příznak přetrvává. → Může se jednat o poruchu výrobku. obraťte se na zákaznické středisko společnosti TOTO (kontaktní informace najdete na zadní straně příručky).</li> </ul>	13
	<ul style="list-style-type: none"> <li>● Nenachází se při sezení na WC na snímači sedátka potah sedátka nebo oděv? Nesedíte na WC tak, že se nedotýkáte žádné části snímače sedátka? → Zkontrolujte umístění snímače sedátka a sedněte si tak, aby byla vaše pokožka v přímém kontaktu se snímačem sedátka.</li> </ul>	9
	<ul style="list-style-type: none"> <li>● Nepoužíváte potah WC sedátka, potah WC poklopu nebo sedátko pro děti? → Odstraňte veškeré potahy. Pokud používáte sedátko pro děti nebo polstrovanou židličku, po každém použití je odložte.</li> </ul>	 9
	<ul style="list-style-type: none"> <li>●  Nestiskli jste tlačítko „Čištění trysky“?  <ul style="list-style-type: none"> <li>•  Jestliže stisknete tlačítko „Čištění trysky“, bude z okolí trysky vytékat antibakteriální voda „ewater+“ sloužící k vyčištění trysky. → Pokud chcete vyčistit vysunutou trysku, proveďte postup uvedený v části „Čištění trysky“.</li> </ul> </li> </ul>	30
<b>Tryska se vysune, ale voda nevytéká / tlak vody je nízký</b>	<ul style="list-style-type: none"> <li>● Nedošlo k poruše přívodu vody? → ■ Stiskněte tlačítko „Ukončení“ na dálkovém ovladači a počkejte, dokud nebude obnoven přívod vody.</li> </ul>	-
	<ul style="list-style-type: none"> <li>● Není uzavírací ventil zavřený? → Zcela otevřete uzavírací ventil.</li> </ul>	13
	<ul style="list-style-type: none"> <li>● Proveďte režim odstranění vodního kamene / odvápnění.</li> </ul>	35
	<ul style="list-style-type: none"> <li>● Není tlak vody nastaven na nízkou úroveň?</li> </ul>	15
<b>Voda je studená</b>	<ul style="list-style-type: none"> <li>● Není teplota teplé vody nastavena na „OFF“ (Vypnuto) nebo na nízkou úroveň?</li> <li>● Pokud je teplota přívodní vody nebo teplota v koupelně nízká, může zpočátku tryskat chladná voda.</li> </ul>	22
	<ul style="list-style-type: none"> <li>● „Mytí zadních partií“, „Jemné mytí zadních partií“ a „Mytí předních partií“ se automaticky ukončí po 5 minutách nepřetržitého používání. Potom budou na displeji řídicí jednotky blikat LED indikátory napájení (zeleně) a úspory energie (zeleně) po dobu přibližně 60 sekund, kdy se bude připravovat teplá voda. → Počkejte, dokud se LED indikátory na řídicí jednotce trvale nerozsvítí, a potom stiskněte tlačítko znovu.</li> <li>● Provádí snímač sedátka detekci jen obtížně? → Pokud se zvedáte ze sedátka pomalu nebo sedíte spíše na levé straně sedátka, nemusí snímač sedátka dočasně rozpoznat vaši přítomnost.</li> </ul>	9
<b>Voda vytéká z trysky nečekaně</b>	<ul style="list-style-type: none"> <li>● Jestliže si sednete na WC sedátko, bude voda několik sekund vytékat a současně se ohřívat.</li> <li>● Rozsvěcuje se postupně indikátor čištění?  <ul style="list-style-type: none"> <li>• Spouští se funkce „Automatické čištění trysky“ a tryska bude vyčištěna.</li> </ul> </li> </ul>	-
		18

## Sušení teplým vzduchem

Problém	Možná příčina	Ref. strana
Teplota vysoušeče je nízká	<ul style="list-style-type: none"> <li>● Není teplota vysoušeče nastavena na nízkou úroveň?</li> </ul>	22
Provádění funkce se přeruší	<ul style="list-style-type: none"> <li>● Provádění funkce se přeruší přibližně po 10 minutách nepřetržitého používání.</li> <li>● Provádí snímač sedátka detekci jen obtížně? <ul style="list-style-type: none"> <li>→ Pokud se zvedáte ze sedátka pomalu nebo sedíte spíše na levé straně sedátka, nemusí snímač sedátka dočasně rozpoznat vaši přítomnost.</li> </ul> </li> </ul>	- 9

## Spláchnutí<sup>\*1</sup>

Problém	Možná příčina	Ref. strana
Spláchnutí není provedeno	<ul style="list-style-type: none"> <li>● Jsou hlavní přívod vody a uzavírací ventil nádržky ve zdi plně otevřené?</li> </ul>	-
Spláchnutí se neprovede ani po stisknutí tlačítka	<ul style="list-style-type: none"> <li>● Nedošlo k poruše přívodu vody? <ul style="list-style-type: none"> <li>→ Použijte ke spláchnutí kbelík s vodou.</li> </ul> </li> </ul>	62
	<ul style="list-style-type: none"> <li>● Nestiskli jste tlačítko opakovaně? (Po stisknutí tlačítka spláchnutí nebude operace přijata po dobu přibližně 10 až 20 sekund.)</li> </ul>	-
Mísa se automaticky nečistí nebo dochází k prodlevě (Automatické spláchnutí)	<ul style="list-style-type: none"> <li>● Není funkce „Automatické spláchnutí“ nastavena na „OFF“ (Vypnuto)? → Nastavte ji na „ON“ (Zapnuto).</li> </ul>	44
	<ul style="list-style-type: none"> <li>● I při nastavení funkce „Automatické spláchnutí“ na „ON“ (Zapnuto) nebude tato funkce pracovat v následujících případech: <ul style="list-style-type: none"> <li>· Během 60 sekund od spláchnutí. <ul style="list-style-type: none"> <li>→ Počkejte asi 60 sekund a spláchněte WC pomocí dálkového ovládače.</li> </ul> </li> <li>· Pokud jste seděli na WC sedátku nebo stáli před WC mísou méně než 6 sekund. <ul style="list-style-type: none"> <li>→ Spláchněte pomocí dálkového ovládače.</li> </ul> </li> <li>· Pokud po použití WC zůstanete stát před mísou. <ul style="list-style-type: none"> <li>→ Ustupte od WC a počkejte asi 3 sekundy.</li> </ul> </li> <li>· Pokud kapky vody nebo nečistoty brání správné funkci snímače těla. <ul style="list-style-type: none"> <li>→ Odstraňte veškeré nečistoty ze snímače těla.</li> </ul> </li> </ul> </li> </ul>	20 20
	<ul style="list-style-type: none"> <li>● Nenachází se při sezení na WC na snímači sedátka potah sedátka nebo oděv? <ul style="list-style-type: none"> <li>Nesedíte na WC tak, že se nedotýkáte žádné části snímače sedátka? <ul style="list-style-type: none"> <li>→ Zkontrolujte umístění snímače sedátka a sedněte si tak, aby byla vaše pokožka v přímém kontaktu se snímačem sedátka.</li> </ul> </li> </ul> </li> </ul>	- 11 9
	<ul style="list-style-type: none"> <li>● Prodlevu funkce „Automatické spláchnutí“ lze změnit. (Po uplynutí zhruba 10 sekund → po uplynutí zhruba 5 nebo 15 sekund)</li> </ul>	44
	WC samovolně splachuje	<ul style="list-style-type: none"> <li>● Není funkce „Automatické spláchnutí“ nastavena na „ON“ (Zapnuto)? <ul style="list-style-type: none"> <li>→ Můžete ji vypnout nastavením na „OFF“ (Vypnuto).</li> </ul> </li> </ul>
<ul style="list-style-type: none"> <li>● Provádí snímač sedátka detekci jen obtížně? <ul style="list-style-type: none"> <li>→ Pokud se zvedáte ze sedátka pomalu nebo sedíte spíše na levé straně sedátka, nemusí snímač sedátka fungovat správně, a proto může během používání WC dojít k automatickému spláchnutí.</li> </ul> </li> </ul>		9

\*1 Kromě TCF801CG, TCF803CG

# Odstraňování problémů

## WC sedátko a poklop (Automatické odklopení/sklopení)

Problém	Možná příčina	Ref. strana
WC poklop se automaticky neodklopí	<ul style="list-style-type: none"> <li>● Není funkce „Automatické odklopení/sklopení“ nastavena na „OFF“ (Vypnuto)? → Nastavte ji na „ON“ (Zapnuto).</li> <li>● I při nastavení na „ON“ (Zapnuto) se funkce „Automatické odklopení/sklopení“ neprovede po dobu asi 15 sekund od sklopení WC sedátka nebo poklopu. <ul style="list-style-type: none"> <li>• Pokud sklopíte WC poklop ručně (Pro pohodlnější používání výrobku je nastaven časový interval od okamžiku sklopení poklopu do jeho dalšího odklopení.) → Odstupte od WC a počkejte alespoň 15 sekund. Potom se znovu přiblížte k míse nebo odklopte a sklopte poklop ručně.</li> </ul> </li> <li>● Provádí snímač těla detekci jen obtížně? → Odstraňte veškeré nečistoty ze snímače těla.</li> <li>● Funkce snímače těla nemusí být spolehlivá, pokud teplota v místnosti překročí 30 °C. → Odklopte a sklopte jej ručně.</li> </ul>	46 - 10 -
	<ul style="list-style-type: none"> <li>● Není „Prodleva automatického odklopení“ nastavena na „30 sekund“ nebo „90 sekund“?</li> </ul>	48
	<ul style="list-style-type: none"> <li>● Po přepnutí vypínače do polohy „ON“ (Zapnuto) se WC poklop automaticky neodklopí po dobu 10 až 60 sekund. → Odklopte a sklopte jej ručně.</li> </ul>	-
	<ul style="list-style-type: none"> <li>● Není instalován potah WC sedátka nebo poklopu? → Odstraňte veškeré potahy.</li> </ul>	9
WC poklop se automaticky neskllopí	<ul style="list-style-type: none"> <li>● Není funkce „Automatické odklopení/sklopení“ nastavena na „OFF“ (Vypnuto)? → Nastavte ji na „ON“ (Zapnuto).</li> <li>● V následujících případech se WC poklop sklopí asi za 5 minut. <ul style="list-style-type: none"> <li>• Když jste neseděli na WC sedátku.</li> <li>• Když jste seděli na WC sedátku méně než 6 sekund.</li> <li>• Když jste stáli před WC mísou méně než 6 sekund.</li> </ul> </li> <li>● Jestliže nedochází k automatickému sklopení, přestože je funkce „Automatické odklopení/sklopení“ nastavena na „ON“ (Zapnuto), nemusí snímač těla fungovat správně. → Pokud se před ním nachází reflexní předmět, jako například zrcadlo nebo sklo, přemístěte reflexní předmět nebo jej pomocí závěsu nebo jiného předmětu odstiňte.</li> </ul>	46 - 9
WC poklop se samovolně odklopí	<ul style="list-style-type: none"> <li>● Není snímač těla vystaven přímému slunečnímu světlu? → Nevystavujte snímač těla přímému slunečnímu světlu, protože to může způsobit nesprávnou detekci.</li> <li>● Nenachází se v dosahu detekce snímače těla topné těleso? → Neumísťujte jej do oblasti detekce snímače těla.</li> <li>● Není v koupelně nainstalován také pisoár nebo umyvadlo? → Snímač může rozpoznat osobu, která používá pisoár, a způsobit tak odklopení nebo sklopení WC poklopu.</li> <li>● Pokud jsou dveře do koupelny otevřené, může snímač rozpoznávat osoby procházející před WC.</li> </ul>	9
WC poklop se samovolně skllopí	<ul style="list-style-type: none"> <li>● Není funkce „Automatické odklopení/sklopení“ nastavena na „ON“ (Zapnuto)? → Můžete ji vypnout nastavením na „OFF“ (Vypnuto).</li> <li>● Není „Prodleva automatického odklopení“ nastavena na „25 sekund“?</li> <li>● Nenachází se při sezení na WC na snímači sedátka potah sedátka nebo oděv? Nesedíte na WC tak, že se nedotýkáte žádné části snímače sedátka? → Zkontrolujte umístění snímače sedátka a sedněte si tak, aby byla vaše pokožka v přímém kontaktu se snímačem sedátka.</li> </ul>	46 46 9
WC sedátko a poklop se odklopí současně	<ul style="list-style-type: none"> <li>● Není funkce „Sedátko/poklop“ nastavena na „Sedátko a poklop“?</li> </ul>	48
Zastavení (nebo sklopení) v průběhu odklápění	<ul style="list-style-type: none"> <li>● Pokud poklop nebo sedátko narazí na překážku při prvním odklápění po přepnutí vypínače do polohy „ON“ (Zapnuto), může se během provádění další operace předčasně zastavit (nebo sklopit). → Odstraňte všechny překážky a přepněte vypínač do polohy „OFF“ (Vypnuto). Po uplynutí asi 5 sekund jej znovu přepněte do polohy „ON“ (Zapnuto). Následně stiskněte tlačítko  „Odklopení a sklopení WC sedátka“.</li> </ul>	13 14
Interval odklápění se změnil	<ul style="list-style-type: none"> <li>● Funkce snímače těla nemusí být spolehlivá, pokud teplota v místnosti překročí 30 °C, jako například v létě.</li> </ul>	9

## WC sedátko a poklop

Problém	Možná příčina	Ref. strana
<b>WC sedátko je studené</b>	<ul style="list-style-type: none"> <li>● Není teplota WC sedátka nastavena na „OFF“ (Vypnuto) nebo na nízkou úroveň?</li> </ul>	22
	<ul style="list-style-type: none"> <li>● Není v činnosti funkce pro úsporu energie?                             <ul style="list-style-type: none"> <li>• Funkce pro úsporu energie je zapnutá, jestliže LED indikátor úspory energie svítí a LED indikátor napájení je zhasnutý na řídicí jednotce. Pokud si sednete na sedátko, vyhřívání sedátka se dočasně zapne a sedátko se zahřeje během asi 15 minut.</li> <li>→ Pokud je funkce pro úsporu energie zapnuta, můžete ji nastavit na „OFF“ (Vypnuto).</li> </ul> </li> </ul>	24 26
	<ul style="list-style-type: none"> <li>● Nesedíte na sedátku dlouho?                             <ul style="list-style-type: none"> <li>• Asi po 20 minutách sezení začne teplota klesat a asi za hodinu se vyhřívání sedátka vypne.</li> <li>→ Zvedněte se ze sedátka a potom se znovu posaďte.</li> </ul> </li> </ul>	-
	<ul style="list-style-type: none"> <li>● Není instalován potah WC sedátka nebo poklopu?                             <ul style="list-style-type: none"> <li>→ Odstraňte veškeré potahy.</li> </ul> </li> </ul>	9
<b>Nelze provést odklopení nebo sklopení pomocí dálkového ovladače</b>	<ul style="list-style-type: none"> <li>● Pokud se odklápí automaticky:                             <ul style="list-style-type: none"> <li>→ Přečtěte si část „Funguje dálkový ovladač?“.</li> </ul> </li> <li>● Pokud nefunguje ani automatické odklápění:                             <ul style="list-style-type: none"> <li>• WC poklop nemusí být správně namontován.</li> <li>→ Namontujte jej správně.</li> </ul> </li> <li>● V zářivkovém světle může dojít k nesprávné detekci.</li> </ul>	67 34 -
	<ul style="list-style-type: none"> <li>● Není funkce „Automatické odklopení/sklopení“ nastavena na „OFF“ (Vypnuto)?                             <ul style="list-style-type: none"> <li>• Pokud je funkce „Automatické odklopení/sklopení“ nastavena na „OFF“ (Vypnuto), tlačítko „Odklopení a sklopení WC sedátka“ odklopí/sklopí pouze WC poklop. Stisknutím tlačítka „Odklopení a sklopení WC sedátka“ déle než na 1 sekundu odklopte/sklopte WC sedátko.</li> <li>• Můžete změnit nastavení funkce „Automatické odklopení/sklopení“ na „ON“ (Zapnuto), aby se při stisknutí tlačítka „Odklopení a sklopení WC sedátka“ odklopily poklop i sedátko.</li> </ul> </li> </ul>	14 46

## Funkce pro úsporu energie

Problém	Možná příčina	Ref. strana
<b>LED indikátor úspory energie se nerozsvítí</b>	<ul style="list-style-type: none"> <li>● Nepřepnuli jste vypínač do polohy „OFF“ (Vypnuto) nebo nedošlo k výpadku proudu?                             <ul style="list-style-type: none"> <li>• LED indikátor úspory energie na řídicí jednotce se nemusí po zapnutí napájení ihned rozsvítit, i když je funkce pro úsporu energie zapnuta.</li> <li>(Rozsvítí se přibližně do 24 hodin od aktivace nastavení.)</li> </ul> </li> </ul>	--
<b>Funkce časovače pro úsporu energie nepracuje</b>	<ul style="list-style-type: none"> <li>● Nevyměnili jste baterie v dálkovém ovladači?                             <ul style="list-style-type: none"> <li>• Nastavení funkce „Časovač pro úsporu energie“ může být při výměně baterií zrušeno.</li> <li>→ Znovu aktivujte časovač pro úsporu energie v požadované době spuštění.</li> </ul> </li> </ul>	26
<b>Funkce automatické úspory energie nebo automatické úspory energie+ nepracuje</b>	<ul style="list-style-type: none"> <li>● Protože tato funkce potřebuje několik dní pro adaptaci na podmínky používání, aby mohla provádět úsporu energie, může být velikost uspořené energie malá v závislosti na četnosti používání výrobku.</li> <li>→ Zkontrolujte nastavení funkce pro úsporu energie.</li> </ul>	24

# Odstraňování problémů

## Odsávání zápachu

Problém	Možná příčina	Ref. strana
Odsávání zápachu zřejmě nefunguje	<ul style="list-style-type: none"> <li>● Není funkce „Odsávání zápachu“ nastavena na „OFF“ (Vypnuto)? → Nastavte ji na „ON“ (Zapnuto).</li> </ul>	52
	<ul style="list-style-type: none"> <li>● Po usednutí se neozvou zvuky signalizující provádění funkce. → Posadte se na zadní část WC sedátka.</li> </ul>	9
	<p>Pokud slyšíte zvuk signalizující činnost odsávání zápachu, ale zápach není odstraněn.</p> <ul style="list-style-type: none"> <li>→ Vyčistěte pachový filtr.</li> </ul>	31
Je cítit divný zápach	<ul style="list-style-type: none"> <li>● Nepoužíváte osvěžovač vzduchu nebo pohlcovač zápachu zakoupený samostatně? <ul style="list-style-type: none"> <li>• Pokud ano, může to způsobit menší efektivitu funkce odsávání zápachu výrobku nebo divný zápach.</li> </ul> </li> <li>→ Odstraňte osvěžovač vzduchu nebo pohlcovač zápachu.</li> </ul>	-
Funkce automatického odsávání zápachu nepracuje	<ul style="list-style-type: none"> <li>● Není funkce „Automatické odsávání zápachu“ nastavena na „OFF“ (Vypnuto)? → Nastavte ji na „ON“ (Zapnuto).</li> </ul>	52
	<ul style="list-style-type: none"> <li>● Spustí se po uplynutí přibližně 10 sekund od doby, kdy vstanete z WC sedátka.</li> </ul>	-

## Čištění

Problém	Možná příčina	Ref. strana
Noční osvětlení, osvětlení mísy a indikátor čištění se nerozsvítí	<ul style="list-style-type: none"> <li>● Není nastavena možnost „OFF“ (Vypnuto)? → Nastavte ji na „ON“ (Zapnuto).</li> <li>● Pokud se indikátor čištění nerozsvítí, je potřeba vyměnit některé součásti. Obraťte se na instalátéra/montážníka, prodejce nebo zákaznické středisko společnosti TOTO (kontaktní informace naleznete na zadní straně příručky).</li> </ul>	54 --
Oplach před použitím WC a po použití WC nefunguje	<ul style="list-style-type: none"> <li>● Není funkce „Automatické čištění mísy“ nastavena na „OFF“ (Vypnuto)? → Nastavte ji na „ON“ (Zapnuto).</li> </ul>	50
	<ul style="list-style-type: none"> <li>● Následující funkce nepracují, pokud je WC sedátko odklopené. <ul style="list-style-type: none"> <li>• Není položka „Sedátko/poklop“ v rámci funkce „Automatické odklopení/sklopení“ nastavena na „Sedátko a poklop“? → Můžete ji změnit na „Poklop“.</li> </ul> </li> </ul>	48
	<ul style="list-style-type: none"> <li>● Po provedení oplachu po použití WC nelze provést oplach před použitím WC dříve než po uplynutí 90 sekund.</li> <li>● Proveďte režim odstranění vodního kamene / odvápnění.</li> </ul>	- 35
Náhle se aktivuje rozstřík vody	<ul style="list-style-type: none"> <li>● Jestliže snímač těla A rozpozná osobu, aktivuje se funkce „Automatické čištění mísy“ a bude proveden oplach před použitím WC. → Funkci „Automatické čištění mísy“ můžete nastavit na „OFF“ (Vypnuto).</li> </ul>	18 50
	<ul style="list-style-type: none"> <li>● Pokud funkce mytí (např. mytí zadních partií a mytí předních partií) nejsou použity po dobu přibližně 8 hodin, spustí se funkce „Automatické čištění mísy“ a dojde k rozstříknutí vody uvnitř mísy.</li> </ul>	19
Oplach před použitím / po použití WC je slabý	<ul style="list-style-type: none"> <li>● Proveďte režim odstranění vodního kamene / odvápnění.</li> </ul>	35

## Ostatní

Problém	Možná příčina	Ref. strana	
<b>Voda uniká z vodovodních přípojek</b>	<ul style="list-style-type: none"> <li>● Pokud jsou některé matice vodovodních přípojek uvolněné, dotáhněte je pomocí vhodného nářadí, jako je například francouzský klíč.</li> <li>→ Pokud se únik vody nezastaví, zavřete uzavírací ventil a obraťte se na zákaznické středisko společnosti TOTO (kontaktní informace najdete na zadní straně příručky).</li> </ul>	-	
<b>Displej dálkového ovladače zhasne</b>	<ul style="list-style-type: none"> <li>● Pokud po dobu 60 sekund nebo déle nestisknete žádné tlačítko na dálkovém ovladači, displej zhasne.</li> </ul>	12	
<b>Z řídicí jednotky se ozývá zvuk</b>	Při příchodu k WC		
	<ul style="list-style-type: none"> <li>● Pokud je funkce „Automatické čištění mísy“ nastavena na „ON“ (Zapnuto), můžete slyšet, že je na povrch vnitřní plochy mísy automaticky rozstříknuta voda. Vzhledem k hydrofilní povaze keramiky se odpad snáze odplavuje.</li> <li>→ Můžete ji vypnout nastavením na „OFF“ (Vypnuto).</li> </ul>	50	
	Při sezení na WC sedátku		
	<ul style="list-style-type: none"> <li>● Můžete slyšet zvuk ohřívání vody.</li> </ul>	-	
	Během činnosti funkce čištění WC		
	<ul style="list-style-type: none"> <li>● Pokud funkce čištění pracuje správně, uslyšíte zvuk prováděné funkce v intervalech několika sekund.</li> </ul>	-	
	Jestliže se vzdálíte od mísy po použití WC		
	<ul style="list-style-type: none"> <li>● Pokud je funkce „Automatické odsávání zápachu“ nastavena na „ON“ (Zapnuto), uslyšíte zvuk činnosti intenzivnějšího odsávání zápachu po dobu 60 sekund od okamžiku, kdy vstanete z WC sedátka.</li> <li>→ Můžete ji vypnout nastavením na „OFF“ (Vypnuto).</li> </ul>	18	
			52
	<ul style="list-style-type: none"> <li>● Pokud je funkce „Automatické čištění trysky“ nastavena na „ON“ (Zapnuto) a použijete funkce mytí (např. mytí zadních partií a mytí předních partií), můžete slyšet zvuk vysouvání trysky a jejího čištění pomocí antibakteriální vody „ewater+“.</li> <li>→ Můžete ji vypnout nastavením na „OFF“ (Vypnuto).</li> </ul>	18	
			50
	<ul style="list-style-type: none"> <li>● Pokud je funkce „Automatické čištění mísy“ nastavena na „ON“ (Zapnuto) a sedíte na sedátku a používáte WC, můžete slyšet zvuk rozstříku antibakteriální vody „ewater+“ do mísy.</li> <li>→ Můžete ji vypnout nastavením na „OFF“ (Vypnuto).</li> </ul>	18	
			50
<ul style="list-style-type: none"> <li>● Při provádění funkce „Automatické čištění trysky“ a dalších funkcí můžete slyšet zvuk vysouvání trysky a odtoku vody z výrobku.</li> <li>● Můžete slyšet zvuk vypouštění vody.</li> <li>● Můžete slyšet zvuk ventilátoru. (asi 30 minut)</li> </ul>	-		
		-	
Pokud výrobek nepoužíváte (např. v noci)			
<ul style="list-style-type: none"> <li>● Jestliže je funkce „Automatické čištění trysky“ nebo „Automatické čištění mísy“ nastavena na „ON“ (Zapnuto) a po dobu 8 hodin nepoužijete funkce mytí (např. mytí zadních partií a mytí předních partií), můžete slyšet následující zvuky:            „Automatické čištění trysky“: Zvuk čištění trysky pomocí antibakteriální vody „ewater+“.            : Zvuk vysouvání trysky a odtoku vody z výrobku po použití funkcí.            „Automatické čištění mísy“: Zvuk rozstříku antibakteriální vody „ewater+“ do mísy.</li> <li>→ Můžete ji vypnout nastavením na „OFF“ (Vypnuto).</li> </ul>	50		
<b>Bliká LED indikátor napájení (oranžově) a LED indikátor úspory energie (oranžově) na řídicí jednotce</b>	<ul style="list-style-type: none"> <li>● Pokud současně bliká LED indikátor napájení (oranžově) a LED indikátor úspory energie (oranžově), je načase provést režim odstranění vodního kamene / odvápnění.</li> <li>→ Proveďte režim odstranění vodního kamene / odvápnění.</li> </ul>	35	

# Technické údaje

Položka		TCF802C2G TCF801CG	TCF804C2G TCF803CG	
Jmenovité napájecí napětí		220–240 V stř., 50 Hz		
Jmenovitý příkon		844–854 W	848–859 W	
Maximální příkon		1455–1468 W <při teplotě přívodní vody 0 °C>	1460–1475 W <při teplotě přívodní vody 0 °C>	
Typ ohřevu vody		Okamžitý ohřev		
Délka síťového kabelu		0,9 m		
Stupeň ochrany před vniknutím vody		IPX4		
Mytí	Objem rozstříku	Mytí zadních partií	Přibližně 0,27–0,43 l/min. <při tlaku vody 0,20 MPa>	
		Jemné mytí zadních partií	Přibližně 0,27–0,43 l/min. <při tlaku vody 0,20 MPa>	
		Mytí předních partií	Přibližně 0,29–0,43 l/min. <při tlaku vody 0,20 MPa>	
	Teplota vody		Nastavitelný rozsah teploty: vypnuto, asi 30–40 °C	
	Výkon ohřevu		1200–1428 W	
	Bezpečnostní prvek		Tepelná pojistka	
	Zařízení zabraňující zpětnému toku		Vzduchová mezera (podle normy EN1717), vakuový jistič	
Vyhřívání sedátka	Teplota povrchu		Nastavitelný rozsah teploty: vypnuto, asi 28–36 °C (Automatická úspora energie: asi 26 °C, Automatická úspora energie+: vypnuto)	
	Výkon ohřevu		55–65 W      59–71 W	
	Bezpečnostní prvek		Tepelná pojistka	
Odsávání zápachu	Princip		O <sub>2</sub> deodorizace	
	Objem vzduchu		Normální režim: asi 0,09 m <sup>3</sup> /min., režim vysokého výkonu: asi 0,16 m <sup>3</sup> /min.	
	Příkon		Normální režim: asi 1,7 W, režim vysokého výkonu: asi 5,3 W	
Sušení teplým vzduchem	Teplota vzduchu pro sušení <sup>*1</sup>		Nastavitelný rozsah teploty: asi 37–55 °C	
	Objem vzduchu		Asi 0,29 m <sup>3</sup> /min.	
	Výkon ohřevu		200–238 W	
	Bezpečnostní prvek		Tepelná pojistka	
Tlak přívodu vody		Minimální požadovaný tlak vody: 0,1 MPa <dynamický>, maximální tlak vody: 1,0 MPa <statický>		
Teplota přívodu vody		0–35 °C		
Rozsah okolní teploty		0–40 °C		
Rozměry		Š 391 mm × H 579 mm × V 108 mm		
Hmotnost		Přibližně 8 kg		

\*1 Teplota v okolí výstupu teplého vzduchu změřená společností TOTO.

# Bezpečnostní upozornění

## WC sedátko s funkcemi mytí teplou vodou je elektrický spotřebič.

Při pokračujícím používání po výskytu poruchy výrobku nebo po uplynutí jeho životnosti může dojít k poškození elektrických součástí, tvorbě kouře a případnému vzniku požáru.

## Bezpečné používání WC sedátka s funkcemi mytí teplou vodou



V případě zjištění jakéhokoli neobvyklého provozního stavu výrobku jej přestaňte používat a obraťte se na instalátéra/montážníka, prodejce nebo kontaktní adresu uvedenou na zadní straně této příručky.

(Poškozený výrobek může způsobit požár, úraz elektrickým proudem nebo vytečení vody na podlahu.)

- Okamžitě vypněte napájení a zavřete uzavírací ventil.

# Záruka

## ZÁRUKA VÝROBCE TOTO EUROPE GMBH

### 1. Záruka společnosti TOTO Europe GmbH

TOTO Europe GmbH (dále jen „TOTO“) poskytuje záruku, že její výrobky uváděné na trh nebudou v případě normálního používání a údržby vykazovat výrobní vady po dobu dvou let od data zakoupení. Tato záruka se vztahuje výhradně na koncové spotřebitele.

„Koncovým spotřebitelem“ ve smyslu této záruky je jakákoli fyzická osoba, která vstoupila do právního vztahu za účelem, jenž se netýká její obchodní či samostatně výdělečné činnosti, a která nemá v úmyslu prodat výrobek jiným stranám.

Tato záruka nemá vliv na smluvní nebo zákonná práva koncového spotřebitele při jednání s příslušným prodejcem ani na zákonná práva koncového spotřebitele při jednání s výrobcem výrobku.

Provedené opravy, které byly schváleny společností TOTO, nebo jakékoli výměny výrobků nebo jejich součástí nebudou mít za následek prodloužení záruční doby a rovněž nepovedou k tomu, že záruční doba začne běžet znovu od začátku, a to ani v případě, že jsou tyto záruční podmínky součástí náhradního výrobku.

### 2. Záruka

Společnost TOTO poskytuje záruku, že výrobky společnosti TOTO nebudou vykazovat výrobní vady. Posouzení toho, zda je výrobek vadný či nikoli, je založeno na úrovni technologií dostupných v době výroby.

Povinnosti společnosti TOTO v souladu s touto zárukou jsou podle uvážení společnosti TOTO omezeny na opravu nebo výměnu výrobků či součástí výrobků, které společnost TOTO uzná za vadné. To platí za předpokladu, že tyto výrobky byly nainstalovány a používány v souladu s pokyny k použití vydanými ve spojení s výrobkem a v souladu se všemi uznávanými požadavky kladenými na odbornou instalaci. Společnost TOTO si vyhrazuje právo provádět taková šetření, která se mohou jevit jako nezbytná ke stanovení příčiny vady. Společnost TOTO nebude koncovému spotřebiteli účtovat náklady na práci, výrobky nebo součásti výrobků v rámci oprav krytých zárukou ani náklady na výrobky, které jsou v rámci záruky vyměněny.

### 3. Podmínky nutné k uplatnění záruky

Aby byl nárok v rámci záruky platný, musí společnost TOTO obdržet fakturu například v podobě kopie uvádějící datum zakoupení, číslo faktury, jméno a adresu koncového spotřebitele a rovněž i jméno a adresu prodejce. Společnost TOTO může požadovat, aby koncový spotřebitel poskytl fotografie znázorňující poškození a/nebo typ připojení k elektrické síti či k přívodu pitné a průmyslové vody. Pokud si společnost TOTO takový důkaz vyžádá, musí být tyto fotografie rovněž předloženy, aby byla záruka platná. Při uplatňování nároku v rámci této záruky se považuje za samozřejmé, že výrobky, u nichž bylo učiněno oznámení o vadách, byly nainstalovány a používány správným způsobem a v souladu s pokyny dodanými společností TOTO jako součást balení výrobku a že v tomto ohledu byly dodržovány odpovídající zákony a další právní předpisy a ustanovení.

Pokud koncový spotřebitel tvrdí, že je zakoupený výrobek vadný, je v případě zakoupení výrobku od instalátéra/montážníka povinen kontaktovat tohoto instalátéra/montážníka. Ve všech ostatních případech může koncový spotřebitel kontaktovat příslušného prodejce nebo servisní středisko autorizované společností TOTO nebo se přímo obrátit na společnost TOTO. Oznámení o vadě musí být učiněno v přiměřeně krátké době od zjištění vady, nejpozději však před vypršením platnosti záruky.

#### 4. Vyloučení záruky

Tato záruka se nevztahuje na následující situace:

- a) poškození nebo ztráta v důsledku požáru, zemětřesení, povodně, bouřky nebo jiných případů vyšší moci, emisí, poškození způsobeného plynem (sirovodíkem), poškození způsobeného solí nebo neobvyklým napětím,
- b) poškození nebo ztráta v důsledku instalace, která není v souladu s podmínkami použití nebo není v souladu s uznávanými požadavky kladenými na odbornou instalaci; nesprávného, chybného či nevhodného použití nebo nedodržení podmínek použití společnosti TOTO nebo štítků na výrobku nebo nevhodné údržby výrobku v rozporu s podmínkami použití,
- c) poškození nebo ztráta v důsledku úpravy, demontáže nebo zničení výrobku,
- d) poškození nebo ztráta v důsledku sedimentace nebo cizích těles ve vodovodním systému,
- e) poškození nebo ztráta v důsledku kvality vody v oblasti, kde je výrobek používán,
- f) poškození nebo ztráta v důsledku přemístění po instalaci nebo v důsledku škodlivého prostředí,
- g) poškození nebo ztráta způsobené okolnostmi, které se netýkají samotného výrobku, jako například v důsledku zásahu do stavební konstrukce,
- h) poškození nebo ztráta způsobené pokousáním od hmyzu či zvířat jako například hlodavců nebo ulpěním částí mrtvého hmyzu,
- i) poškození nebo ztráta v důsledku zamrznutí výrobku,
- j) poškození nebo ztráta v důsledku nesprávného napájení, které z hlediska napětí, frekvence nebo bezpečnostních pojistek neodpovídá zákonným požadavkům na napájení v domácnosti, nebo v důsledku elektromagnetických vln, jež jsou způsobeny mimo výrobek, jako například elektrickým vedením nebo periferními zařízeními,
- k) poškození nebo ztráta v důsledku instalace výrobku v pohyblivých dopravních prostředcích, jako jsou automobily a lodě,
- l) poškození nebo ztráta v důsledku použití baterií atd.,
- m) poškození nebo ztráta v důsledku opotřebení součástí podléhajících každodenní údržbě (např. pachový filtr, vypouštěcí zátky vody),
- n) pokud jsou při opravách nebo údržbě výrobku použity jiné než originální náhradní díly společnosti TOTO,
- o) porucha byla způsobena přepravou nebo instalací výrobku,
- p) výrobek je předváděcím výrobkem / vystaveným výrobkem / bývalým předváděcím výrobkem / bývalým vystaveným výrobkem,
- q) pokud se týká spotřebního materiálu (např. filtrů, filtračních vložek nebo baterií) nebo materiálů podléhajících běžnému opotřebení (například těsnění nebo hadic),
- r) pokud byla porucha způsobena prasknutím křehkých částí (např. okének snímačů nebo malých klapek),
- s) pokud vznikla porucha vlivem poškození výrobku způsobeného úmyslně nebo hrubou nedbalostí koncovým spotřebitelem nebo třetí stranou.

V každém jednotlivém případě společnost TOTO posoudí, zda koncový spotřebitel má či nemá nárok na záruku. Pokud společnost TOTO uzná uplatňovaný nárok za oprávněný a z toho důvodu prozkoumá příslušný výrobek, načež se ukáže, že výrobek nebyl vadný nebo se na tento případ nevztahovala záruka, vyhrazuje si společnost TOTO právo fakturovat koncovému spotřebiteli náklady vzniklé v důsledku návštěvy společnosti TOTO nebo společnosti pověřené společností TOTO u koncového spotřebitele a v důsledku poskytnutých nebo zamýšlených služeb. Pokud je koncový spotřebitel schopen prokázat, že si nemohl být vědom skutečnosti, že podmínky pro uplatnění nároku nebyly splněny, nebude společnost TOTO fakturovat koncovému spotřebiteli náklady za její návštěvu u koncového spotřebitele a poskytnuté nebo zamýšlené služby. V případě, že společnost TOTO odstraní vadu, na kterou se nevztahuje záruka, bude společnost TOTO fakturovat koncovému spotřebiteli společně vzniklé náklady (na materiál, práci a cestu). V případě, že se koncový spotřebitel domnívá, že může uplatnit další nároky v důsledku jiných záruk, musí koncový spotřebitel stanovit pravděpodobnou platnost svého nároku a společnost TOTO tyto nároky přezkoumá.

#### 5. Geografický rozsah záruky

Tato záruka platí výhradně v Evropské unii a ve Švýcarsku. Pokud je výrobek instalován v zemi Evropské unie, ve které společnost TOTO nemá ani marketingovou společnost, ani distribučního partnera, je koncový spotřebitel povinen pro posouzení záručního případu navrhnout instalační společnost, která splňuje srovnatelné požadavky na kvalitu.

#### 6. Rozhodné právo

Tato záruka podléhá právu Spolkové republiky Německo s výjimkou požadavků na použití mezinárodního práva soukromého a zákona OSN o prodeji zboží.

TATO PÍSEMNÁ ZÁRUKA JE JEDINOU ZÁRUKOU POSKYTOVANOU SPOLEČNOSTÍ TOTO.  
OPRAVA NEBO VÝMĚNA V SOULADU S PODMÍNKAMI TĚTO ZÁRUKY JE JEDINÝM NÁPRAVNÝM OPATŘENÍM, NA KTERÉ MAJÍ KONCOVÍ SPOTŘEBITELÉ NÁROK.  
SPOLEČNOST TOTO NENÍ ODPOVĚDNÁ ZA NEMOŽNOST POUŽÍVÁNÍ VÝROBKU NEBO JINÉ NÁHODNÉ, ZVLÁŠTNÍ NEBO NÁSLEDNÉ ŠKODY NEBO NÁKLADY VZNIKLÉ KUPUJÍCÍMU, ZA MZDOVÉ NEBO JINÉ NÁKLADY V SOUVISLOSTI S INSTALACÍ NEBO LIKVIDACÍ VÝROBKU, ZA NÁKLADY NA OPRAVY PROVEDENÉ TŘETÍMI STRANAMI NEBO ZA JAKÉKOLI JINÉ NÁKLADY, KTERÉ NEJSOU VÝSLOVNĚ UVEDENY VÝŠE.

TOTO Europe GmbH Zollhof 2  
40221 Düsseldorf  
Německo

# Důležité informace



Pokud chcete zlikvidovat tento výrobek, nevhazujte jej do běžného domovního odpadu. K dispozici je systém sběru tříděného odpadu pro použité elektronické výrobky, který se řídí právními předpisy vyžadujícími řádné zpracování, recyklaci a opětovné využití.

Domácnosti v členských státech EU, Švýcarsku a Norsku mohou zdarma odevzdat své použité elektronické výrobky na určených sběrných místech nebo přímo u prodejce (pokud si zakoupíte nový podobný výrobek).

V případě zemí, jež nejsou uvedeny výše, se prosím obraťte na své místní úřady, které vám poskytnou informace o správném způsobu likvidace.

Tím zajistíte, že váš zlikvidovaný výrobek bude podroben procesu řádného zpracování, recyklace a opětovného využití, čímž pomůžete předcházet potenciálním negativním dopadům na životní prostředí a lidské zdraví.

Likvidujte pouze vybité baterie. Baterie nesmí být likvidovány spolu s domovním odpadem, ale je třeba odevzdat je na vhodném sběrném místě nebo u prodejce výrobku.

# Poznámky

# TOTO

**Sídlo společnosti**

TOTO Europe GmbH  
Zollhof 2, 40221 Düsseldorf, Německo  
Tel.: +49 (0)700 8686 0700

Aby bylo zaručeno rychlé provedení požadované služby, doporučujeme vám poznamenat si následující informace.

Datum zakoupení:	Název prodejny:
Datum: rok měsíc den	Telefon: