

Für die Wartung der Produkte, reinigen Sie regelmäßig die Oberflächen indem Sie ausschließlich Reinigungsmittel aus milder Seife mit weichen Tüchern (z.B. Mikrofaser) benutzen. Benutzen Sie keine säurehaltigen und ätzenden Stoffe oder ihre Derivate wie Salzsäure, Chlorwasserstoffsäure, Schwefelwasserstoff, Ätznatron usw. Benutzen Sie keine Schleifmittel (z.B. Kratzschwamm aus Metall- oder sonstigen Fasern). Vergewissern Sie sich immer, dass Sie sorgfältig nachspülen, um Ablagerungen von Reinigungsmittelresten zu vermeiden.

To maintain the products, clean the surfaces regularly using only neutral soap-based detergents combined with soft cloths (e.g. microfibre). Do not use acidic or caustic substances or their derivatives, such as hydrochloric acid, muriatic acid, sulphuric acid, caustic soda, etc., and in any case do not use abrasive supports (e.g. metal or non-metal abrasive sponges). Always make sure to rinse thoroughly in order to avoid the deposit of any residual cleaning product.

Pravidelne udržujte povrch a čistíte ho výlučne prostriedkom na bázi neutrálneho saponátu/mýdla a mäkkým hadrom (např. mikrovlákno). Nepoužívejte prostředky obsahující kyseliny, žíraviny, ani jejich sloučeniny jako kyselina chlorovodíková, muriatická/solanka, sírová, hydroxid sodný atd. Nepoužívejte taktéž abrazivní prostředky (např. brusné houbičky nebo drátěnky). Pokaždé se ubezpečte, že jste po použití čistícího prostředku opláchlí dobře povrch, aby na něm nezůstaly zbytky čističů.

Pravidelne udržujte povrch a čistíte ho výlučne prostriedkom na základe neutrálneho saponátu / mydla a mäkkou handrou (např. mikrovlákno). Nepoužívejte prostriedky obsahujúce kyseliny, žieraviny, ani ich zlúčeniny ako kyselina chlorovodíková, muriatická/solanka, sírová, hydroxid sodný atd. Nepoužívajte taktiež abrazívne prostriedky (např. brusné hubky alebo drôtenky). Zakaždým sa ubezpečte, že ste po použití čistiaceho prostriedku opláchlí dobre povrch, aby na ňom nezostali zvyšky čističů.

12/23 CRHAT25572A11

MONTAGEANLEITUNG
 INSTALLATION INSTRUCTIONS
 NÁVOD NA MONTÁŽ
 NÁVOD NA MONTÁŽ

concept 300 Round
 CRIPH187__CON | CRIPH107 __CON

GARANTIE - GARANTIE - GUARANTEE - ZÁRUKA - ZÁRUKA

Alle CRISTINA Rubinetterie Produkte sind mit konventioneller Garantie (Handelsgarantie) gemäß den auf der Website www.cristinarubinetterie.com angegebenen Bedingungen und Modalitäten gedeckt. Unsere Firma behält sich das Recht vor, die angemessenen Änderungen, die die Funktion und die Ästhetik ihrer eigenen Produkte verbessern können, ohne Vorankündigung vorzunehmen.

All CRISTINA Rubinetterie products are covered with a commercial conventional guarantee according to the terms indicated on the web site www.cristinarubinetterie.com. The firm reserves the right to make any appropriate modifications to improve functionality and design of its products without notice.

Na všechny výrobky CRISTINA Rubinetterie se vztahuje obchodní záruka v rozsahu a způsobu znění uvedeném na webu www.cristinarubinetterie.com. Firma si vyhradzuje právo na případné změny, které vedou ke zlepšení fungování či estetiky, bez předchozího upozornění.

Na všetky výrobky CRISTINA rubinetterie sa vztahuje obchodná záruka v rozsahu a spôsobe znenia uvedenom na webových stránkach www.cristinarubinetterie.com. Firma si vyhradzuje právo na případné zmeny, ktoré vedú ku zlepšeniu fungovania či estetiky, bez predchádzajúceho upozornenia.

TECNISCHE STANDARDDATEN - DONNEE TECHNIQUES - STANDARD SPECIFICATIONS - TECHNICKÉ ÚDAJE - TECHNICKE UDAJE

1. **Empfohlener Betriebsdruck / Recommended operational pressure / Doporučený pracovní tlak /** Odporúčaný pracovný tlak:..... 1-5 bar
2. **Maximaler Betriebsdruck / Max operating pressure /** Maximální pracovní tlak / **Maximální pracovní tlak**.....10 bar
3. **Maximaler Druck der Abnahmeprüfung, max. 1 Minute /** Pression d'essai maximale, max. 1 minute/ **Highest testing pressure, for max 1 minute/Maximální zkušební tlak po dobu max 1 min.** /Maximální skúšobný tlak po dobu max. 1 min :.....16 bar
4. **Für Thermostat: Warmwasser-Höchsttemperatur/ For thermostats: Maximum hot water temperature**Pro termostaty: **Maximální teplota vody / Pre termostaty: Maximálna teplota vody :** 70 °C
5. **Für Thermostat: Druckunterschied zwischen Warm- und Kaltwasser / For thermostats: Pressure difference between hot and cold water** Pro termostaty: **Tlakový rozdil medzi teplou a studenou vodou/ Pre termostaty: Tlakový rozdiel medzi teplou a studenou vodou**.....max. 1,5 bar
6. **Installation von Filtern an der Wasserversorgungsanlage und Installation von allen dazu gelieferten Filtern am Produkt /** Etablir des filtres pour l'eau en amont de l'installation et installation au produit de tous les filtres qui l'accompagnent. / **We suggest to install water filters at the beginning of the installation / Nainstalujte pred vstupom do zařízení filtru a taktéž do zařízení všechny filtry v balení /** Nainštalujte pred vstupom do zariadenia filter a tiež do zariadenia všetky filtry v balení.
7. **Die Abnahmeprüfung der Anlage muss für eine begrenzte Zeit durchgeführt werden (max. 1 Minute wird empfohlen) und muss durch qualifiziertes Personal durchgeführt werde /**Pressure test of the water system has to be carried out for a limited time (recommended max 1 minute) under control of qualified personnel/ **Zkouška systému musí být provedená pouze po omezenou dobu (doporučuje se max 1 min) a za přítomnosti kvalifikovaného personálu /** Skúška systému musí byť vykonaná iba v obmedzenom čase (odporúča sa max 1 min) a za prítomnosti kvalifikovaného personálu.
8. **Bemerkung: Bei der Nicht-Beachtung der am Punkt 1, 4, 5 erwähnten Konditionen könnte das Produkt nicht oder nicht gut funktionieren.**
 Attention: Si les conditions susvisé aux points 1, 4, 5 ne sont pas présentes, le produit pourrait ne fonctionner pas ou fonctionner pas en façon optimale.
Warning: If the above mentioned conditions (see points 1,4,5) are not observed, the product may not correctly work or not work at all.
Pozor: V případě nedodržení podmínek uvedených výše v bodech 1,4,5 by výrobek nemusel fungovat vůbec nebo by nemusel fungovat správným způsobem.
 Pozor: V prípade nedodržania podmienok uvedených v bodech 1, 4, 5 by výrobok nemusel fungovať vôbec alebo by nemusel fungovať správnym spôsobom.

CRISTINA S.r.l. a socio unico

via G. Fava, 56 - 28024 Gozzano (NO) Italy - phone +39 0322 9545
 fax +39 0322 956556 - info@cristinagroup.com
cristinarubinetterie.com

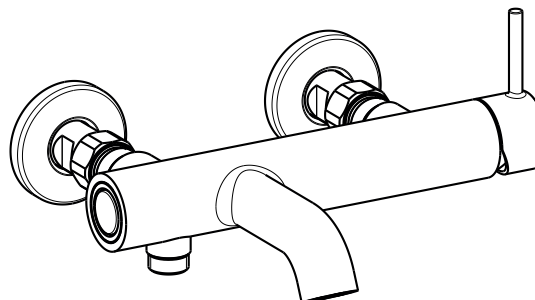
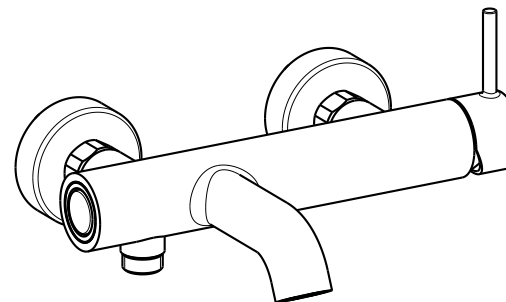

CRIPH187 __CON

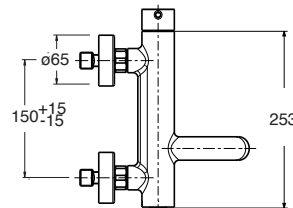
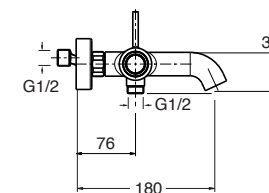

CRIPH107 __CON

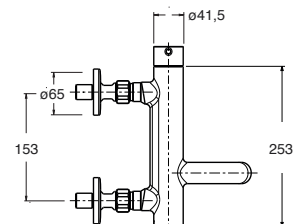
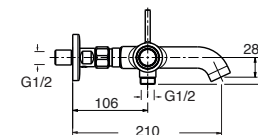

D INSTALLATION VON QUALIFIZIERTEM PERSONAL! ENTLEREN SIE DIE LEITUNGEN BEVOR SIE DIE ARMATUREN AN DIE WASSERVERSORGUNG ANSCHLIESSEN.

UK INSTALLATION PERFORMED BY QUALIFIED PERSONNEL! BEFORE CONNECTING TO MAINS, BLEED THE PIPES TO AVOID DAMAGE.

CZ INSTALACE MUSÍ BÝT PROVEDENA KVALIFIKOVANÝM PERSONÁLEM! PŘED PŘIHOJENÍM BATERIE K SYSTÉMU ODVZDUŠNĚTE POTRUBÍ.

SK INŠTALÁCIA MUSÍ BYŤ VYKONANÁ KVALIFIKOVANÝM PERSONÁLOM! PRED PRIHOJENÍM BATÉRIE K SYSTÉMU ODVZDUŠNITE POTRUBIA.

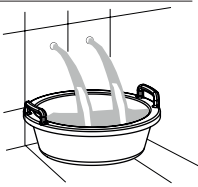

MONTAGE UND ERSATZTEILE - INSTALLATION AND SPARE PARTS - MONTÁŽ A NÁHRADNÍ DÍLY - MONTÁŽ A NÁHRADNÉ DIELY



CRIPH187__CON

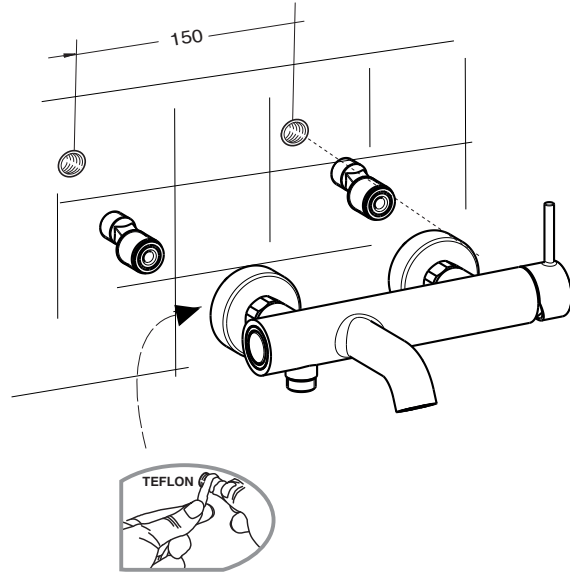

CRIPH187__CON

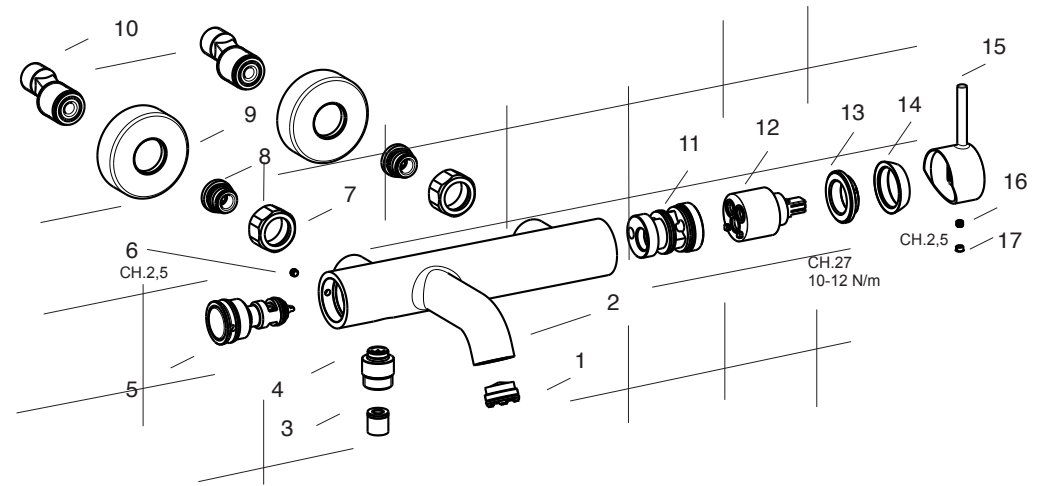

CRIPH107__CON

