

LAUFEN

BASE Mirror cabinet

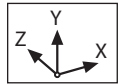

4.0275.1/2 / 4.0276.1/2 / 4.0277.1/2 / 4.0280.2 / 4.0281.2 / 4.0282.2
4.0285.2 / 4.0286.2 / 4.0287.2 / 4.0290.2 / 4.0291.2 / 4.0292.2

- DE** Garantie/Haftung nur bei Montage gemäss Anleitung durch eine konzessionierte Fachkraft und gemäss der örtlichen Vorschriften.
FR Garantie/responsabilité uniquement assurées en cas de montage conforme au mode d'emploi, effectué par un spécialiste concessionnaire et en fonction des prescriptions locales.
IT Garanzia/responsabilità assicurata soltanto in caso di montaggio conforme alle istruzioni per l'uso e eseguito da uno specialista concessionario in funzione delle prescrizioni locali.
EN Guarantee/Liability only when assembled by an approved specialist in accordance with the instructions and local regulations.
ES Garantía/Responsabilidad sólo cuando está montado según las instrucciones de un profesional autorizado y de conformidad con la normativa local.
NL Garantie/aansprakelijkheid enkel bij montage volgens de handleiding door een bevoegde vakman en volgens de lokale voorschriften.
CS Garance/záruka pouze při montáži, prováděné dle návodu osobou odborně způsobilou s příslušnou koncesí a dle předpisů platných v místě.
LT Garantija/turtinė atsakomybė suteikiama, jei montavimą pagal instrukciją atlieka kvalifikuotas specialistas pagal vietinius reikalavimus.
PL Gwarancja/odpowiedzialność prawna wyłącznie w przypadku montażu wykonanego przez upoważnionego specjalistę zgodnie z instrukcją oraz lokalnymi przepisami.
HU Garancia/felelősség csak engedélyvel rendelkező szakember által végrehajtott, az útmutatásnak és a helyi előírásoknak megfelelő szerelés esetén.
RU Гарантия действительна только в том случае, если монтаж выполнен специалистом согласно инструкции и с учетом местных предписаний.
BG Гаранция/отговорност само при монтаж в съответствие с ръководството от лицензиран специалист и в съответствие с местните разпоредби.
DA Garanti/ansvar gælder kun, hvis monteringen er foretaget af en autoriseret fagmand i overens stemmelse med brugsvejledningen og de lokale regler.
NO Garantien gjelder kun når enheten er montert av en godkjent spesialist i henhold til instruksjo nene og lokale forskrifter.
FI Takuu ja vastuuvollisuus ovat voimassa vain, kun laiteen kokoa valtuutettu asiantuntija ohjeiden ja paikallisten määräysten mukaisesti.
SV Garanti/ansvar gäller bara då en godkänd specialist utfört monteringen i enlighet med instruktionserna och lokala bestämmelser.
HR Jamstvo vrijedi samo ako je montaža izvršio ovlašteno stručno osoblje prema uputama i lokalnim propisima.
ET Garantii/vastutus kehtib ainult paigaldusloaga spetsialisti tehtud juhendile vastava paigalduse korral ja kohalike eeskirjade järgi.
LV Garantija ir spēkā tikai tad, ja uzstādīšanu veic licencēts speciālists saskaņā ar instrukcijām un atbilstoši vietējiem noteikumiem.
PT A garantia só é válida se a instalação for realizada por um técnico autorizado, de acordo com as instruções e os regulamentos locais.
RO Garanția este valabilă doar în cazul montării conforme cu instrucțiunile de către un specialist concesionat și respectând prevederile locale.
SK Záruka platí, len ak sa montáž vykoná podľa návodu a ak ju vykoná odborník s oprávnením a v súlade s miestnymi predpismi.
SL Garancija/jamstvo velja le pri montaži v skladu z navodilom.

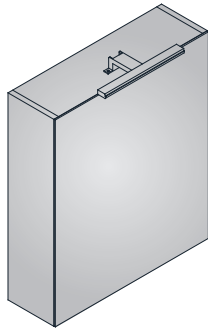

4.0275/6/7.1/2

X . 600 mm
Y . 700 mm
Z . 185 mm

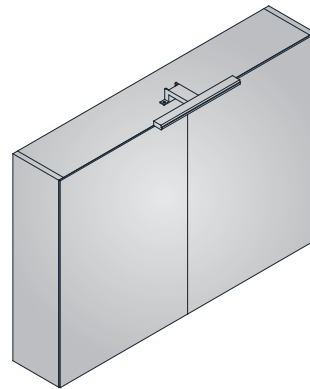

4.0280/1/2.2

X . 800 mm
Y . 700 mm
Z . 185 mm

4.0285/6/7.2

X . 1000 mm
Y . 700 mm
Z . 185 mm

4.0290/1/2.2

X . 1200 mm
Y . 700 mm
Z . 185 mm

- DE** Lieferumfang
FR Contenu du colis
IT Distinta dei pezzi
EN Parts list
ES Alcance del suministro
NL Toebehoren

- CS** Rozsah dodávky
LT Tiekimo apimtis
PL Zakres dostawy
HU Szállítási terjedelem
RU Комплектация
BG Съдържание на доставката

- DA** Leveringsomfang
NO Leveranseomfang
FI Toimituskokonaisuus
SV Leveransomfattning
HR Opseg isporuke
ET Tarnekomplekt

- LV** Piegādes komplekts
PT Volume de fornecimento
RO Volumul livrării
SK Obsah dodávky
SL Obseg dobave

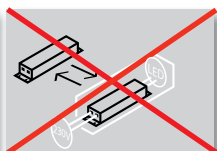
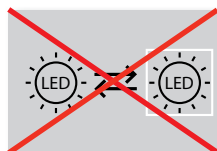
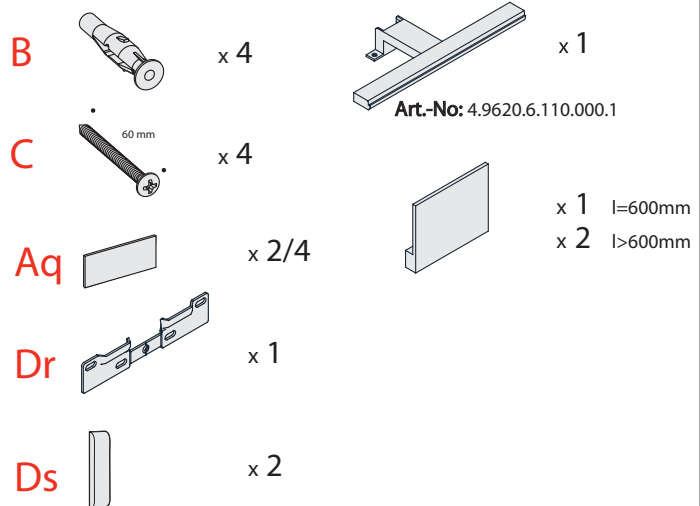
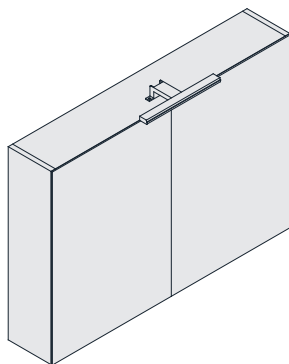
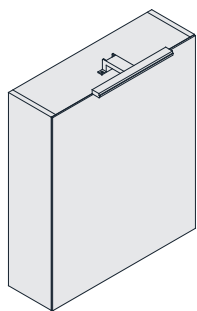



- DE** Montage, Wechsel von Lichtquellen und elektrischen Leitungen dürfen nur von dafür qualifizierten Fachleuten nach den örtlichen Vorschriften ausgeführt werden. Produkt nur für Innenräume!
Elektrische und elektronische Geräte müssen zur Entsorgung bei der entsprechenden Recycling Annehmestelle abgegeben werden.
- FR** Seuls des spécialistes qualifiés sont autorisés à monter et remplacer des sources lumineuses et fils électriques conformément aux prescriptions locales.
Produit à utiliser uniquement en intérieur !
Les appareils électriques et électroniques doivent être déposés dans les points de collecte appropriés en vue de leur neutralisation.
- IT** Il montaggio e la sostituzione di sorgenti luminose e linee elettriche sono di esclusiva competenza di tecnici qualificati e devono avvenire nel rispetto delle prescrizioni locali.
Prodotto per ambienti chiusi!
Per il loro smaltimento, consegnare le apparecchiature elettriche ed elettroniche ad un apposito punto di raccolta a fini di riciclaggio.
- EN** The installation and replacement of light sources and electrical cables may only be carried out by qualified specialists in accordance with local regulations. Indoor use only!
Electronic and electrical devices must be disposed of at an appropriate recycling facility.
- ES** El montaje y la sustitución de las fuentes de luz y cables eléctricos solo pueden ser realizados por personal especializado y de acuerdo con la normativa local.
Solo para uso interno!
Los aparatos eléctricos y electrónicos deben depositarse en el punto de reciclaje correspondiente para su eliminación.
- NL** Montage of vervanging van lichtbronnen en elektrische kabels mag alleen door daarvoor gekwalificeerde vakmensen worden uitgevoerd in overeenstemming met de lokale voorschriften. Product alleen voor binnenruimten!
Elektrische en elektronische apparaten moeten ter verwijdering worden afgegeven bij het overeenkomstige recycling-inzamelpunt.
- CS** Montáž a výměnu zdrojů světla a elektrických rozvodů smí provést pouze kvalifikovaný odborník v souladu s místními předpisy. Výtah pouze do vnitřních prostor!
Elektrické a elektronické přístroje musí být předány k likvidaci do k tomu určeného recyklačního sběru.
- LT** Montuoti, keisti šviesos šaltinius ir elektros laidus gali tik kvalifikuoti specialistai. Baktydamiesi tam skirti vietnių taisyklė. Produktas skirtas naudoti tik vidaus patalpose!
Elektrinius ir elektroninius prietaisus utvirtinimui būtina pristatyti atitinkamą grąžinamojo perdirbimo punktą.

- PL** Montaż oraz wymianę źródeł światła oraz przewodów elektrycznych mogą przeprowadzać wyłącznie wykwalifikowani fachowcy zgodnie z lokalnymi przepisami. Produkt tylko do stosowania wewnątrz pomieszczeń!
Sprzęt elektryczny i elektroniczny przeznaczony do utylizacji należy przekazać do odpowiedniego punktu zbiórki odpadów do recyklingu.
- HU** A fényforrások és elektronikus vezetékek cseréjét és csatlakoztatását csak arra kiképzett szakemberek végezhetik el a helyi előírások betartása mellett. A termék csak beltérben használható!
Az elektronikus és elektronikus eszközöket ártalmatlanítás céljából a megfelelő újrahasznosító gyűjtőállomáson kell leadni.
- RU** Работы по монтажу и замене источников света и электрических проводов должны выполняться только специалистами, имеющими соответствующую квалификацию, в соответствии с местными предписаниями.
Изделие предназначено только для использования внутри помещений!
Электрические и электронные устройства необходимо передавать для утилизации в соответствующие пункты приема на вторичную переработку.
- BG** Монтаж, смяната на източниците на светлина и електрическите проводници трябва да се извършват само от квалифицирани за това специалисти съгласно местните разпоредби. Продуктът е само за употреба на закрито!
Електрическите и електронните уреди трябва да се предават в съответния приемен пункт за рециклиране.
- DA** Montage og udskiftning af lyskilder og elektriske ledninger må kun udføres af dertil kvalificerede fagfolk i overensstemmelse med lokalt gældende forskrifter. Produktet er kun til indendørs brug!
Elektriske og elektroniske apparater skal afleveres til bortskaftelse på genbrugsstationen.
- NO** Montage og utskifting av lyskilder og elektriske ledninger skal kun utføres av kvalifisert fagpersonell iht. lokale forskrifter. Produkt kun til innendørs bruk!
Elektriske og elektroniske apparater må avleveres til korrekt mottakssted for resirkulering når de kasseres.
- FI** Aseennuksen, valonlähteen ja sähköjohtojen vaihton saavat suorittaa ainoastaan siihen pätevät ammattilaiset paikallisten määräysten mukaisesti. Tuote tarkoitettu vain sisätiloihin!
Sähkö- ja elektroniikkalaitteet täytyy toimittaa hävettäväksi vastaavaan kierrätyskeskukseen.
- SV** Montering, byte av ljuskällor och elledningar får endast utföras av kvalificerad personal i enlighet med lokala forskrifter. Produkt endast för inomhusbruk!
Elektrisk och elektronisk utrustning ska bortskaftas vid lämplig återvinningscentral.

- HR** Montažu te zamjenu izvora svjetlosti i električnih vodova smije provoditi samo za to kvalificirano osoblje u skladu s lokalnim propisima. Proizvod je namijenjen samo za zatvorene prostore!
Elektrinu i elektroničku opremu treba zbrinuti u odgovarajućem centru za odlaganje.
- ET** Valgusallikate ja elektrijuhmete paigaldamist, vahetamist võivad teostada ainult kvalifitseeritud spetsialistid järgides kohalike eeskirju. Toode ainult siseruumide jaoks!
Elektriliste ja elektrooniliste seadmete ütlisusemismiseks tuleb neid viia selleks ettenähtud kogumiskohale.
- LV** Apgaides ierīcu un elektroinstalācijas ierīkošanu un maiņu drīkst veikt tikai šādiem darbiem kvalificēti tehniskie speciālisti atbilstoši vietējiem noteikumiem.
Izstrādājums paredzēts tikai lietošanai telpās!
Elektriskās un elektroniskās ierīces utīlīzācijai jānodod attiecīgā atbilstošās pārstrādes pieņemšanas punktā.
- PT** A montagem e a substituição de fontes de luz e de cabos eléctricos só podem ser realizadas por técnicos qualificados para o efeito, de acordo com os regulamentos locais.
Produto apenas para interiores!
Para serem eliminados, os dispositivos eléctricos e electrónicos têm de ser entregues num ponto de recolha para reciclagem.
- RO** Lucrările de montaj și înlocuire a surselor de lumină și a cablurilor electrice pot fi realizate de personal specializat calificat, în conformitate cu reglementările locale.
Produsul este destinat exclusiv utilizării în spații interioare!
Pentru a fi eliminate ca deșeu, aparatele electrice și electronice trebuie predate unităților de colectare și reciclare corespunzătoare.
- SK** Montáž, výmenu svetelných zdrojov a elektrických káblov môžu vykonávať iba kvalifikovaný odborník v súlade s miestnymi predpismi. Výrobok iba na použitie v interiéri.
Elektrické a elektronické zariadenia musia byť odovzdané a zlikvidované v na to určenom zbernom recyklačnom stredu.
- SL** Montažo in menjavo svetel ter električnih vodnikov lahko izvajajo le ustrezno kvalificirani strokovnjaki v skladu s lokalnimi predpisi. Izdelek je namenjen za uporabo v zaprtih prostorih!
Elektrčne in elektronske naprave je treba odstraniti na ustreznih zbirnih mestih za odpadke.

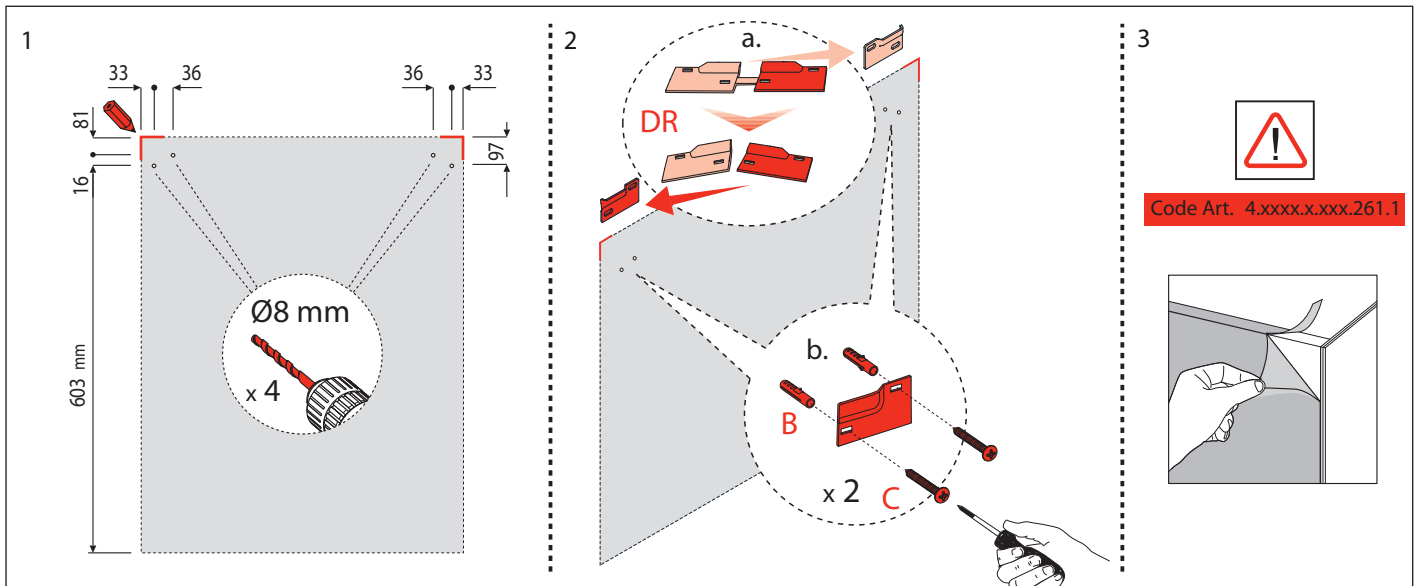

Code Art. 4.xxxx.x.xxx.261.1

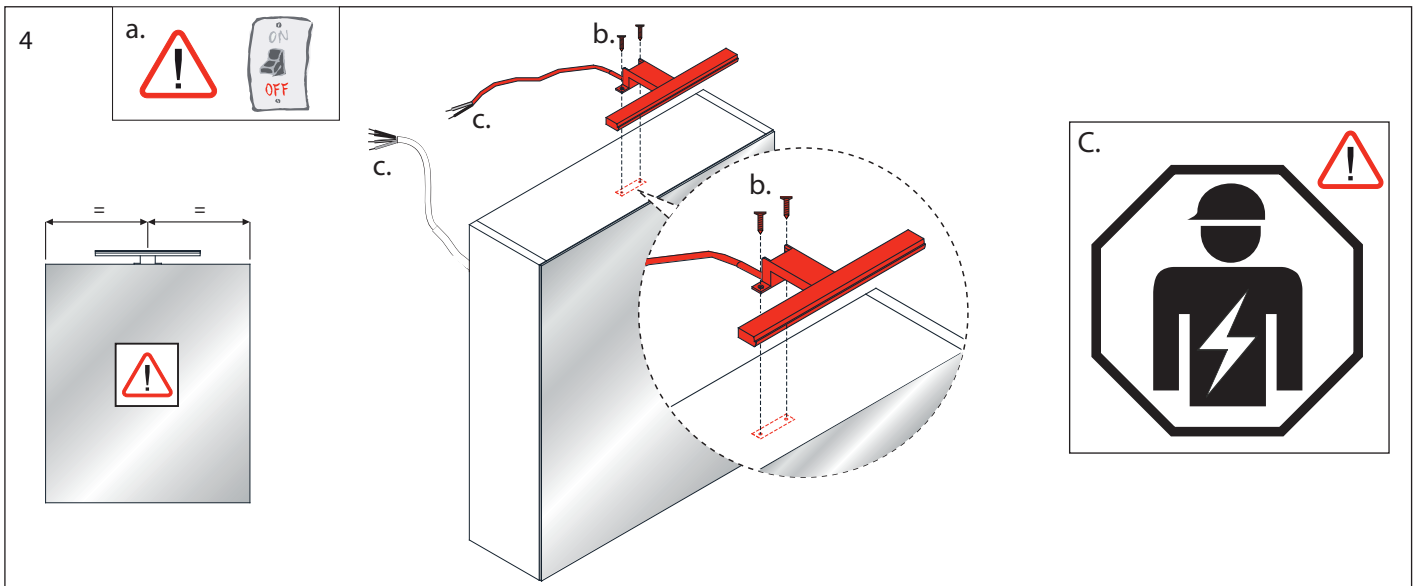

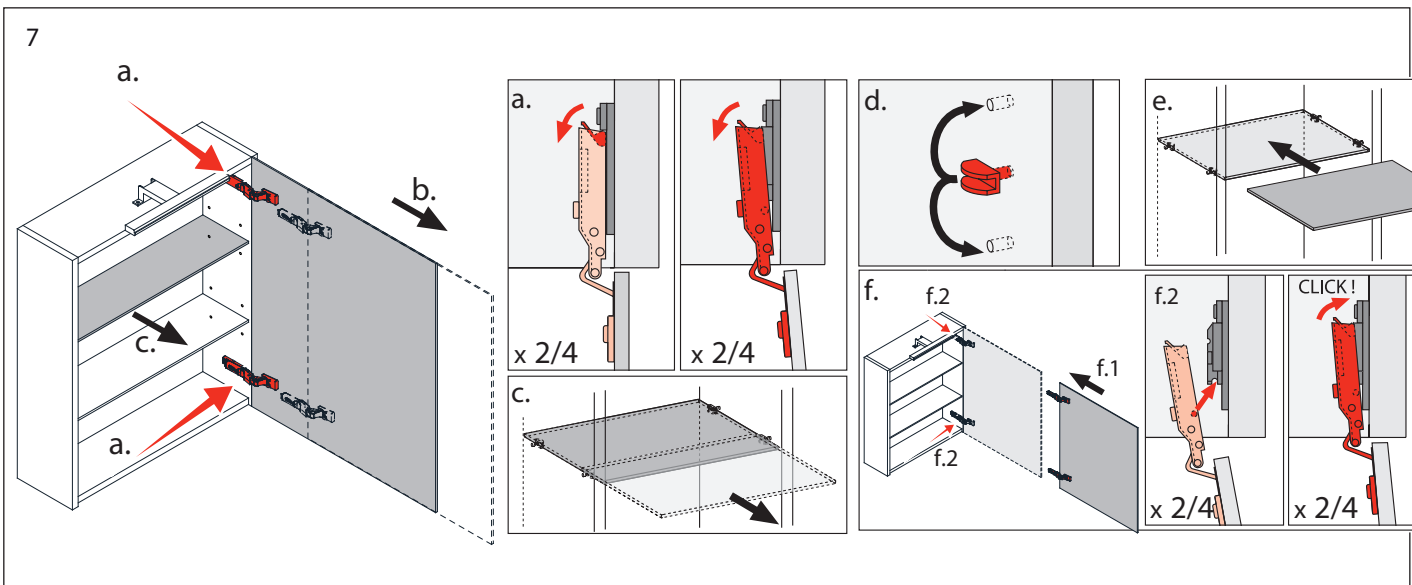
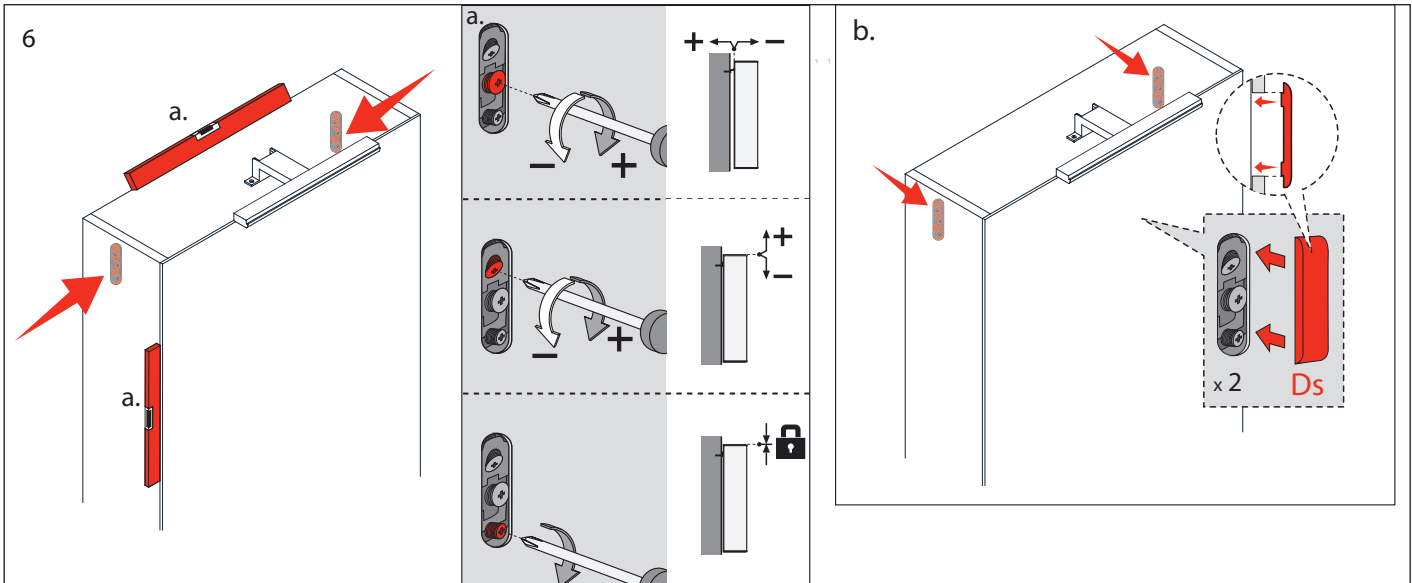
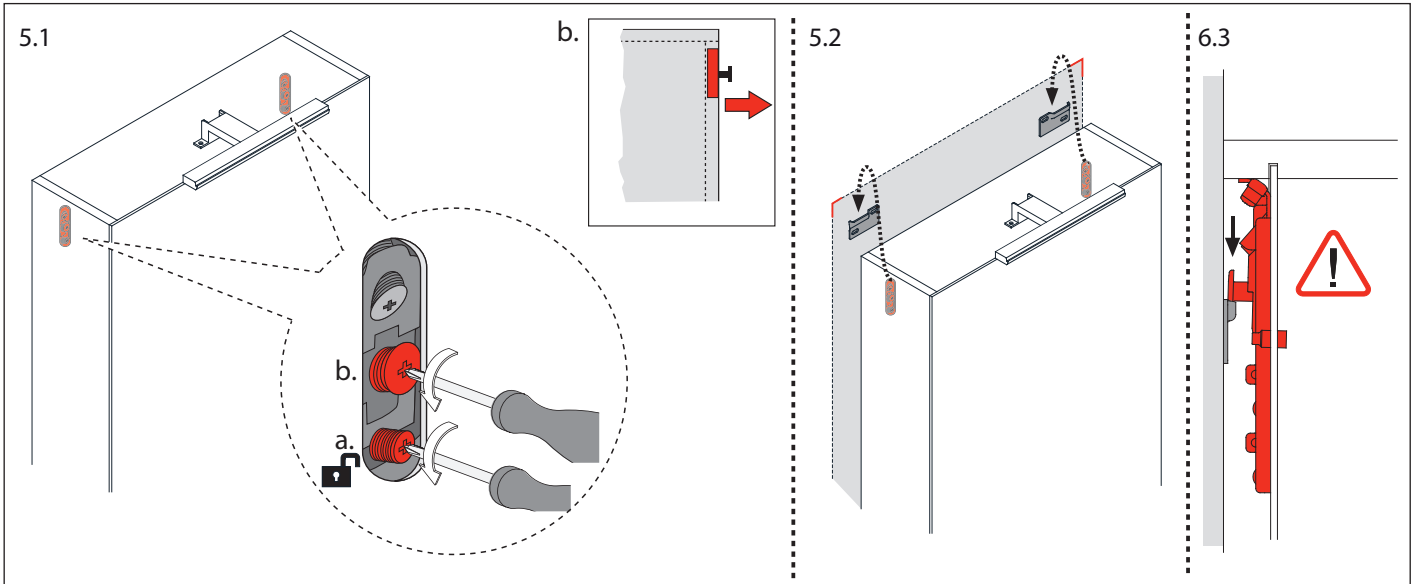

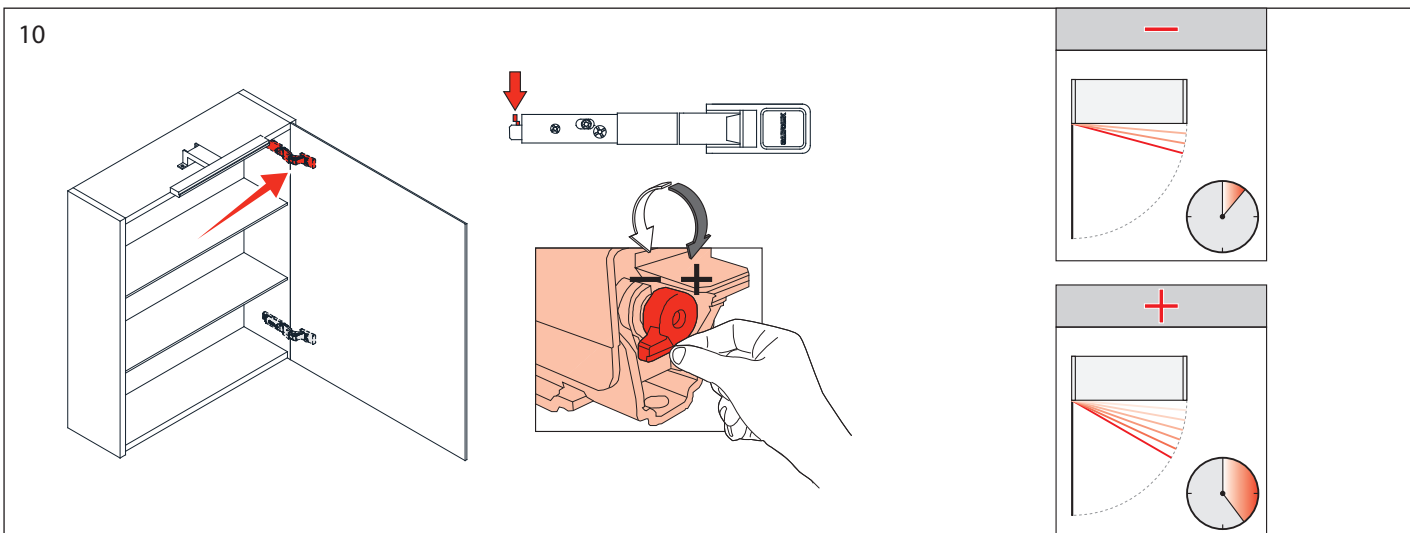
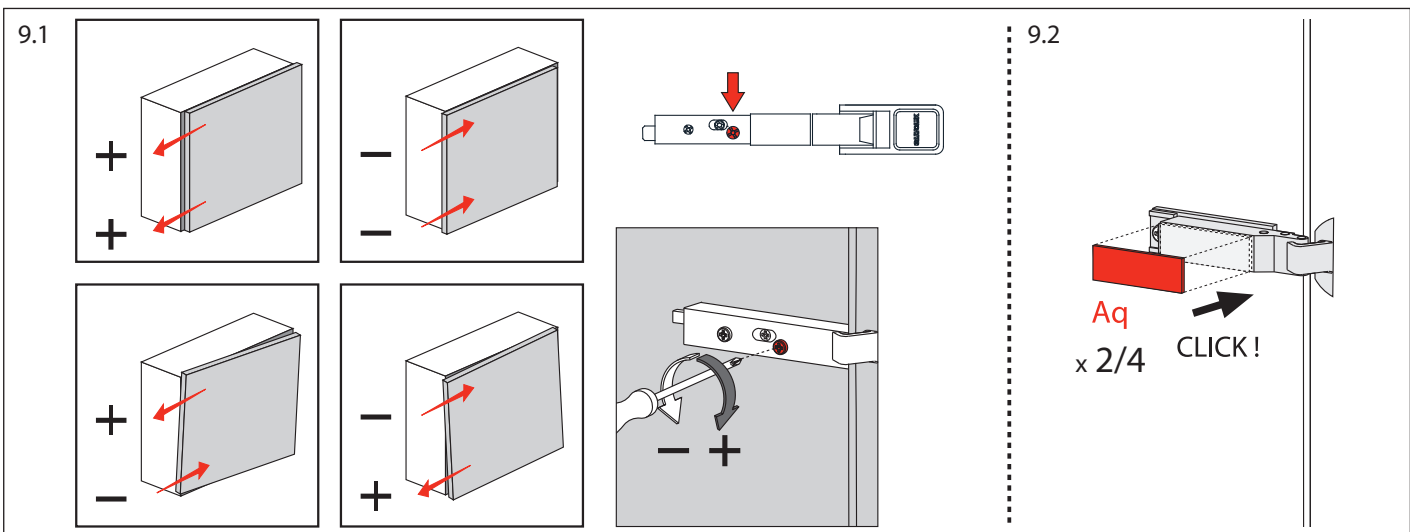
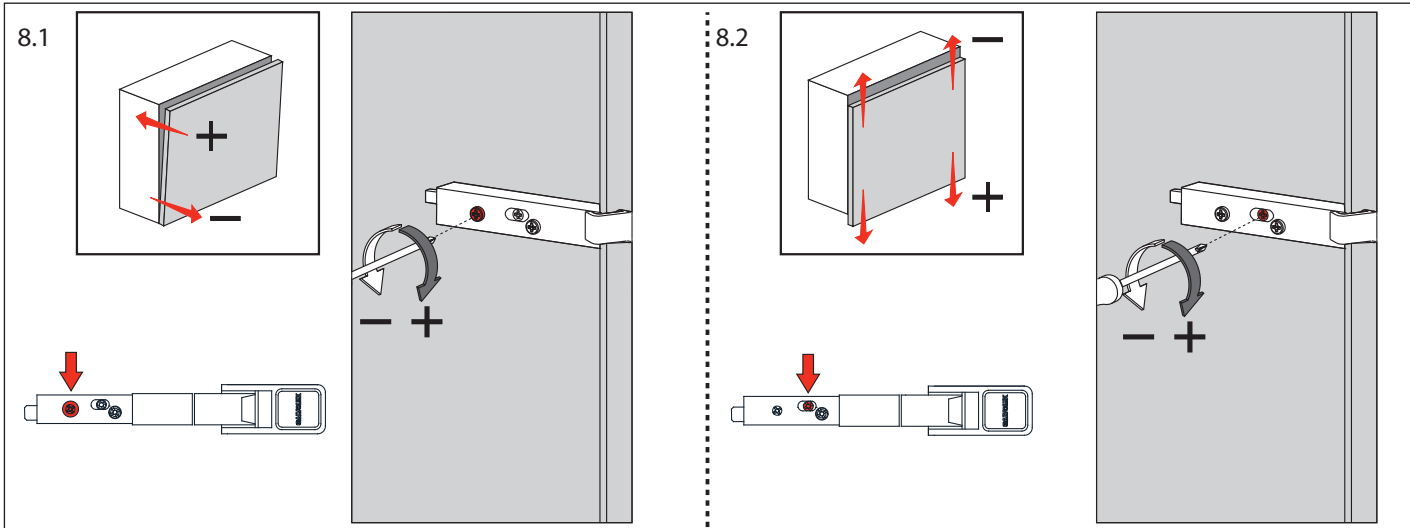

LAUFEN

Laufen Bathrooms AG
 Wahlenstrasse 46
 CH-4242 Laufen, Switzerland
 www.laufen.com

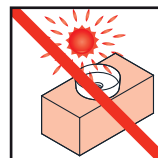
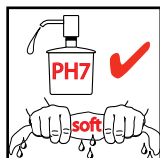

DE Technische Daten zur Lampe

FR Fiche technique de la lampe

IT Dati tecnici della lampada

EN Technical data on the lamp

ES Datos técnicos de la lámpara

NL Technische gegevens van de lamp

CS Specifikace lampy

LT Lempos techniniai duomenys

PL Dane techniczne źródła światła

HU A lámpa műszaki adatai

RU Технические характеристики лампы

BG Технически данни за лампата

DA Tekniske data for lampen

NO Tekniske data for lampen

FI Lampun tekniset tiedot

SV Tekniska data om lampa

HR Tehnički podaci o svjetiljci

ET Lambi tehnilised andmed

LV Gaismekļa tehniskie dati

PT Procedimento de montagem

RO Date tehnice privind lampa

SK Technické údaje týkajúce sa svietidla

SL Tehnični podatki svetilke

Art.No	Size	*EEC XX	EPREL Reg.No	Link EPREL
H496206	308 mm	G	912908	

DE *Dieses Produkt enthält eine Lichtquelle der Energieeffizienzklasse **XX**.

FR *Ce produit comprend une source de lumière de la classe d'efficacité énergétique **XX**.

IT *Questo prodotto contiene una sorgente luminosa con classe di efficienza energetica **XX**.

EN *This product contains a light source of energy efficiency class **XX**.

ES *Este producto contiene una fuente de luz de la clase de eficiencia energética **XX**.

NL *Dit product bevat een lichtbron met energie-efficiëntieklasse **XX**.

CS *Tento výrobek obsahuje světelný zdroj třídy energetické účinnosti **XX**.

LT *Šiame gaminyje yra **XX** energinio efektyvumo klasės šviesos šaltinis.

PL *Ten produkt zawiera źródło światła o klasie efektywności energetycznej **XX**.

HU *Ez a termék **XX** energiahatékonysági osztályú fényforrást tartalmaz.

RU *Данный продукт содержит источник света класса энергоэффективности **XX**.

BG *Този продукт съдържа източник на светлина с клас на енергийна ефективност **XX**.

DA *Dette produkt har en lyskilde med energieffektivitetsklasse **XX**.

NO *Dette produktet inneholder en lyskilde i energiklasse **XX**.

FI *Tämä tuote sisältää valolähteen, jonka energiatehokkuusluokka on **XX**.

SV *Denna produkt innehåller en ljuskälla i energieffektivitetsklass **XX**.

HR *Ovaj proizvod sadrži izvor svjetlosti razreda energetske učinkovitosti **XX**.

ET *Este producto contiene una fuente de luz de la clase de eficiencia energética **XX**.

LV *Šis produkts satur **XX** energoefektivitātes klases gaismas avotu.

PT *Este produto inclui uma lâmpada da classe energética **XX**.

RO *Acest produs conține o sursă de iluminat cu clasa de eficiență energetică **XX**.

SK *Tento výrobok obsahuje svetelný zdroj triedy energetickej účinnosti **XX**.

SL *Ta izdelek vsebuje svetilo razreda energetske učinkovitosti **XX**.